



انتخابی ایده آل در گستره ارتباطات

ایده آل گستر

IDEHAL GOSTAR
executive of communication projects

| مرکز مجاز پاناسونیک |

WWW.IDEHAL.ORG



IDEHAL GOSTAR
executive of communication projects

Panasonic ideas for life

شرکت فنی مهندسی ایده آل گستر در سال ۱۳۸۲ کار خود را در زمینه نصب و راه اندازی انواع تلفنهای سانترال آغاز نمود.

این واحد فنی مهندسی در مدت اندکی توانست رضایت جمع کثیری از مشتریان خود را با ارائه خدمات ویژه ای از قبیل ارائه کد اشتراک به مشتریان برای سهولت برقراری ارتباط مشتریان با واحد خدمات و نیز به کارگیری نیروهای مجرب جلب نماید.

شرکت فنی مهندسی ایده آل گستر مفتخر و مسرور میباشد که اینک توانسته است جایگاه خوبی را در بین شرکتهای خدماتی مشابه کسب نماید .

این واحد فنی همواره رضایت مشتریان محترم را هدف اصلی خود قرار داده است ما در امید روزی میباشیم که تمامی شرکتهای خصوصی و غیره خصوصی عضو خانواده بزرگ شرکت ایده آل گستر قرار گیرند.

متمنی میباشد که ما را از نظرات و انتقادات سازنده خود محروم نفرمایید زیرا ما همواره پیشنهادات شما دوستان گرامی را به عنوان چراغی روشن برای ادامه راه طولانی خود قرار دادیم .

02188940000 - 02181010

WWW.IDEHAL.ORG

فصل اول

عملکردها

در این فصل طرز استفاده کردن از امکانات مرکز تلفن به صورت قدم به قدم برای شما توضیح داده می شود
برای مانوس شدن با امکانات سودمند این مرکز تلفن ؛ این فصل را به دقت بخوانید



ایده آل گستر

IDEHAL GOSTAR

executive of communication projects

مرکز مجاز محصولات مخابراتی پاناسونیک در ایران

خیابان مطهری - خیابان فجر (جم)

کوچه ماگنولیا - پلاک 11

Panasonic
ideas for life

www.idehal.org

info@idehal.org

Tel : 02188940000 - 02181010

۱-۱ برقرار کردن مکالمه

۱-۱-۱ تماسهای اولیه

- تماس با داخلی دیگر
- تماس با خط شهری
- استفاده از کد اعتباری

تماس با داخلی دیگر

تلفنهای مخصوص پاناسونیک و تلفنهای معمولی



۱-گوشی را بردارید

۲-شماره داخلی مورد نظر را وارد کرده و یا

۳-دگمه DSS مربوطه را فشار دهید

۴-صحبت کنید

تماس با اپراتور

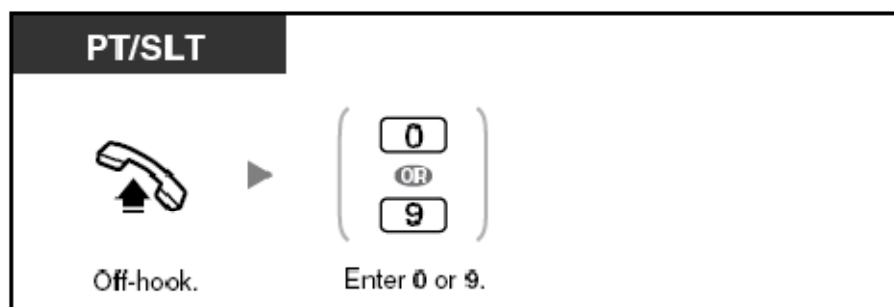

در تلفنهای مخصوص پاناسونیک و تلفن معمولی

۱-گوشی را بردارید

۲-کد تماس با اپراتور را

وارد کنید (9 و یا 0)

تماس با خط شهری

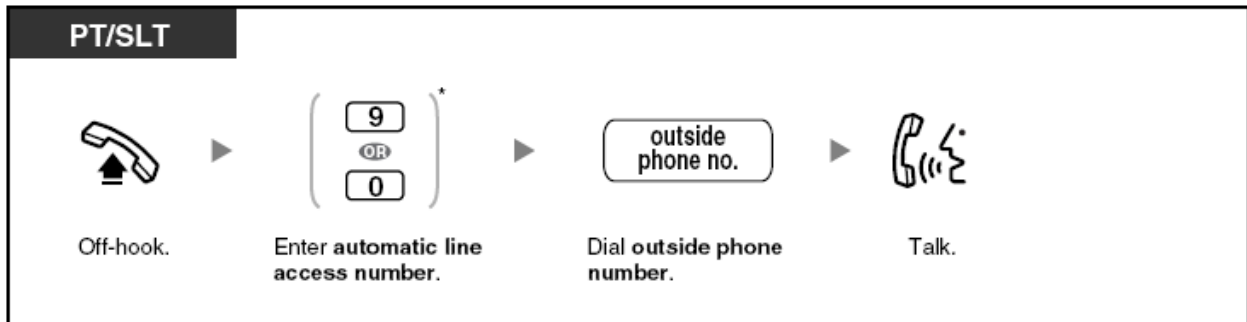

تلفنهای مخصوص پاناسونیک و تلفنهای معمولی

- ۱ - گوشی را بردارید
- ۲ - کد دسترسی به خط شهری را وارد کنید (0 و یا 9)
- ۳ - شماره تلفن مورد نظرتان را وارد کنید
- ۴ - صحبت کنید

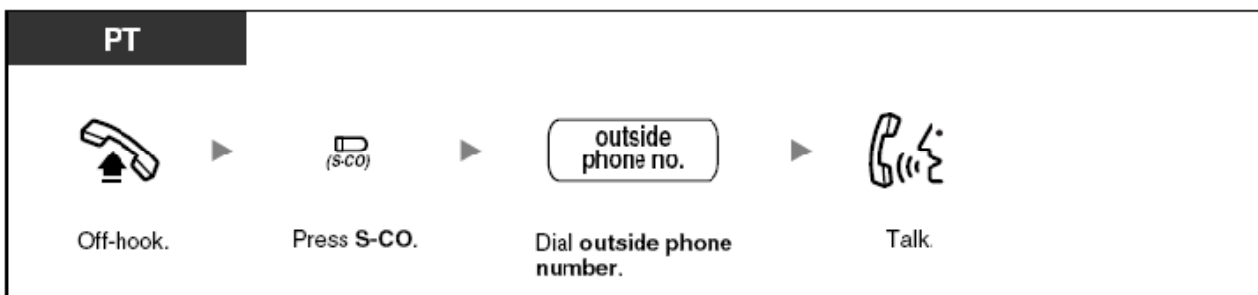

تلفنهای مخصوص پاناسونیک

- ۱ - گوشی را بردارید
- ۲ - دکمه خط شهری مورد نظرتان را فشار دهید
- ۳ - شماره تلفن مورد نظرتان را وارد کنید
- ۴ - صحبت کنید

استفاده از کد اعتباری

مدیر و یا برنامه ریز مرکز تلفن می تواند تعدادی کد اعتباری برای در مرکز تلفن وارد کرده و ان را در اختیار کاربران مرکز تلفن قرار دهد . در این قسمت چگونگی استفاده از کد های اعتباری وارد شده است

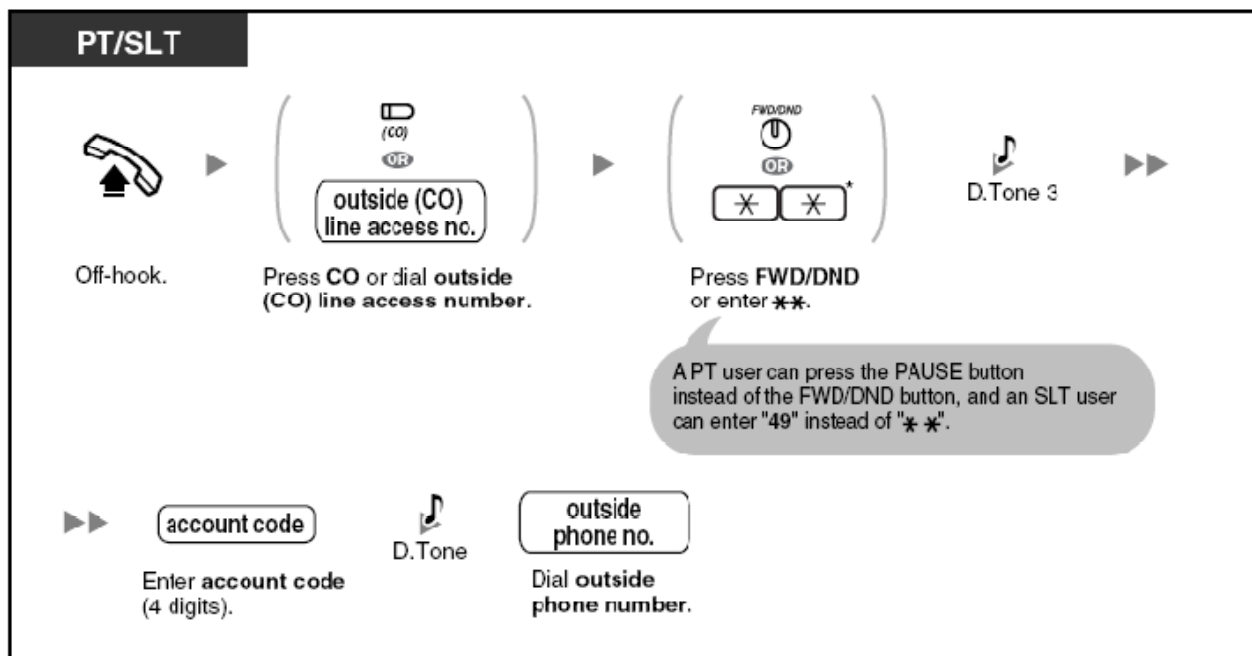

تلفنهای مخصوص پاناسونیک و تلفن معمولی

۱-گوشی را بردارید

۲-دگمه خط شهری را فشار داده و یا کد دسترسی به خطوط شهری را وارد کنید

۳-دگمه **FWD/DND** را فشار داده و یا دگمه ****** را دو بار وارد کنید (کسانی که تلفن مخصوص پاناسونیک استفاده می کنند می توانند به جای فشار دادن دگمه **FWD/DND** دگمه **PAUSE** را فشار داده و استفاده کننده های از تلفن معمولی به جای وارد کردن دگمه ****** کد **49** را وارد کنند)

۴-کد اعتباری خودتان را وارد کنید

۵-شماره تلفن مورد نظرتان را وارد کنید

۲-۲-۱ برنامه های مربوط به شماره گیری آسان

- شماره گیری با استفاده از یک دکمه
- استفاده از شماره تلفنهای ذخیره شده در حافظه شخصی
- استفاده از شماره تلفنهای ذخیره شده در حافظه اصلی مرکز تلفن
- شماره گیری یک شماره از قبل ذخیره شده به محض برداشتن گوشی (Hot Line)
- استفاده از شماره های از قبل برنامه ریزی شده (شماره گیری سریع)

شماره گیری با استفاده از یک دکمه

شما می توانید با استفاده از روش زیر از شماره تلفنهای که در قسمت (ذخیره کردن شماره تلفن بر روی دکمه های DSS تلفن) استفاده کنید

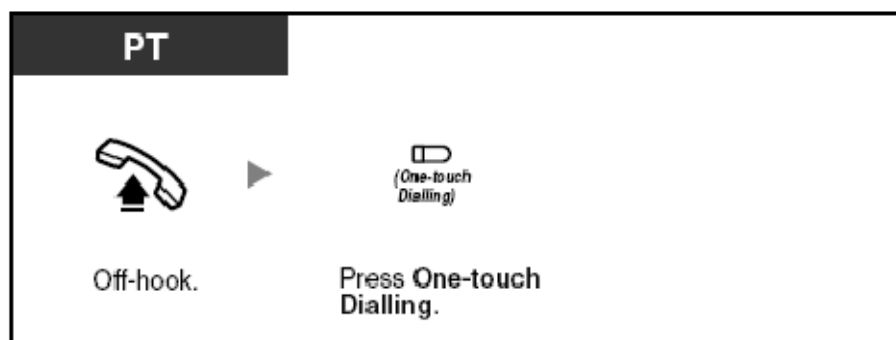

تلفنهای مخصوص پاناسونیک

۱-گوشی را بردارید

۲-دکمه DSS ی که شماره تلفن مورد نظر تان را در آن ذخیره کرده اید را فشار دهید

استفاده از شماره تلفنهای ذخیره شده در حافظه شخصی

شما می توانید با استفاده از شماره تلفنهای ذخیره شده در حافظه شخصی داخلی خودتان اقدام به انجام شماره گیری سریع بکنید . البته اول باید شماره تلفنهای مورد نظرتان را در حافظه شخصی ذخیره کنید بنابراین ابتدا طرز ذخیره کردن شماره تلفن در حافظه شخصی را توضیح می دهیم به طور پیش فرض 10 عدد شماره تلفن را می توانید در خانه های حافظه 00 الی 009 ذخیره کنید

طرز ذخیره کردن شماره تلفن

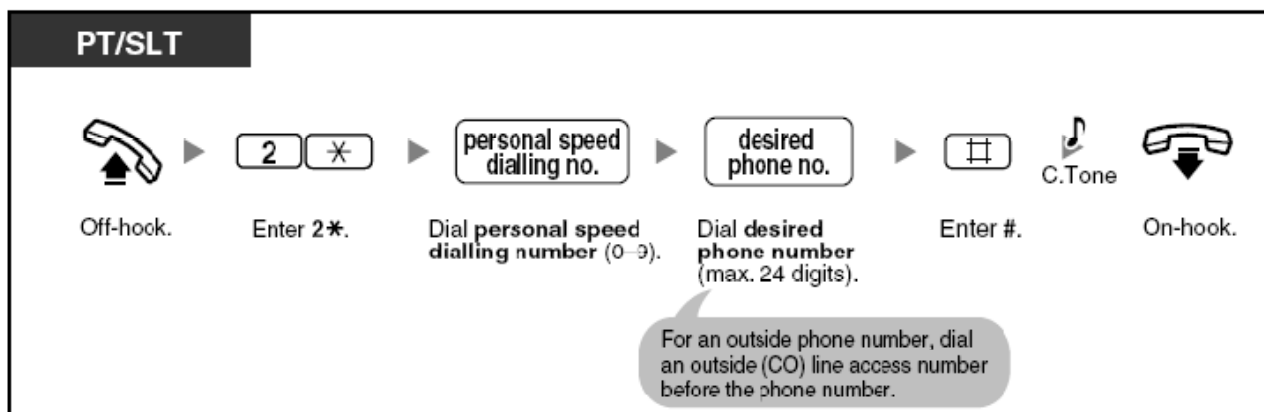

تلفنهای مخصوص مخصوص پاناسونیک و تلفنهای معمولی

- ۱- گوشی را بردارید
- ۲- کد *2 را وارد کنید
- ۳- شماره خانه حافظه مورد نظرتان را وارد کنید (از 0 الی 9)
- ۴- شماره تلفن مورد نظرتان را تا حد اکثر 24 رقم وارد کنید (قبل از وارد کردن شماره تلفن ؛ کد دسترسی به خط شهری را وارد کنید (0 و یا 9)
- ۵- دکمه # را فشار دهید
- ۶- گوشی را بگذارید

طرز شماره گیری

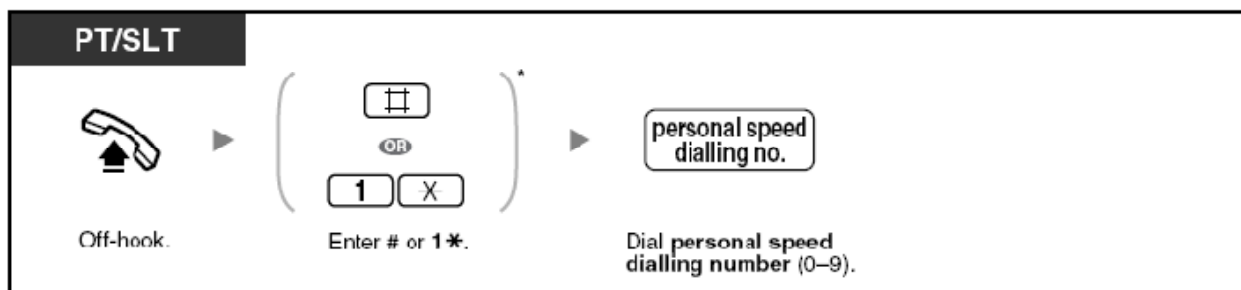

تلفنهای مخصوص پاناسونیک و تلفنهای معمولی

- ۱- گوشی را بردارید
- ۲- دکمه # و یا *1 را فشار دهید
- ۳- کد خانه حافظه مورد نظرتان را وارد کنید

استفاده از شماره تلفنهای ذخیره شده در حافظه اصلی مرکز تلفن

در حافظه اصلی مرکز تلفن تعداد 100 عدد خانه حافظه وجود دارد و شما می توانید با استفاده از روش زیر از شماره تلفنهای ذخیره شده در حافظه اصلی مرکز تلفن استفاده کنید . طرز ذخیره کردن شماره تلفن در حافظه اصلی مرکز تلفن در سی دی مخصوص راهنمای برنامه ریزی مرکز تلفن آورده شده است . واین کار را معمولا برنامه ریز مرکز تلفن انجام می دهد .
بنابراین در این سی دی طرز استفاده از تلفنهای ذخیره شده آورده شده است

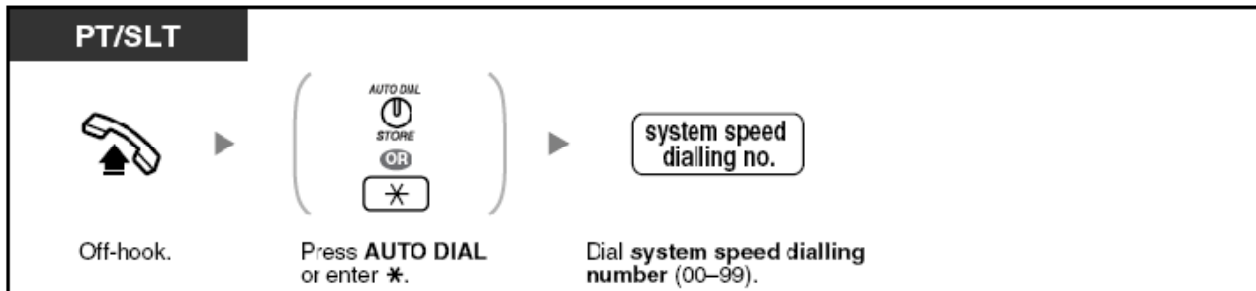

تلفنهای مخصوص پاناسونیک و تلفنهای معمولی

۱- گوشی را بردارید

۲- دکمه **Auto Dial** را فشار داده و یا دکمه * را وارد کنید

۳- شماره خانه حافظه اصلی مرکز تلفن را وارد کنید (از 00 الی 99)

شماره گیری یک شماره از قبل ذخیره شده به محض برداشتن گوشی (خط فوری)

شما می توانید داخلی خودتان را طوری برنامه ریزی کنید که به محض برداشتن گوشی یک شماره تلفن از قبل برنامه ریزی شده ؛ شماره گیری شده و ارتباطی سریع برقرار شود . این امکان معمولا بر روی یک داخلی برنامه ریزی می شود که به خواهند یک داخلی مخصوص برای مواقع کاملا اضطراری داشته باشند ؛ مواقعی که بخواهند برای برقرار ارتباط حتی نیازی به شماره گیری هم نباشد بنابراین اول طرز ذخیره کردن شماره تلفن برای این امکان را توضیح داده و سپس فعال کردن این را بر روی تلفنهای داخلی خواهیم نوشت و در اخر طرز استفاده از این امکان برای اینکه داخلی خودتان و یا هر داخلی دیگری را به امکان مجهز کنید به روش زیر عمل کنید

ذخیره کردن شماره تلفن

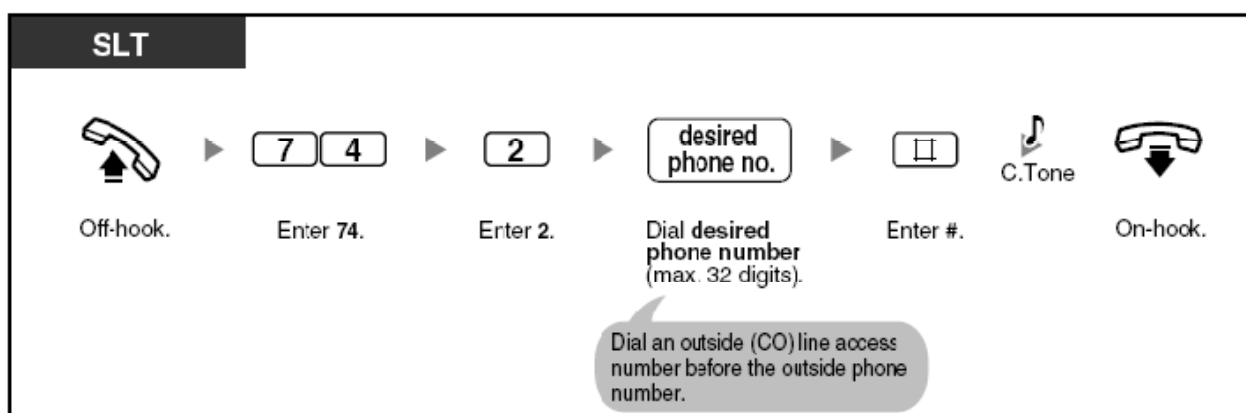

تلفنهای معمولی

- ۱- گوشی را بردارید
- ۲- کد 74 را وارد کنید
- ۳- رقم 2 را وارد کنید
- ۴- شماره تلفن مورد نظرتان را تا حد اکثر 32 رقم وارد کنید (قبل از وارد کردن شماره تلفن ؛ کد دسترسی به خط شهری را وارد کنید (0 و یا 9)
- ۵- دگمه # را وارد کنید
- ۶- گوشی را بگذارید

فعال و غیر فعال کردن

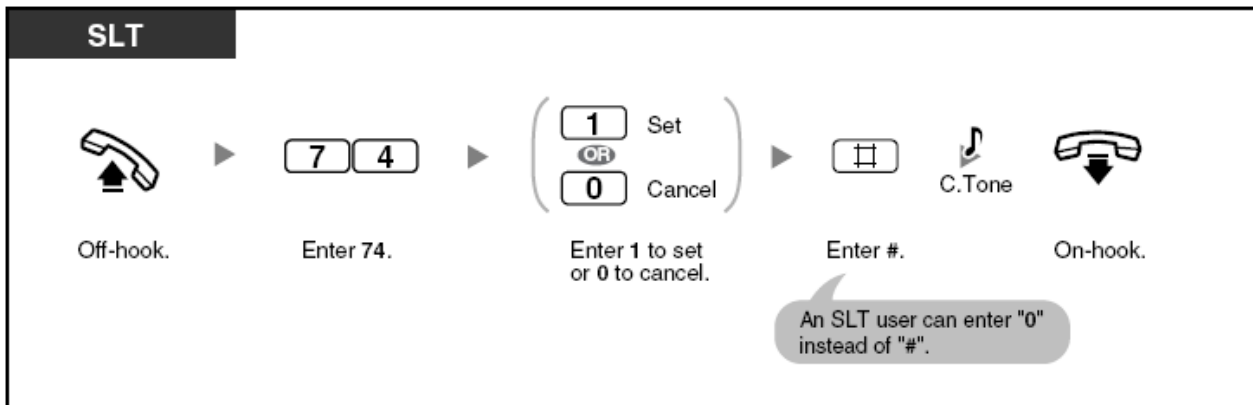

تلفنهای معمولی

- ۱- گوشی را بردارید
- ۲- کد 74 را وارد کنید
- ۳- برای فعال کردن کد 1 و برای غیر فعال کردن کد 0 را وارد کنید
- ۴- گوشی را بگذارید

طرز استفاده



تلفنهای معمولی

- ۱- گوشی را بردارید

استفاده از از شماره های از قبل برنامه ریزی شده (شماره گیری سریع)

در حالت برنامه ریزی مرکز تلفن توسط کامپیوتر در قسمت **Numbering Plan** گزینه ای وجود دارد به نام **Quick Dialing** که شما می توانید به ازای شماره های 1 الی 4 رقمی که در خانه های حافظه آن قرار دارد . در مقابلش یک شماره تلفن و یا شماره داخلی قرار دهید . یعنی مثلا در مقابل کد 61 یک شماره تلفن مانند **09123181310** را قرار دهید ؛ یعنی اگر استفاده کننده از داخلی رقم 61 را وارد نماید مرکز تلفن شماره تلفن **09123181310** را شماره گیری خواهد کرد . البته وقتی که شماره تلفن را در مقابل کد شماره گیری سریع 62 قرار می دهید قبل از آن کد دسترسی به خطوط شهری را قرار دهید و یا در مقابل کد شماره گیری سریع 62 شماره داخلی اپراتور را قرار دهید و غیره . البته توجه داشته باشید که کد شماره گیری سریع با شماره های شروع خواهد شد که قبلا در مورد پیش شماره های داخلی استفاده نشده باشد . به هر حال اگر قبلا شماره گیری های مربوط به شماره گیری سریع در نرم افزار مرکز تلفن برنامه ریزی شده باشد . شما می توانید از این سرویس با داشتن شماره مربوط به هر کدام از کدها و وارد کردن کد مورد نظران استفاده کنید .
مثلا با وارد کردن کد 61 شماره **09123181310** شماره گیری خواهد شد

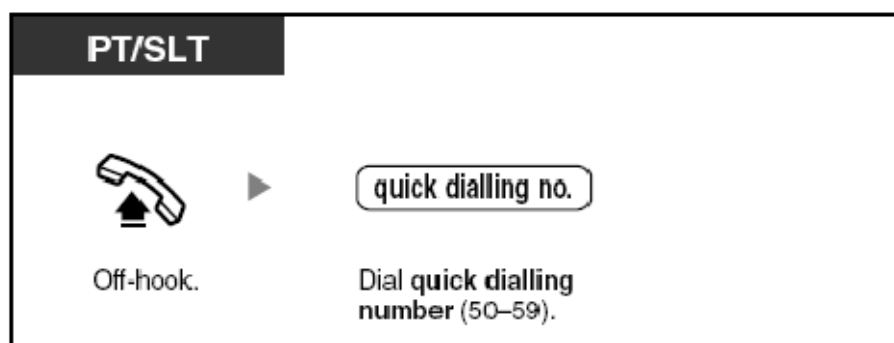

تلفنهای مخصوص پاناسونیک و تلفن معمولی

۱-گوشی را بردارید

۲-کد شماره گیری سریع را وارد کنید

۳-۲-۱ تکرار شماره گرفته شده

– تکرار آخرین شماره تلفن گرفته شده

– ذخیره کردن آخرین شماره تلفن گرفته شده برای تکرار

با استفاده از دکمه **Redial** شما می‌توانید آخرین شماره تلفن گرفته شده را تکرار کنید. اگر بعد از فشار دادن دکمه **Redial** صدای بوق اشغال شنیدید برای تلاش مجدد دکمه **Redial** را باز هم فشار دهید.

برای تکرار اتوماتیک شماره تلفن گرفته شده بعد از فشار دادن دکمه **SP-PHONE** دکمه **Redial** را فشار دهید. در این حالت مرکز تلفن شماره مورد نظر را تا زمان جواب داده شدن و یا تا زمان پایان زمان تکرار اتوماتیک؛ شماره گیری خواهد کرد.

توجه داشته باشید که بعضی از خطوط شهری امکان تکرار اتوماتیک را ندارند و همچنین بعضی از مدل‌های تلفن پاناسونیک مانند **KX-T7665** هم امکان تکرار اتوماتیک را ندارند.

اگر به جای فشار دادن دکمه **SP-PHONE** گوشی را برداشته و دکمه **REDIAL** را فشار دهید، شماره تلفن فقط یک بار تکرار خواهد شد.

تکرار آخرین شماره تلفن گرفته شده

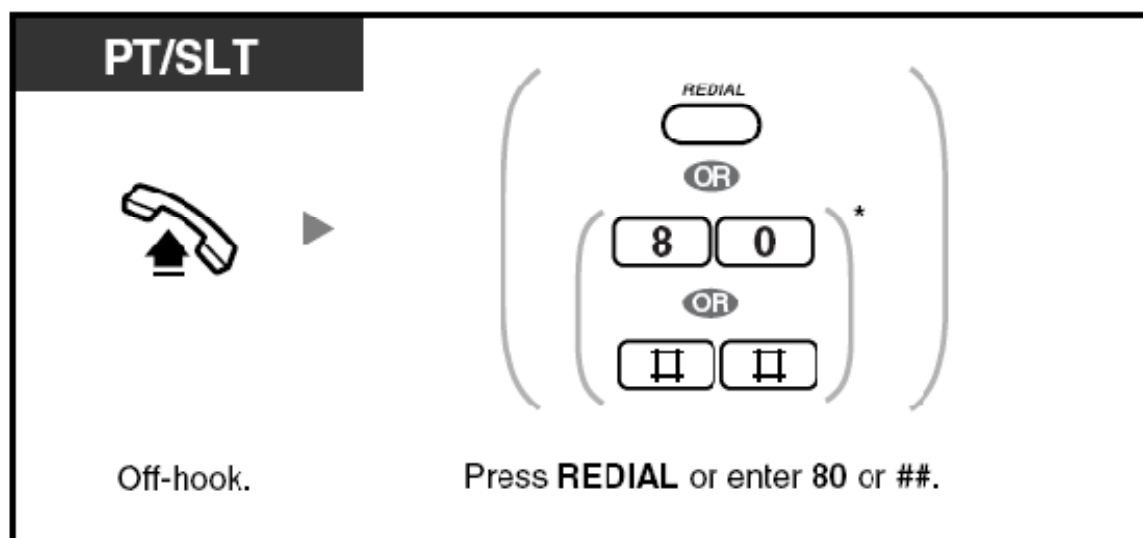

تلفنهای مخصوص پاناسونیک و تلفنهای معمولی

۱-گوشی را بردارید

۲-دکمه **Redial** را فشار داده و یا کد **80** را وارد کرده و یا دکمه **#** را دو بار فشار دهید.

برای تکرار اتوماتیک

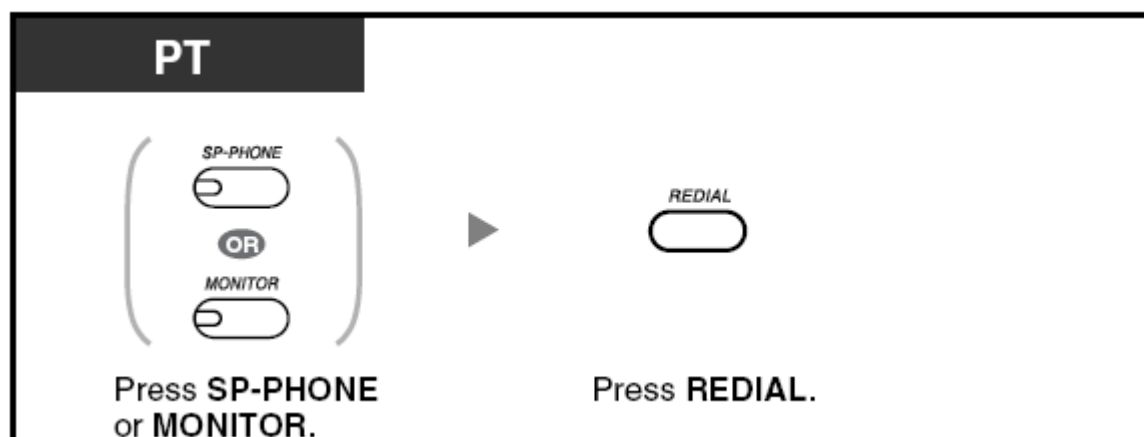

تلفنهای مخصوص پاناسونیک

۱-دگمه **SP-PHONE** و یا **MONITOR** را فشار دهید

۲-دگمه **REDIAL** را فشار دهید

ذخیره کردن آخرین شماره تلفن گرفته شده برای تکرار

شماره تلفن ذخیره شده ؛ تا زمانی که شماره تلفن دیگری را ذخیره نکرده اید ؛ باقی خواهد ماند



No SLT

برای ذخیره کردن

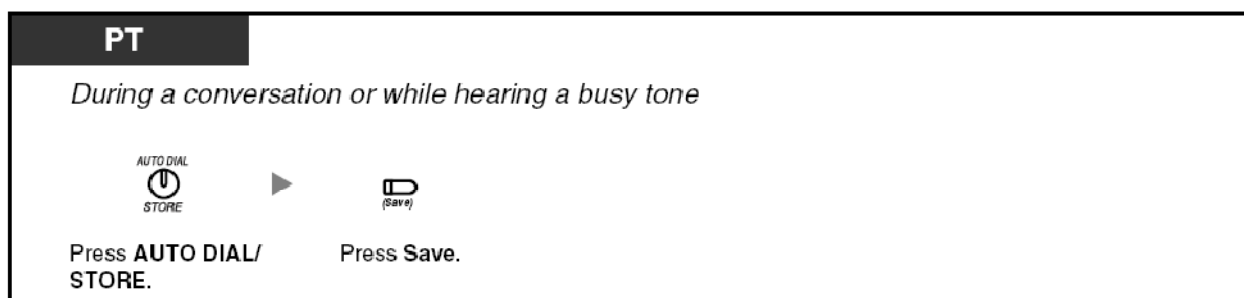

تلفنهای مخصوص پاناسونیک

در حین انجام یک مکالمه یا پس از شنیدن صدای بوق اشغال

۱-دگمه **AUTO DIAL / STORE** را فشار دهید

۲-دگمه **Save** را فشار دهید



تلفنهای مخصوص پاناسونیک

۱-گوشی را بردارید

۲-دگمه Save را فشار دهید

شماره گیری کردن به طور اتوماتیک



تلفنهای مخصوص پاناسونیک

۱-دگمه SP-PHONE و یا MONITOR را فشار دهید

۲-دگمه Save را فشار دهید

۴-۲- اوقتی که خط گرفته شده مشغول بوده و یا جواب نمی دهد

- رزرو کردن خط مشغول
- فرستادن بوق انتظار برای مکالمه
- فرستادن پیغام انتظار
- ورود به خط در حال مکالمه (روی خط رفتن)
- گوش دادن به مکالمه یک داخلی
- تماس برقرار کردن با داخلی که سرویس مزاحم نشوید را فعال کرده است



رزرو کردن خط مشغول

شما می توانید داخلی و یا خط شهری مشغولی که قصد تماس و یا تصرف آن را دارید را رزرو کنید . وقتی که یک داخلی را می گیرید و آن داخلی اشغال است می توانید آن داخلی را رزرو کنید و یا اینکه قصد تصرف یک خط شهری را دارید و آن خط مشغول است می توانید آن خط شهری را رزرو کنید . وقتی که خطی را رزرو کردید و گوشی را گذاشتید اگر آن خط ؛ داخلی باشد پس از آزاد شدن آن داخلی تلفن شما به طور اتوماتیک زنگ خواهد خورد و وقتی شما گوشی تلفن خودتان را برداشتید ؛ تلفن داخلی رزرو شده زنگ خواهد خورد و وقتی که داخلی رزرو شده گوشی خود را برداشت ارتباط برقرار خواهد شد و اگر خط رزرو شده ؛ خط شهری باشد ،پس از آزاد شدن خط شهری رزرو شده ؛ آن خط در داخلی شما زنگ خواهد خورد و شما پس از برداشتن گوشی صدای بوق آزاد را شنیدید می توانید شماره تلفن مورد نظرتان را وارد کرده و تماسی را برقرار کنید

رزرو کردن خط داخلی و یا شهری مشغول

PT/SLT

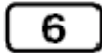
While hearing a busy tone

	 C.Tone	
Enter 6.		On-hook.

تلفنهای مخصوص پاناسونیک و تلفنهای معمولی
وقتی که صدای بوق اشغال شنیدید:

۱- کد 6 را وارد کنید

۲- پس از شنیدن صدای بوق تائید ؛ گوشی را بگذارید

جواب دادن به زنگ خوردن تلفن پس از آزاد شدن خط داخلی رزرو شده

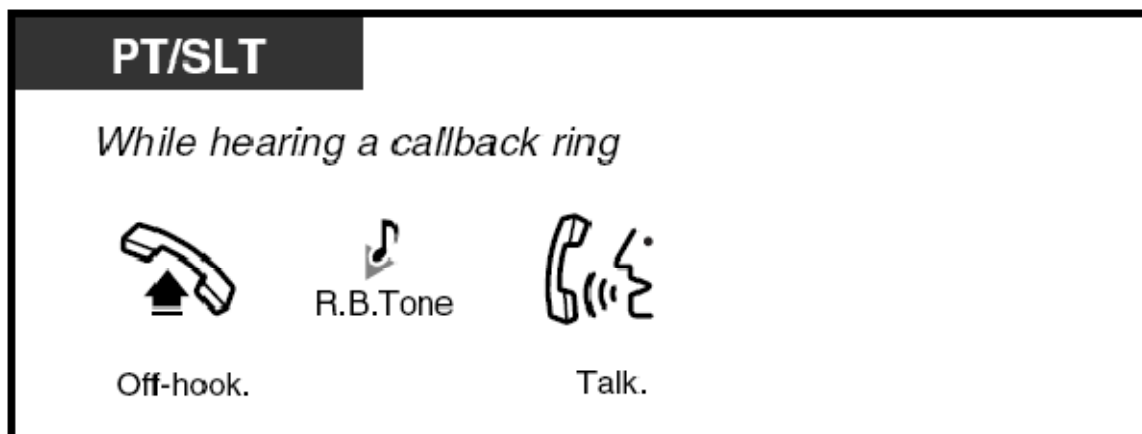

تلفنهای مخصوص پاناسونیک و تلفنهای معمولی

در هنگام شنیدن صدای زنگ تلفن خودتان

۱-گوشی را بردارید

۲-پس از شنیدن صدای بوق برگشت و شنیدن صدای کسی که گوشی را برمی دارد ؛ صحبت کنید

جواب دادن به زنگ خوردن تلفن پس از آزاد شدن خط شهری رزرو شده

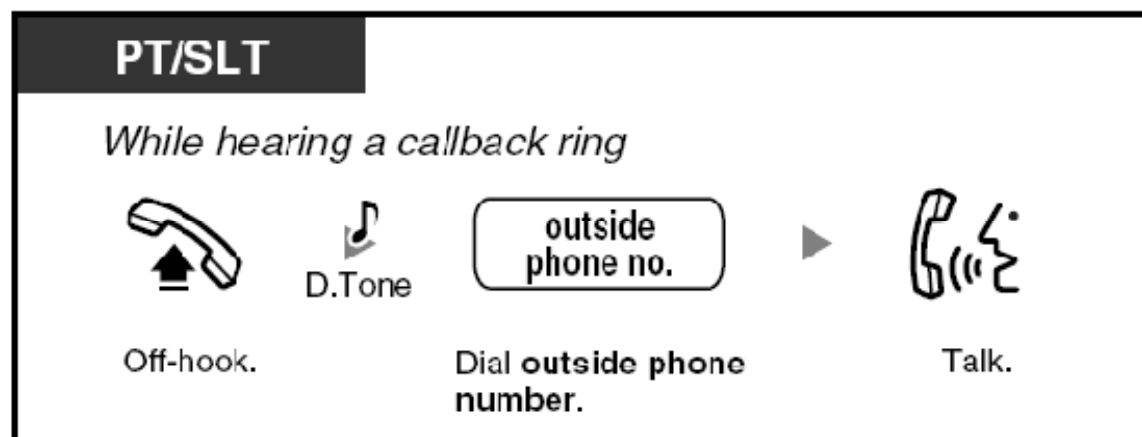

تلفنهای مخصوص پاناسونیک و تلفنهای معمولی

در هنگام شنیدن صدای زنگ تلفن خودتان :

۱-گوشی را بردارید

۲-پس از شنیدن صدای بوق ازاد ؛ شماره تلفن مورد نظرتان را وارد کنید

۳-صحبت کنید

توجه : اگر پس از 10 ثانیه ؛ به زنگ خوردن تلفن خودتان جواب ندهید ؛ این برنامه لغو خواهد شد

لغو کردن برنامه رزرو خط

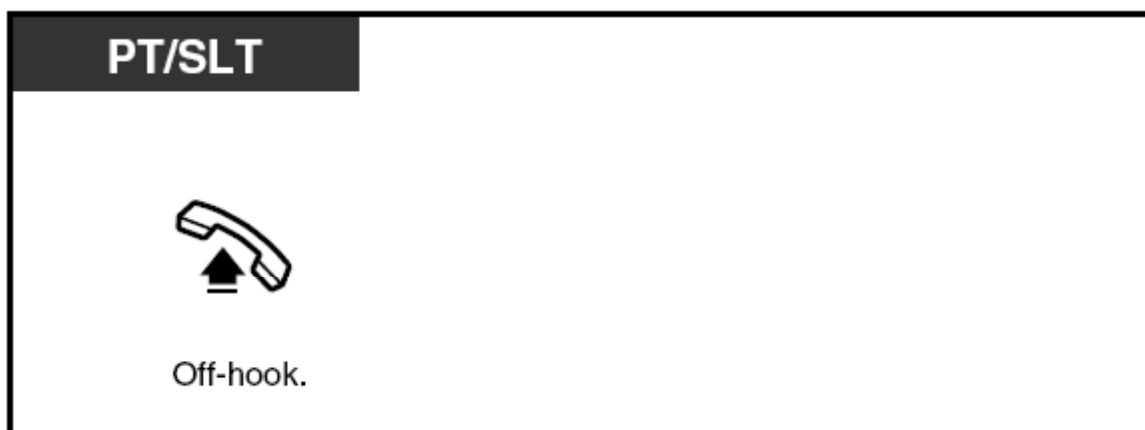

تلفنهای مخصوص پاناسونیک و تلفنهای معمولی

۱-گوشی را بردارید.

IDEHAL GOSTAR

executive of communication projects

مرکز مجاز محصولات مخابراتی پاناسونیک در ایران

خیابان دکتر شریعتی ، تقاطع خیابان مطهری
بن بست نویخت ، پلاک ۸۰۲

www.idehalgostar.com

Tel : 81010

Panasonic
ideas for life



فرستادن بوق انتظار برای مکالمه برای داخلی مشغول

وقتی که داخلی مورد نظر شما اشغال باشد شما می توانید از پشت خط بودتتان به داخلی مورد اطلاع دهید . برای این منظور

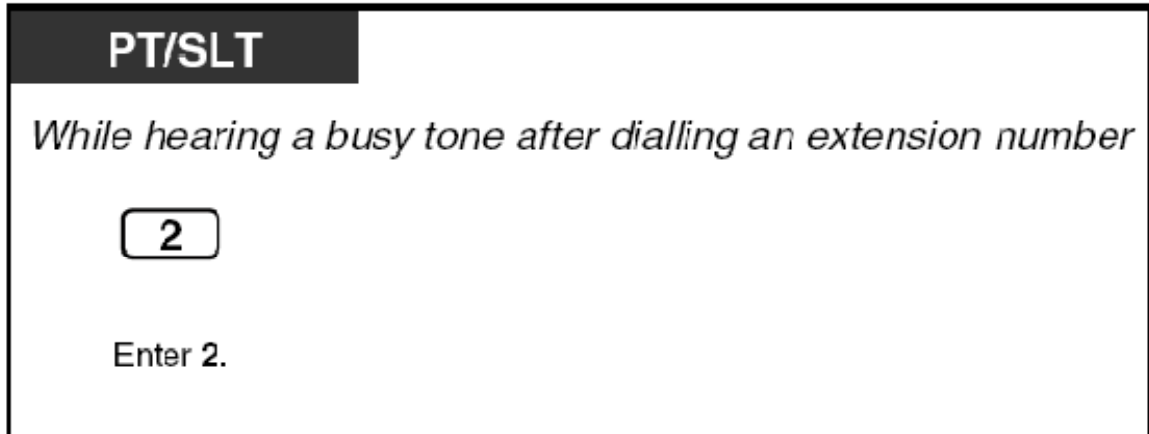

در تلفنهای مخصوص پاناسونیک و تلفنهای معمولی

در هنگام شنیدن صدای بوق اشغال ؛ بعد شماره گیری یک داخلی :

۱-رقم 2 را وارد کنید

اگر پس از وارد کردن شماره داخلی ؛ صدای بوق اشغال شنیدید ، برای داخلی گرفته شده ، برنامه بوق انتظار برای مکالمه فعال نشده است ؛ این برنامه فقط زمانی قابل اجرا می باشد که برنامه انتظار برای مکالمه ؛ برای آن داخلی فعال شده باشد ؛ برای فعال کردن این برنامه به قسمت " **انتظار برای مکالمه** " مراجعه کنید

فرستادن یک پیغام به صورت روش کردن LED مخصوص Message به یک داخلی / جواب دادن ان داخلی به پیغام LED

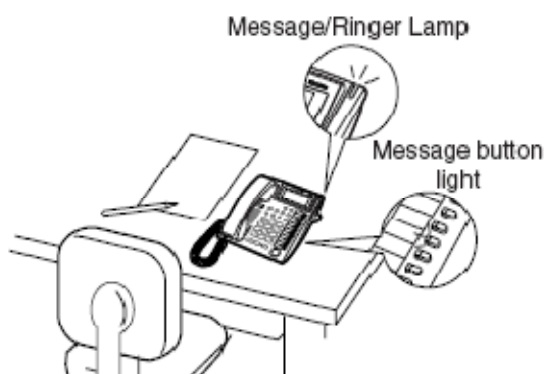

بعضی از تلفنهای مخصوص پاناسونیک دارای یک عدد LED مخصوص در یافت پیغام می باشند به نام LED مخصوص Message ؛ که وقتی کسی به آنها زنگ بزند و برای آنها به ترتیبی که در ادامه می آید ؛ پیغام LED Message بگذارد ؛ این LED روشن خواهد شد و بدین وسیله به داخلی مشغول اطلاع خواهد داد که در زمانی که مشغول بوده ؛ پیغامی داشته است

پیغام گذاشتن برای داخلی که مشغول بوده و یا به تلفن جواب نمی دهد

وقتی که یک داخلی مشغول بوده و یا به تلفن شما جواب نمی دهد ؛ LED مخصوص دکمه پیغام و یا لامپ پیغام / زنگ تلفن روشن خواهد شد . شما می توانید به سادگی با فشار دادن دکمه Message با کسی که برای شما پیغام گذاشته است ، تماس برقرار کنید .

تماس با داخلی که برای شما پیغام گذاشته است

وقتی که شما یک پیغام از یک داخلی دریافت می کنید ؛ LED مخصوص دکمه پیغام و یا لامپ پیغام / زنگ تلفن روشن خواهد شد و شما می توانید با فشار دادن دکمه Message به داخلی که برای شما پیغام گذاشته است ؛ تماس بگیرید

پیغام گذاشتن : (فقط تلفنهای مخصوص پاناسونیک)

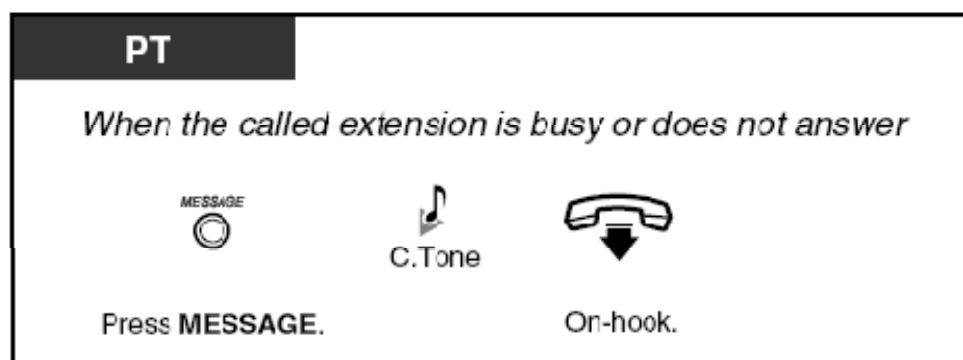

تلفنهای مخصوص پاناسونیک

وقتی که تلفن داخلی که با آن تماس گرفته اید مشغول بوده و یا جواب نمی دهد :

۱- دکمه MESSAGE را فشار دهید

۲- پس از شنیدن صدای بوق تائید ؛ گوشی را بگذارید

پیغام گذاشتن / لغو کردن : (تلفنهای معمولی و مخصوص پاناسونیک)

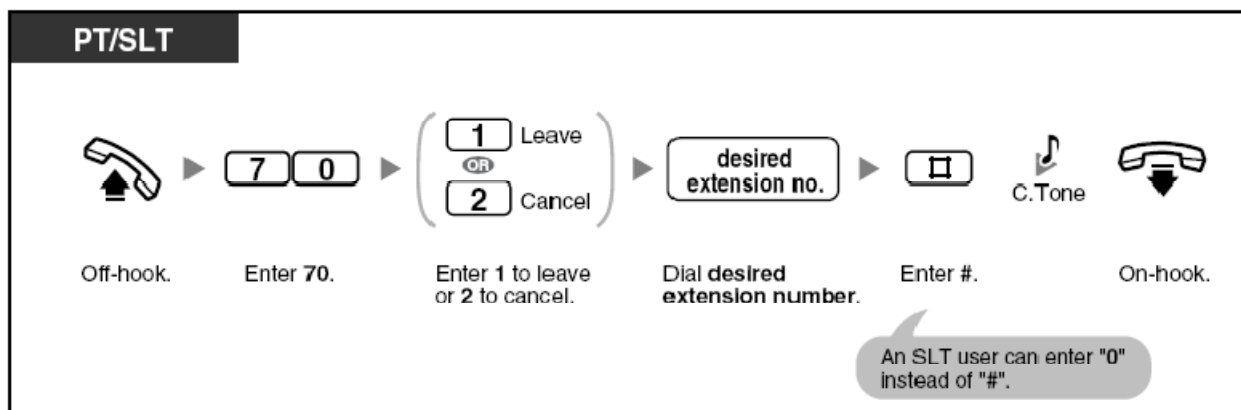

تلفنهای مخصوص پاناسونیک و تلفنهای معمولی

- ۱-گوشی را بردارید
- ۲-کد 70 را وارد کنید
- ۳-کد 1 برای گذاشتن پیغام و کد 2 را لغو کردن وارد کنید
- ۴-شماره داخلی مورد نظرتان را وارد کنید
- ۵-دگمه # را فشار دهید
- ۶-پس از شنیدن صدای بوق تائید ؛ گوشی را بگذارید

لغو کردن پیغام با استفاده از دگمه Message



تلفنهای مخصوص پاناسونیک

- ۱-گوشی را بردارید
- ۲-شماره داخلی مورد نظرتان را وارد کنید
- ۳-دگمه Message را دو بار فشار دهید
- ۴-پس از شنیدن صدای بوق تائید ؛ گوشی را بگذارید

تماس گرفتن با داخلی که برای شما پیغام گذاشته است

چک کردن و دیدن شماره داخلی که پیغام گذاشته و سپس تماس با آن داخلی

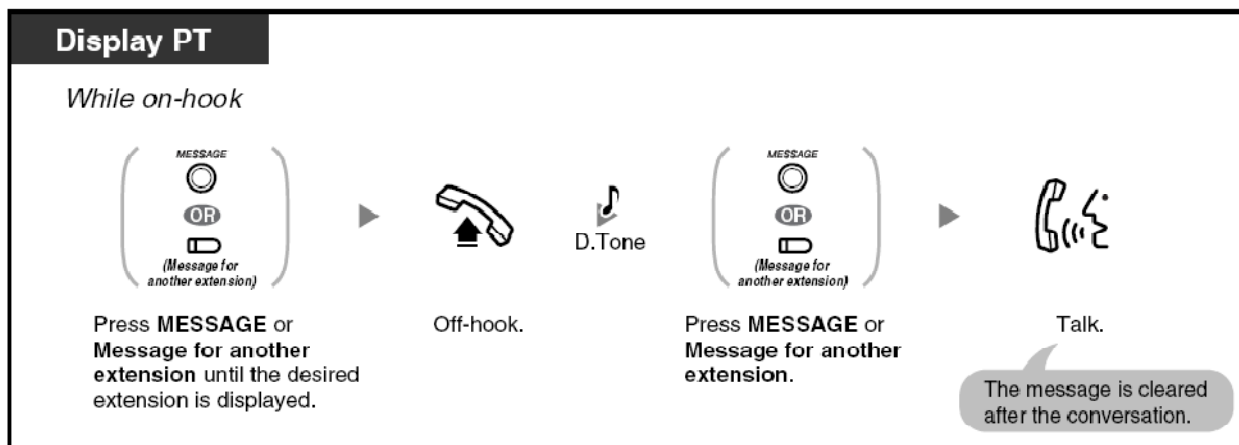

دیدن شماره داخلی که پیغام گذاشته است ؛ فقط از طریق صفحه نمایش تلفن مخصوص پاناسونیک ؛ امکان پذیر می باشد

در حالی گوشی بر روی تلفن قرار دارد

- ۱-دگمه **Message** را فشار دهید تا اینکه شماره داخلی مورد نظرتان ظاهر شود (شماره داخلی که برای شما پیغام گذاشته و شما می خواهید که با آن تماس بگیرید ؛ چون ممکن است تعدادی داخلی برای شما پیغام گذاشته باشند که شما نمی خواهید با آنها تماس بگیرید)
- ۲-گوشی را بردارید

- ۳-پس از شنیدن صدای بوق داخلی دگمه **Message** را فشار دهید
- ۴-صحبت کنید (پس از جواب داده شدن توسط داخلی ؛ پیغام پاک خواهد

پاک کردن تمامی پیغامها

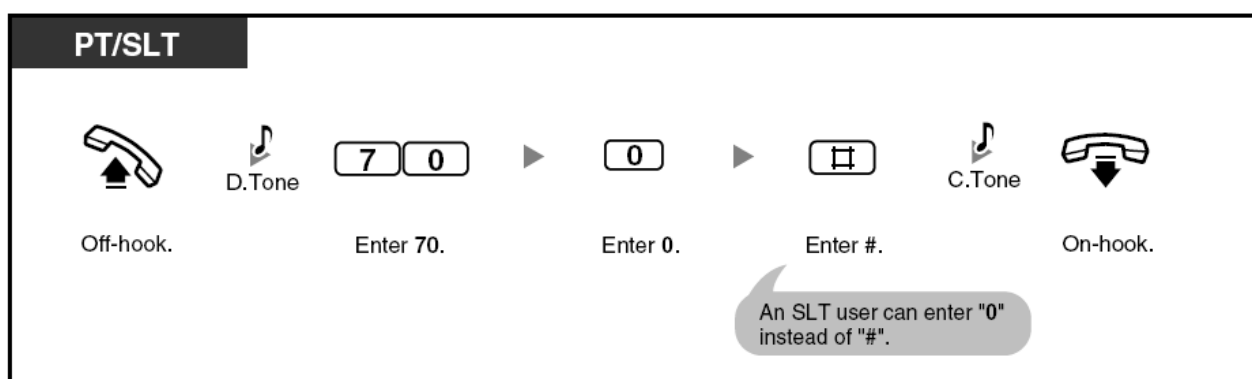

تلفنهای مخصوص پاناسونیک و تلفنهای معمولی

- ۱-گوشی را بردارید
- ۲-پس از شنیدن صدای بوق داخلی کد **70** را وارد کنید
- ۳-کد **0** را وارد کنید
- ۴-دگمه **#** را فشار دهید (تلفنهای معمولی می توانند به جای دگمه **#** ؛ کد **0** را وارد کنند)
- ۵-پس از شنیدن صدای بوق تائید ، گوشی را بگذارید

فعل کردن دگمه Message (برای جوگیری کردن از اینکه دیگران بتوانند پیغامهای شما را ببینند)

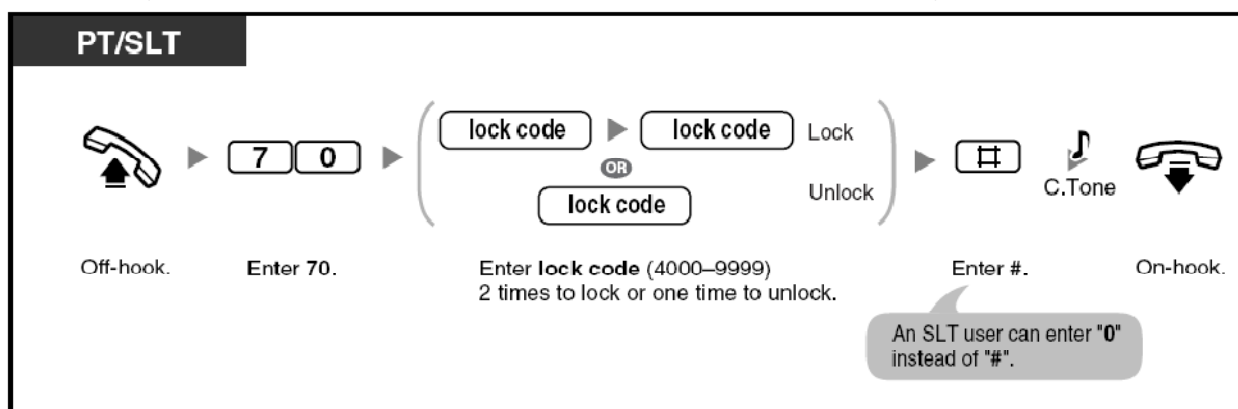

تلفنهای مخصوص پاناسونیک و تلفنهای معمولی

۱-گوشی را بردارید

۲-کد 70 را وارد کنید

۳-برای قفل کردن دو بار یک کد 4 رقمی را از بین ارقام 4000 الی 9999 و برای باز کردن همان کد را یک بار وارد کنید

۴-دگمه # را فشار دهید (تلفنهای معمولی می توانند به جای دگمه # ؛ کد 0 را وارد کنند)

۵-پس از شنیدن صدای بوق تائید ؛ گوشی را بگذارید

طرز وارد شدن به مکالمات دیگران (روی خط رفتن)

شما می توانید وارد یک مکالمه در حال انجام دو نفره شده و یک مکالمه سه نفره کنفرانسی برقرار کنید (در صورتی که داخلی مجاز به انجام این کار باشد ؛ یعنی این امکان برای داخلی شما از طریق برنامه ریزی مرکز تلفن برقرار شده باشد)

برای ورود به مکالمه در حال انجام با خط شهری

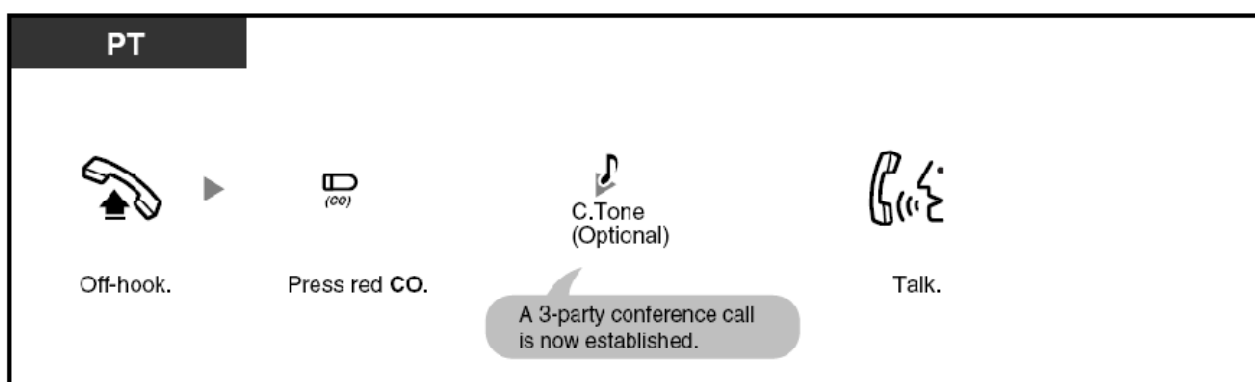

تلفنهای مخصوص پاناسونیک

۱-گوشی را بردارید

۲-دگمه خط شهری در حال مکالمه را فشار دهید

۳-پس از شنیدن صدای بوق تائید ؛ وارد مکالمه شده و صحبت کنید

برای ورود به مکالمه در حال انجام با خط داخلی

PT/SLT

While hearing a busy tone

3

Enter 3.

 C.Tone (Optional)

 Talk.

A 3-party conference call is now established.

تلفنهای مخصوص پاناسونیک و تلفنهای معمولی

پس از وارد کردن شماره داخلی در حال مکالمه و شنیدن صدای بوق اشغال :

۱- کد 3 را وارد کنید

۲- پس از شنیدن صدای بوق تائید ؛ وارد مکالمه شده و صحبت کنید

قطع کردن ارتباط با یکی از طرفین مکالمه و ادامه صحبت با طرف دیگر ؛ در زمانی که یکی از طرفین خط شهری می باشد

PT

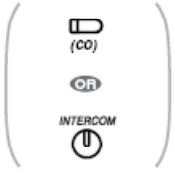

Press **CO** or **INTERCOM**.

 Talk.

فقط تلفن مخصوص پاناسونیک

۱- دگمه خط شهری (Co) و یا دگمه داخلی (INTERCOM) را فشار دهید

۲- صحبت کنید

برای قطع مکالمه کنفرانسی

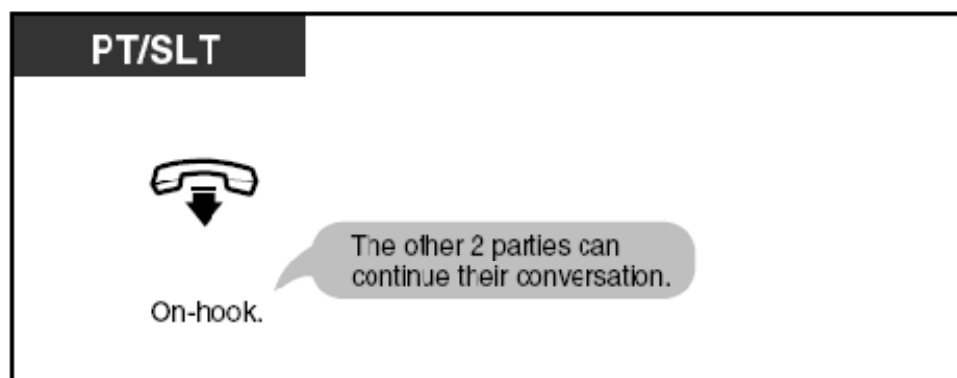

تلفنهای مخصوص پاناسونیک و تلفنهای معمولی

۱-گوشی را بگذارید (دو قسمت دیگر می توانند به مکالمات خودشان ادامه دهید)

برقراری مکالمه با داخلی که برنامه مزاحم نشوید را فعال کرده است

شما می توانید با داخلی که برنامه مزاحم نشوید (DND) را برای خود فعال کرده است ؛ ارتباط برقرار کنید (البته اگر داخلی شما برای انجام این کار ؛ قبلا برنامه ریزی شده باشد)

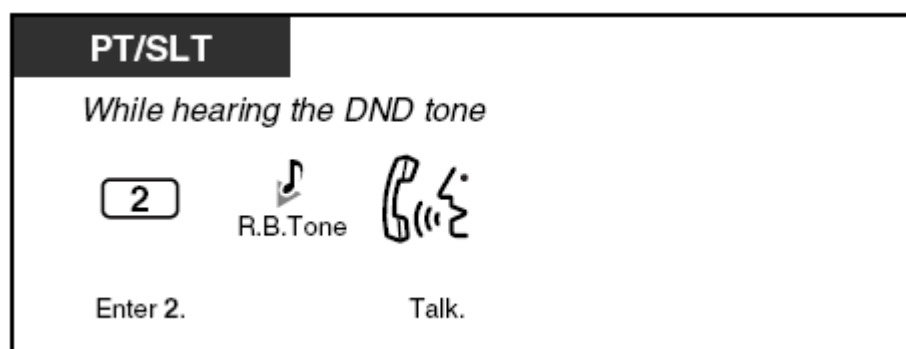

تلفنهای مخصوص پاناسونیک و تلفنهای معمولی :

در حالی که شماره یک داخلی را گرفته و صدای بوق DND را که مانند صدای بوق اشغال می باشد ؛ شنیدید
۱- کد 2 را وارد کنید

۲- پس از شنیدن صدای بوق انتظار برای مکالمه ؛ با طرف مقابل مکالمه کنید



سوئیچ کردن ما بین متد برقراری ارتباط (برقراری ارتباط به وسیله فرستادن سیگنال زنگ به تلفن طرف مقابل و یا به وسیله پخش کردن صدای خودمان از بلندگوی تلفن طرف مقابل)

شما به دو روش می توانید نسبت به برقراری ارتباط با یک داخلی اقدام کنید ؛ یکی روش پیش فرض و معمولی ؛ یعنی تماس با یکی داخلی به روش زنگ زدن به آن داخلی و دیگری پخش کردن صدای خودمان از بلندگوی تلفن کسی که به آن زنگ زده ایم
تماس از طریق زنگ زدن به یک داخلی : در این روش شما پس از وارد کردن شماره داخلی مورد نظرتان ؛ صدای بوق انتظار برای مکالمه را شنیده و تلفن طرف مقابل زنگ خواهد خورد و وقتی که طرف مقابل شما گوشی را بردارد ؛ ارتباط برقرار خواهد شد

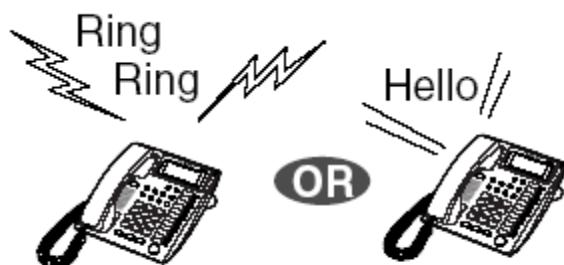
تماس از طریق پخش کردن صدای خودتان از بلندگوی تلفن طرف مقابل : در این روش شما پس از وارد کردن شماره داخلی مورد نظرتان و فشار دادن دکمه * صدای شما از طریق بلند گوی تلفن طرف مقابل پخش خواهد شد



سوئیچ کردن متد برقراری مکالمه (زنگ / صدا)

PT/SLT		
After dialling an extension number		
 Enter * .	 C.Tone or R.B.Tone	 Talk.

تلفنهای مخصوص پاناسونیک و تلفنهای معمولی :

پس از وارد کردن شماره داخلی مورد نظر

۱- دکمه * را فشار دهید

۲- پس از شنیدن صدای بوق تائید و یا صدای بوق انتظار برای مکالمه صحبت کنید

اگر تلفن طرف مقابل از نوع معمولی باشد ؛ متد تماس از طریق صدا ؛ قابل اجرا نمی باشد
 کسانی که از تلفنهای دارای شماره گیر گردان استفاده می کنند ؛ نمی توانند از این امکان استفاده کنند

استفاده کردن از امکانات تلفن خودتان در یک داخلی دیگر (Walking COS)

شما می توانید از امکانات تلفن خودتان در یک داخلی دیگر استفاده کنید ، برای مثال اگر داخلی خودتان دارای امکان تماس با خارج از کشور می باشد و شما در داخلی قرار دارید که دارای این امکان نیست ، می توانید با استفاده از مراحل زیر ؛ از امکان تماس با خارج از کشور در این داخلی نیز استفاده کنید ؛ به مانند این که امکانات داخلی خودتان را به طور موقت به این داخلی منتقل کرده باشید . البته توجه داشته باشید که برای این امکان شما نیاز به کلمه عبور داخلی دارید ؛ کلمه عبوری که باید قبلا برای مرکز تلفن برنامه ریزی شده باشد . برای این منظور با برنامه ریزی مرکز تلفن تان تماس بگیرید .

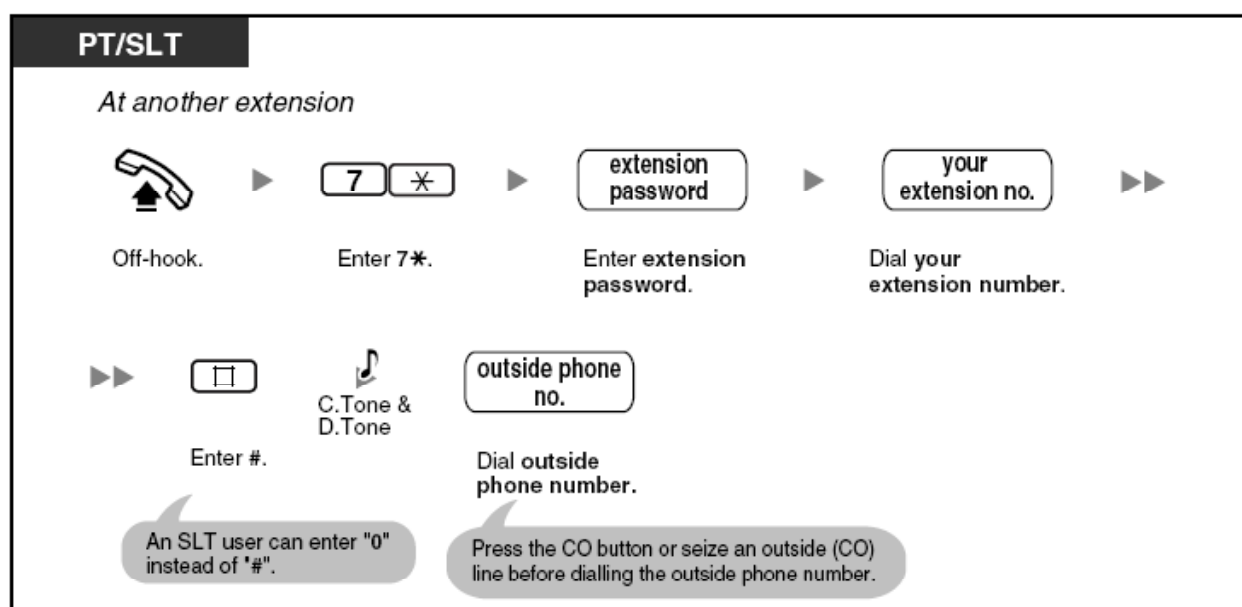

تلفن های مخصوص پاناسونیک و تلفنهای معمولی

در یک داخلی دیگر (غیر از داخلی خودتان)

۱-گوشی را بردارید

۲-کد *7 را وارد کنید

۳-کلمه عبور داخلی را وارد کنید

۴-شماره داخلی خودتان را شماره گیری کنید

۵-دگمه # را فشار دهید (در تلفن های معمولی به جای این دگمه ؛ می توانید رقم 0 را وارد کنید)

۶-پس از شنیدن صدای بوق تائید و صدای بوق ازاد ؛ شماره تلفن مورد نظرتان را وارد کنید (دگمه خط شهری را

فشار داده و یا کد دسترسی به خطوط شهری را وارد کنید ؛ قبل از اینکه شماره تلفن مورد نظرتان را شماره

گیری کنید)

۷-۲-۱ تماس با یک داخلی از طرق سیستم دیزا یا منشی اتوماتیک (DISA)

وقتی که یک خط و یا همه خطهای وصل شده به مرکز تلفن ؛ طوری برنامه ریزی شده باشد که وقتی از بیرون تماس برقرار می کنند ؛ تماسها به سیستم دیزا و یا منشی اتوماتیک وصل شوند ؛ وقتی کسی زنگ می زند ؛ سیستم تماس وارد شده را به سیستم دیزا وصل می کند و یک پیغام از پیش ضبط شده ؛ پس از خوش آمدگویی ؛ تماس گیرنده را برای وصل شدن به داخلی مورد نظرش ؛ راهنمایی می کند . اگر پیغامی از قبل ضبط نشده باشد ؛ تماس گیرنده ؛ صدای یک بوق کوتاه را به جای پیغام خوش آمد گوئی خواهد شنید .

این سیستم همچنین می تواند امکانات دیگر مرکز تلفن را نیز در اختیار تماس گیرنده قرار دهد ؛ از قبیل امکان تصرف خطوط شهری و برقرای تماسی دوباره به هزینه محل نصب مرکز تلفن (البته تماس گیرنده برای برخورداری از این امکان نیاز به وارد کردن کلمه عبور دارد که این امر نیز به تنظیمات امنیتی موجود و فعال شده بر روی سیستم دیزا بستگی دارد - در این مورد می توانید با برنامه ریز مرکز تلفن تماس برقرار کنید)

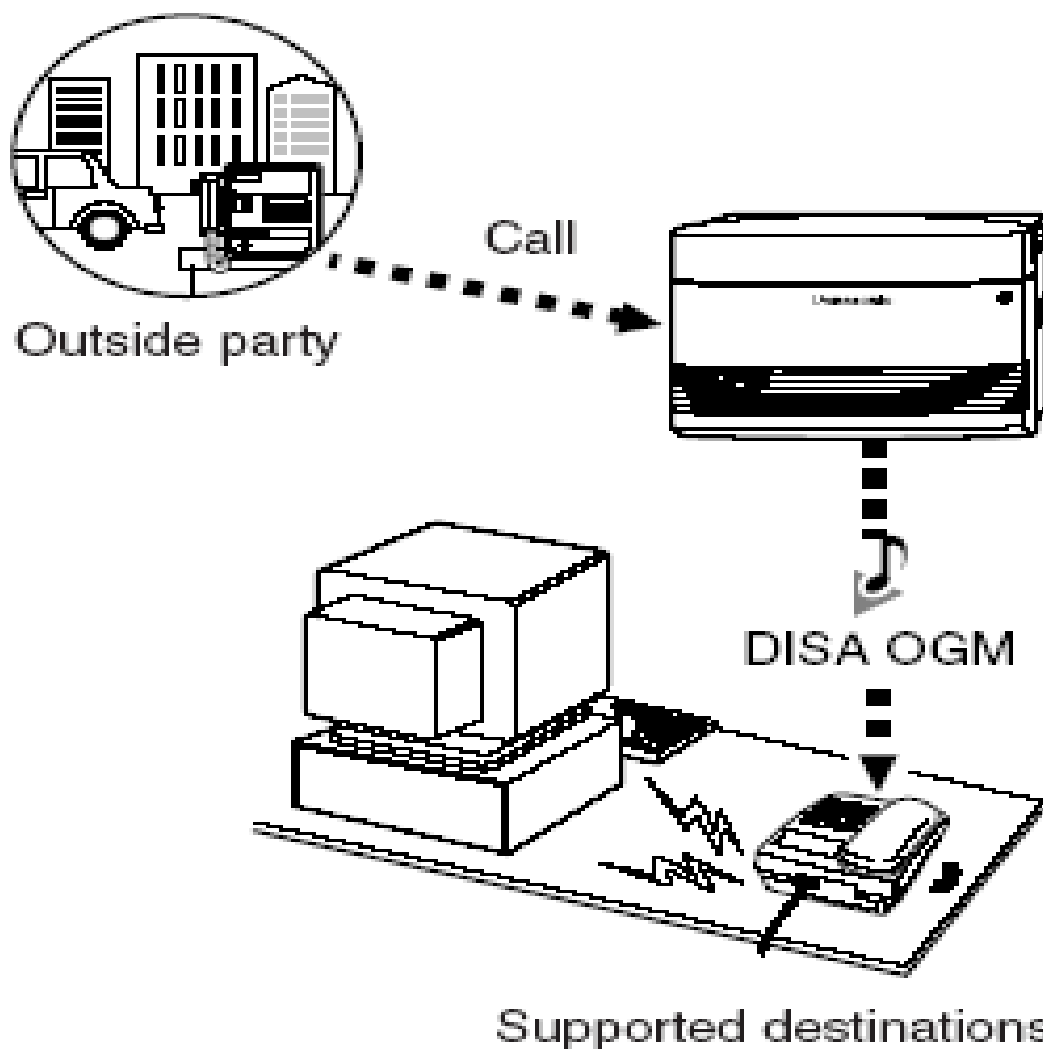

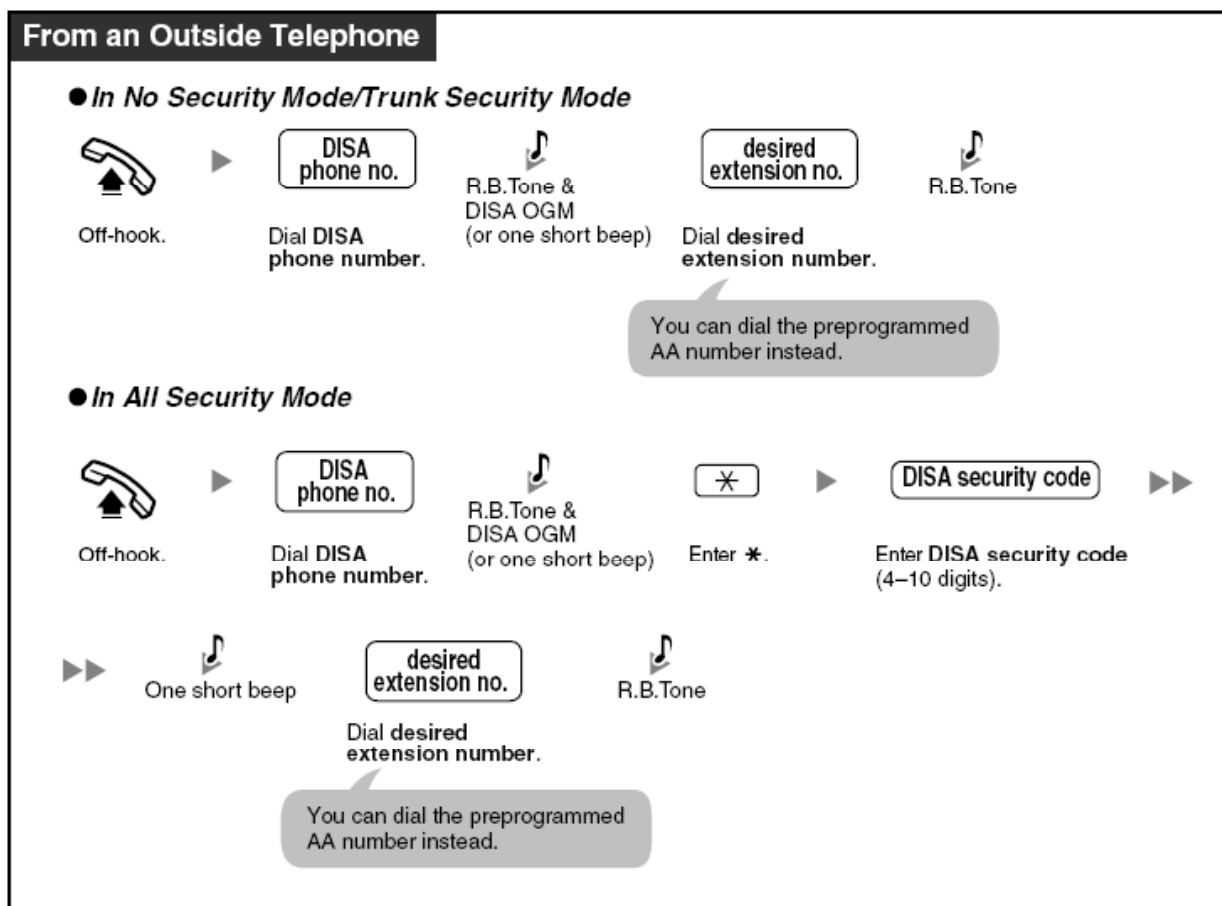

از یک تلفن در خارج از محل نصب مرکز تلفن (تماس از بیرون) در حالت برنامه ریزی بدون هیچ محدودیت امنیتی و در حالت برنامه ریزی وجود محدودیت امنیتی فقط برای برقراری مکالمه با خط شهری (یعنی اگر تلفن کننده بخواهد یک خط شهری از خطوط مرکز تلفن را تصرف کند؛ نیاز به وارد کردن کد امنیتی داشته باشد)

۱-گوشی را بردارید

۲-یکی از شماره تلفنهای وصل شده به مرکز تلفن مورد نظرتان را شماره گیری کنید

۳-پس از شنیدن صدای بوق انتظار برای مکالمه و به دنبال آن صدای پیام خوش آمدگویی و راهنمایی؛ شماره داخلی مورد نظرتان را وارد کنید (شما می توانید در صورتی که شماره های تک رقمی برای داخلی ها اختصاص داده شده باشند؛ آن شماره های را بجای شماره داخلی مورد نظرتان وارد کنید)

۴-در این زمان صدای بوق انتظار برای مکالمه را خواهید شنید

در حالت وجود داشتن سیستم امنیتی کامل (یعنی حالتی که برای انجام هر کاری از طریق سیستم دیزا ؛ نیاز به وارد کردن کد امنیتی می باشد)

۱-گوشی را بردارید

۲-یکی از شماره تلفنهای وصل شده به مرکز تلفن مورد نظرتان را شماره گیری کنید

۳-پس از شنیدن صدای بوق انتظار برای مکالمه و به دنبال آن صدای پیغام خوش آمدگویی و راهنمائی ؛ دگمه * را فشار دهید

۴-کد امنیتی که از قبل در اختیار شماره قرار گرفته است را وارد (بین 4 الی 10 رقم)

۵- پس از شنیدن صدای بوق کوتاه ؛ شماره داخلی مورد نظرتان را وارد کنید (شما می توانید در صورتی که شماره های تک رقمی برای داخلی ها اختصاص داده شده باشند ؛ آن شماره های را بجای شماره داخلی مورد نظرتان وارد کنید)

۶- در این زمان صدای بوق انتظار برای مکالمه را خواهید شنید

برای برقرای تماس ؛ با استفاده از یکی از خطوط داخل مرکز تلفن

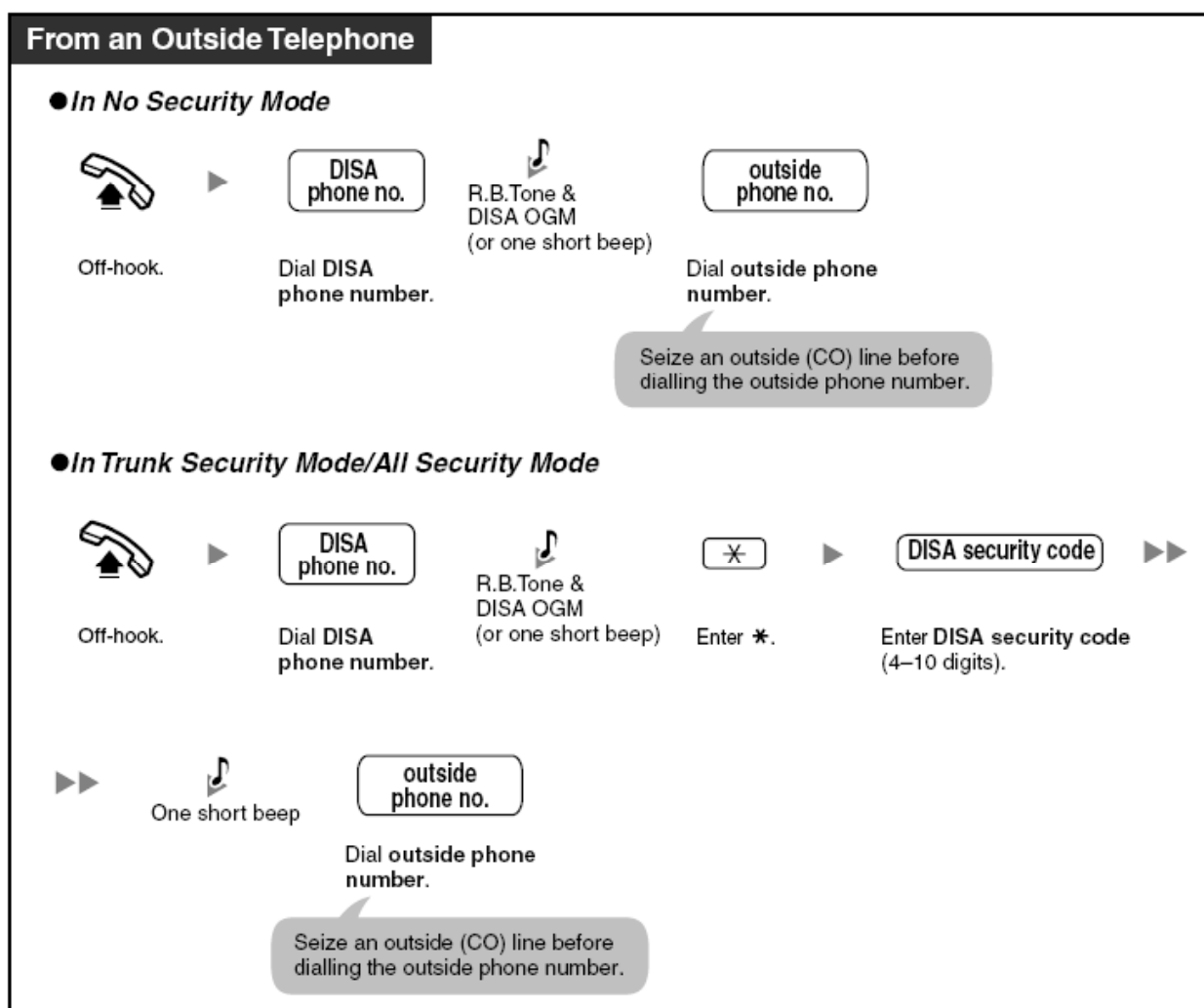

از یک تلفن در خارج از محل نصب مرکز تلفن (تماس از بیرون)

در حالت برنامه ریزی بدون هیچ محدودیت امنیتی

۱-گوشی را بردارید

- ۲- یکی از شماره تلفنهای وصل شده به مرکز تلفن مورد نظرتان را شماره گیری کنید
- ۳- پس از شنیدن صدای بوق انتظار برای مکالمه و به دنبال آن صدای پیغام خوش آمدگویی و راهنمایی ؛ کد دسترسی به خطوط شهری را وارد کرده و پس از شنیدن صدای بوق ازاد ؛ شماره تلفن مورد نظرتان را وارد کنید
- در حالت وجود داشتن سیستم امنیتی کامل (یعنی حالتی که برای انجام هر کاری از طریق سیستم دیژا ؛ نیاز به وارد کردن کد امنیتی می باشد) و در حالت برنامه ریزی وجود محدودیت امنیتی فقط برای برقراری مکالمه با خط شهری (یعنی اگر تلفن کننده بخواهد یک خط شهری از خطوط مرکز تلفن را تصرف کند ؛ نیاز به وارد کردن کد امنیتی داشته باشد)
- ۱- گوشی را بردارید
- ۲- یکی از شماره تلفنهای وصل شده به مرکز تلفن مورد نظرتان را شماره گیری کنید
- ۳- پس از شنیدن صدای بوق انتظار برای مکالمه و به دنبال آن صدای پیغام خوش آمدگویی و راهنمایی ؛ دگمه * را فشار دهید
- ۴- کد امنیتی که از قبل در اختیار شماره قرار گرفته است را وارد (بین 4 الی 10 رقم)
- ۵- پس از شنیدن صدای بوق کوتاه ؛ کد دسترسی به خطوط شهری را وارد کرده و پس از شنیدن صدای بوق ازاد ؛ شماره تلفن مورد نظرتان را وارد کنید

۱-۳ دریافت مکالمات

۱-۳-۱ جواب دادن به مکالمات

PT/SLT

When your telephone rings, either the CO/INTERCOM button or the Message/Ringer Lamp flashes.



Off-hook. Talk.

Select one of the following methods:

- Lift the handset to receive the call on the preferred line. (Default: Ringing line is selected.)
- Press the SP-PHONE button.
- Press the flashing CO or INTERCOM button directly.

تلفنهای مخصوص پاناسونیک و تلفنهای معمولی

وقتی که تلفن شما در حال زنگ زدن می باشد و همچنین وقتی که یکی از دکمه های CO و یا دکمه INTERCOM و یا لامپ MESSAGE/Ringer در حال چشمک زدن می باشد

۱-گوشی را بردارید

(می توانید یکی از ورشهای زیر را انتخاب کنید)

گوشی را بردارید تا اینکه خط برنامه ریزی و ارجعیت داده شده تصرف شود - به طور پیش فرض ؛ خط دا حال زنگ خوردن ارجعیت داده شده است

دکمه SP-PHONE را فشار دهید

دکمه خط شهری CO و یا دکمه INTERCOM را مستقیما فشار دهید)

۲-مکالمه کنید

۲-۳-۱ جواب دادن بدون برداشتن گوشی

شما می توانید تلفن خودتان را (تلفنهای مخصوص پاناسونیک را) طوری برنامه ریزی کنید که وقتی یک مکالمه از داخل برقرار می شود (مکالمات داخلی) بدون برداشتن گوشی بتوانید به مکالمه جواب بدهید ؛ در این حالت وقتی یک مکالمه داخلی وارد می شود ؛ تلفن صدای یک بیپ را پخش کرده و سپس صدای طرف مقابل از بلندگوی تلفن شما پخش خواهد شد



No SLT

برای فعال و یا لغو کردن

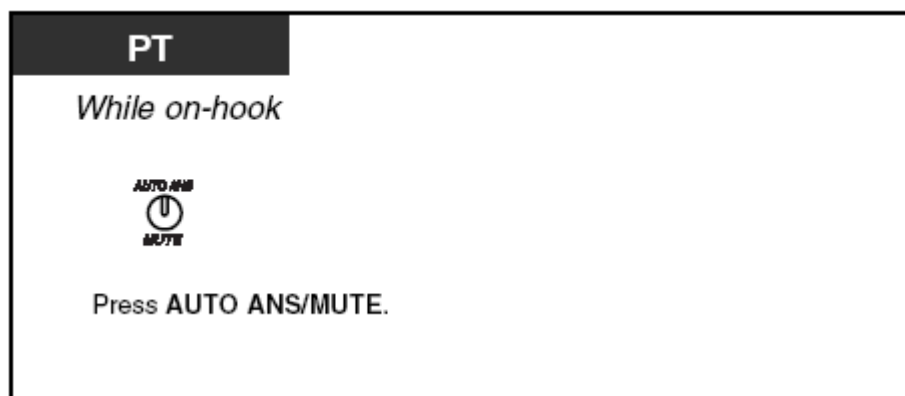

تلفنهای مخصوص پاناسونیک

در حالتی که گوشی بر روی تلفن می باشد

۱-دگمه **AUTO ANSWER** را فشار دهید

LED موجود بر روی دگمه **AUTO ANSWER** حالتیهای زیر را نشان می دهد

خاموش : حالت جواب دادن بدون برداشتن گوشی فعال نیست

قرمز : حالت جواب دادن بدون برداشتن گوشی فعال است

۳-۳-۱ جواب دادن به زنگ خوردن یک تلفن دیگر (Call Pickup)

–جواب دادن به زنگ خوردن یک تلفن دیگر

–جلو گیری از جواب داده شدن مکالمات : توسط داخلی دیگر

جواب دادن به زنگ خوردن یک تلفن دیگر

بدون ترک کردن میزتان ؛ شما می توانید به زنگ خوردن یک داخلی در جای دیگر و یا به زنگ خوردن یک داخلی در گروه خودتان و یا به مکالماتی که در حال ضبط شدن در یک داخلی از قبل برنامه ریزی شده متصل به دستگاه منشی تلفنی هستند ؛ جواب بدهید .

روشهای جواب دادن به زنگ خوردن یک تلفن ؛ به شرح زیر امکان پذیر می باشد

جواب دادن به زنگ خوردن یک تلفن در داخل گروه خودتان ؛ به مکالمه وارد شده در گروه خودتان ؛ جواب داده می شود

جواب دادن به زنگ خوردن یک تلفن به طور مستقیم ؛ به مکالمه وارد شده بخصوص جواب داده می شود

مکالماتی که در حال ضبط شدن در دستگاه منشی تلفنی هستند ؛ مکالماتی که در حال ضبط شدن در دستگاه منشی تلفنی هستند

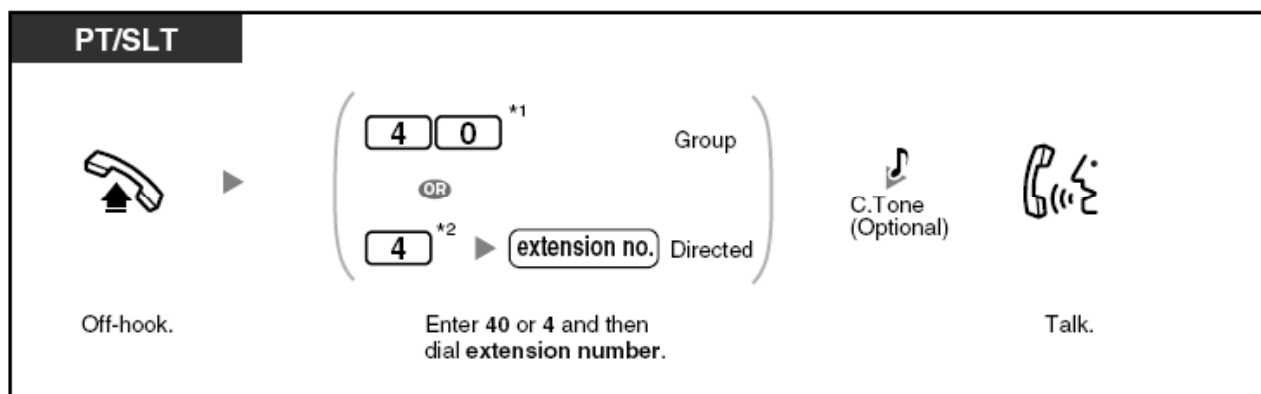

تلفنهای مخصوص پاناسونیک و تلفن های معمولی

۱-گوشی را بردارید

۲-برای جواب دادن به زنگ خوردن تلفنی در داخل گروه خودتان ؛ کد 40 ؛ برای جواب دادن به زنگ خوردن یک داخلی خارج گروه خودتان ؛ ابتدا کد 4 و سپس شماره داخلی که در حال زنگ خوردن است را ؛ وارد کنید

۳-پس از شنیدن صدای بوق تائید ؛ مکالمه کنید

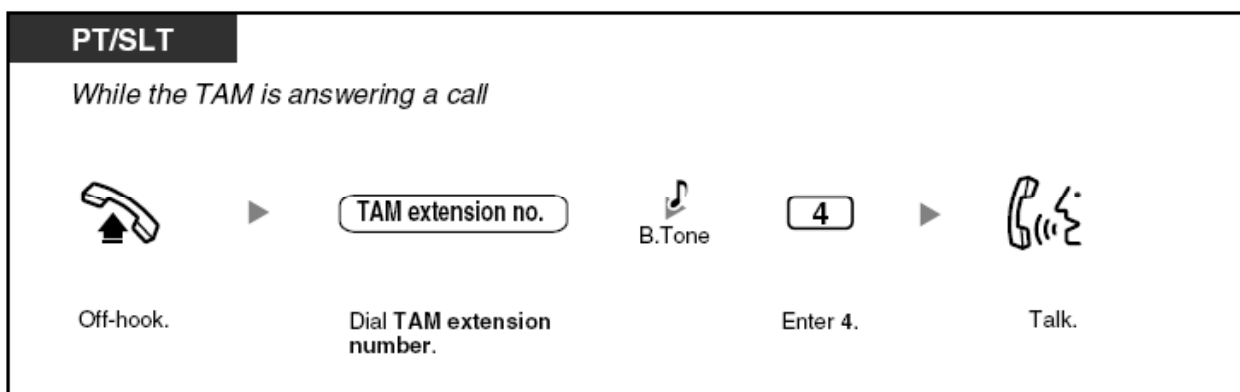

تلفنهای مخصوص پاناسونیک و تلفنهای معمولی
وقتی که دستگاه منشی تلفنی به مکالمه جواب می دهد

۱-گوشی را بردارید

۲-شماره داخلی که دستگاه منشی تلفنی به آن وصل است را وارد کنید

۳-پس از شنیدن صدای بوق اشغال ؛ کد 4 را وارد کنید

۴-مکالمه کنید

اگر **Plan2** و یا **Plan3** در سیستم شماره گذاری مرکز تلفن انتخاب شده اند ؛ کد **#40** را به جای **40** وارد کنید
اگر **Plan2** و یا **Plan3** در سیستم شماره گذاری مرکز تلفن انتخاب شده اند ؛ کد **#41** را به جای **41** وارد کنید

مرکز تلفن را طوری می توان برنامه ریزی کرد که برای جواب دادن به زنگ خوردن تلفن دیگر ؛ نیازی به وارد کردن کد **40** نباشد و شما می توانید فقط با برداشتن گوشی به تلفن در حال زنگ خوردن جواب بدهید ؛ حتی اگر تلفن شما زنگ نخورد

اگر شما برای وصل شدن منشی تلفنی ؛ صدای بوق خطا را شنیدید ؛ ممکن است شماره داخلی که وارد کرده اید ؛ شماره داخلی منشی تلفنی نباشد و یا اینکه دستگاه منشی تلفنی در حال انجام کار دیگری می باشد

جلو گیری از جواب داده شدن مکالمات ؛ توسط داخلی دیگر

شما می توانید از جواب داده شدن مکالماتان توسط داخلی های دیگر ؛ ممانعت به عمل آورید

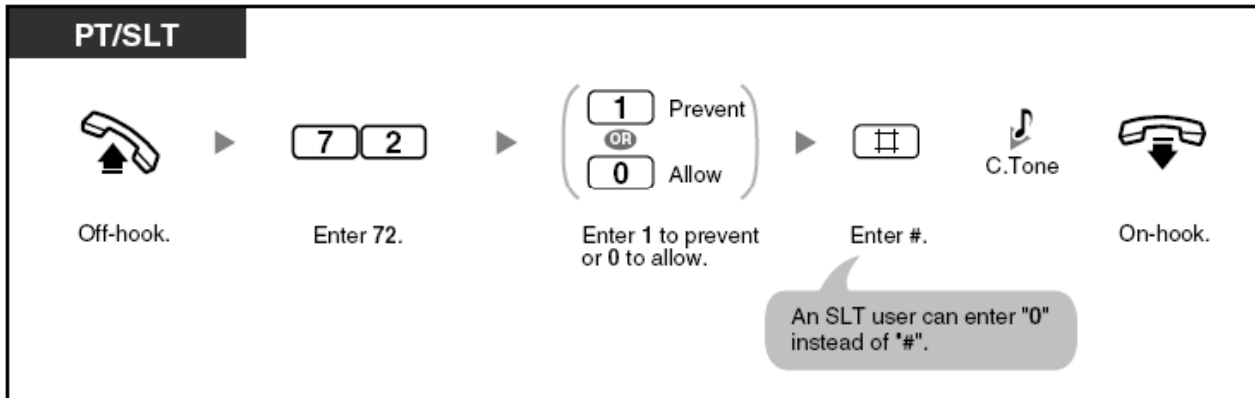

تلفنهای مخصوص پاناسونیک و تلفنهای معمولی

- ۱-گوشی را بردارید
- ۲-کد 72 را وارد کنید
- ۳-برای جلوگیری کردن از جواب داده شدن کد 1 و برای اجازه دادن به جواب داده شدن ؛ کد 0 را وارد کنید
- ۴-دگمه # را فشار دهید (تلفنهای معمولی به جای دگمه # ؛ دگمه 0 را فشار دهند)
- ۵-پس از شنیدن صدای بوق تائید ، گوشی را بگذارید

۴-۱ در حین انجام یک مکالمه

۴-۱-۱ انتقال دادن مکالمه

- انتقال مکالمه به یک داخلی درون مرکز تلفن

- انتقال مکالمه به یک خط شهری

انتقال مکالمه به یک داخلی درون مرکز تلفن

شما می توانید یک مکالمه را به یک داخلی دیگر انتقال دهید . متناسب با برنامه ریزی مرکز تلفن ؛ استفاده کننده گان از تلفنهای مخصوص پاناسونیک ؛ می توانند مکالمات خودشان را بسادگی با استفاده از دکمه های **DSS** به یک داخلی دیگر انتقال دهند

برای انتقال

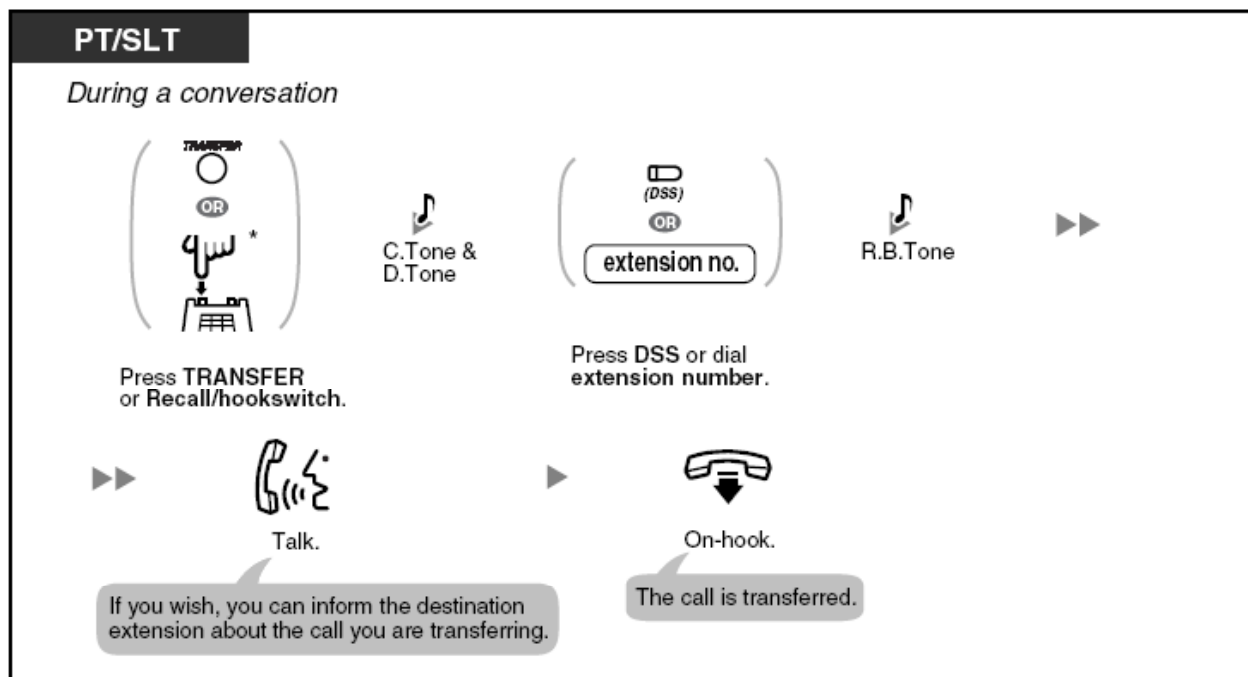

تلفنهای مخصوص پاناسونیک و تلفنهای معمولی

در حین انجام مکالمه

- ۱- دکمه **TRANSFER** و یا **Recall** را فشار داده و یا قلاب زیر گوشی را یک بار قطع و وصل کنید
- ۲- پس از شنیدن صدای بوق تائید و سپس صدای بوق داخلی ؛ دکمه **DSS** مربوط به داخلی مورد را فشار داده و یا شماره داخلی مورد نظرتان را وارد کنید
- ۳- پس از شنیدن صدای بوق انتظار برای مکالمه و جواب داده شدن ؛ در مایل بودید با طرف مقابل در مورد خطی که می خواهید ان را منتقل کنید ؛ صحبت کنید (می توانید بدون این صحبت هم با گذاشتن گوشی ؛ مکالمه را مستقیما منتقل کنید)
- ۴- گوشی را بگذارید (مکالمه منتقل شده است)

انتقال دادن فقط با فشار دادن یک دکمه

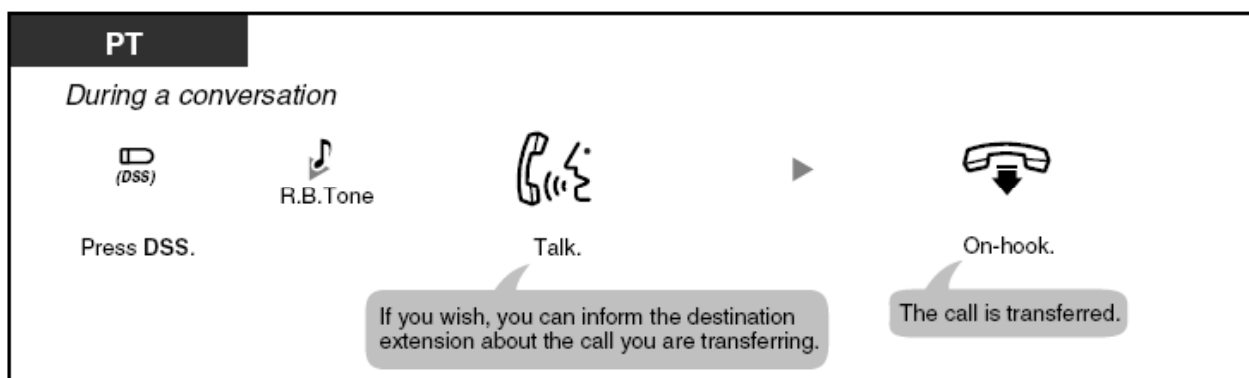

تلفنهای مخصوص پاناسونیک

در حین انجام یک مکالمه

۱- دکمه **DSS** مربوط به آن داخلی را فشار دهید

۲- پس از شنیدن صدای بوق انتظار برای مکالمه در صورت تمایل با طرف مقابل در مورد مکالمه ای که می

خواهید انتقال دهید ؛ صحبت کنید

۳-گوشی را بگذارید (مکالمه منتقل شده است)

انتقال مکالمه به یک خط شهری

اگر تلفن داخلی شما قبلا از طریق سیستم برنامه ریزی مرکز تلفن ؛ تنظیم و برنامه ریزی شده باشد ؛ می توانید

مکالمات وارد شده به داخلی خودتان را به یک خط شهری منتقل کنید

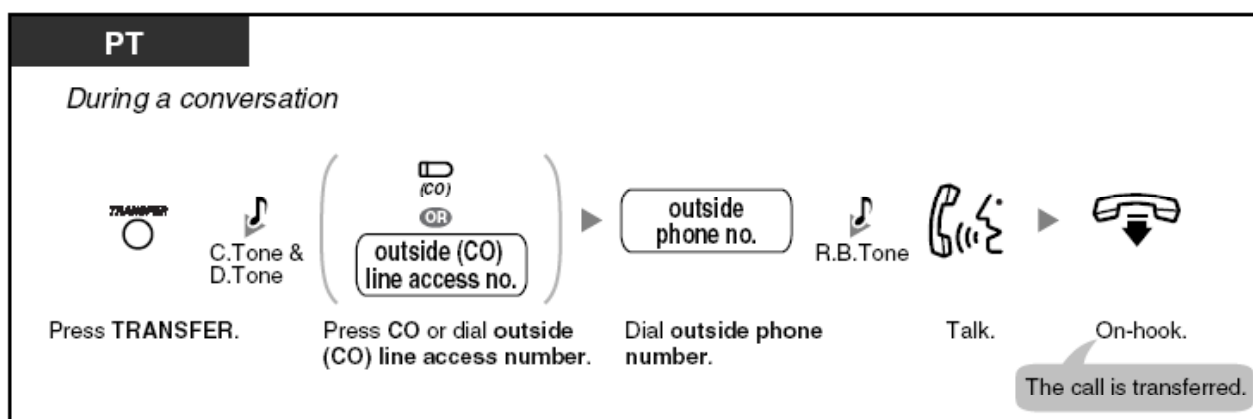

تلفنهای مخصوص پاناسونیک

در حین انجام یک مکالمه

۱- دکمه **TRANSFER** را فشار دهید

۲- پس از شنیدن صدای بوق تائید و صدای بوق داخلی ؛ دکمه خط شهری را فشار داده و یا کد تصرف خط شهری

را وارد کنید

۳- پس از آزاد شدن خط شهری ؛ شماره تلفن مورد نظرتان را وارد کنید

۴- پس از شنیدن صدای بوق انتظار برای مکالمه و جواب دادن از طرف مقابل ؛ صحبت کنید

۵-گوشی را بگذارید . در این زمان مکالمه منتقل خواهد شد

۲-۴-۱ هلد کردن مکالمه

–هلد کردن

–هلد کردن در یک منطقه پارک

اگر خط هلد شده بعد از مدت زمان معینی؛ مجدد تصرف نشود؛ شما یک صدای بوق برگشت را خواهید شنید. اگر در این زمان شما در حال مکالمه با خط دیگری باشید؛ شما یک صدای بوق اخطار را خواهید شنید. اگر خط هلد شده پس از مدت 30 دقیقه؛ مجددا تصرف نشود؛ خط هلد شده به طور اتوماتیک قطع خواهد شد

هلد کردن

دو نوع هلد کردن مکالمه وجود دارد. تفاوت ما بین این دو در امکان تصرف مجدد خط هلد شده توسط دیگران است که ایا خط هلد از هر داخلی دیگری قابل تصرف باشد (هلد عمومی) و یا اینکه فقط داخلی هلد کننده بتواند خط هلد شده را تصرف کند (هلد انحصاری)

هلد کردن (هلد عمومی)

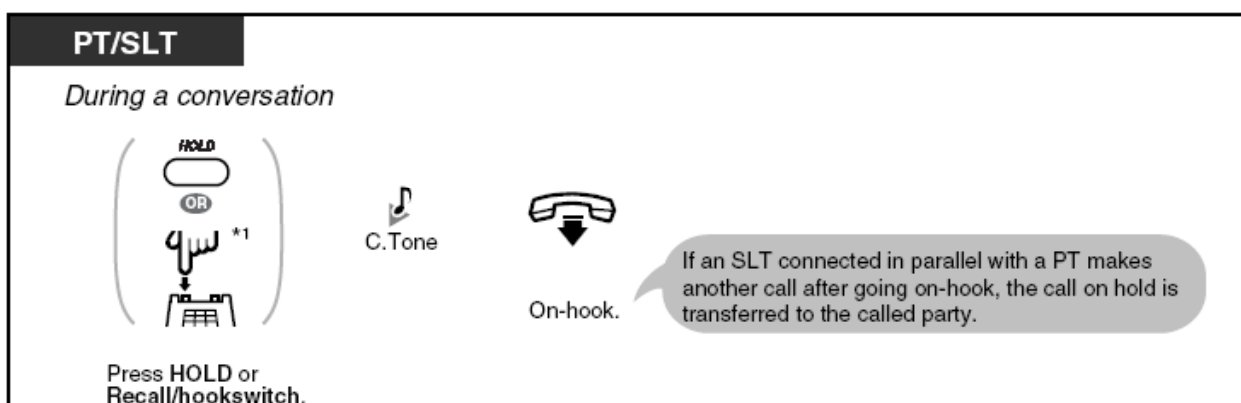

تلفنهای مخصوص پاناسونیک و تلفنهای عمومی در حین انجام یک مکالمه

۱-دگمه **HOLD** را فشار داده و یا قلاب زیر گوشی را یک بار قطع و وصل کنید

۲-پس از شنیدن صدای بوق تأیید، گوشی را بگذارید. اگر تلفن معمولی که با تلفن مخصوص پاناسونیک پارالل شده؛ بعد از گذاشته شدن گوشی؛ مکالمه دیگری برقرار کند؛ خط هلد شده به تلفن کننده منتقل خواهد شد

هلد کردن (هلد انحصاری)

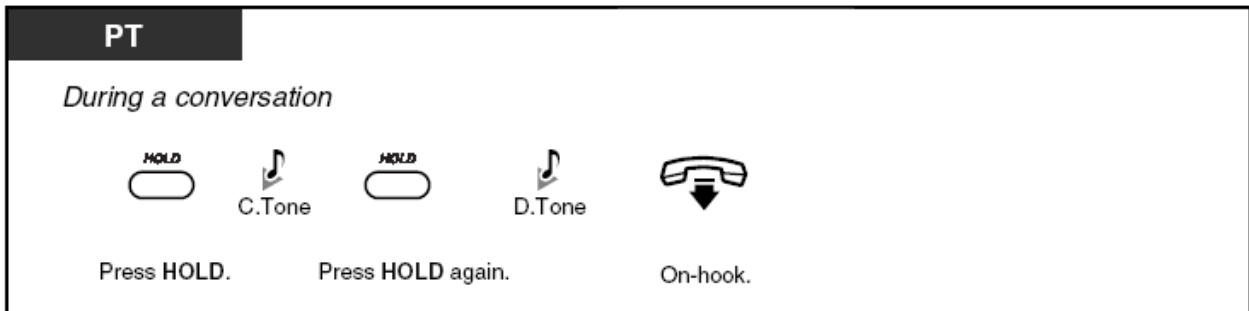

تلفنهای مخصوص پاناسونیک

در حین انجام یک مکالمه

۱- دکمه **HOLD** را فشار دهید

۲- پس از شنیدن صدای بوق تأیید ؛ دکمه **HOLD** را مجدداً فشار دهید

۳- پس از شنیدن صدای بوق آزاد ؛ گوشی را بگذارید

IDEHAL GOSTAR
executive of communication projects

www.idehalgostar.com

PT/SLT

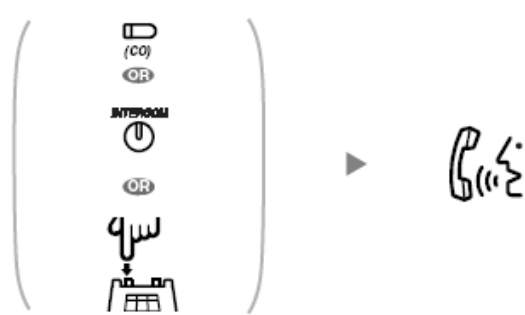
- **At the holding extension (Call Hold Retrieve)**

Press flashing CO or INTERCOM. Or press Recall/hookswitch. Talk.

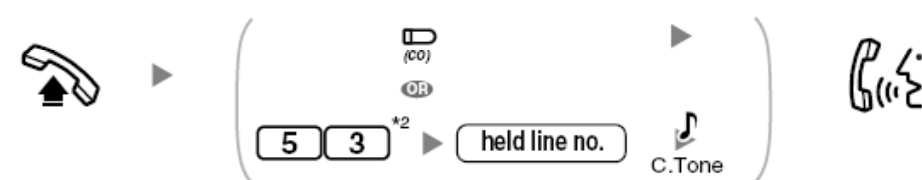
If the handset has been replaced, just go off-hook. (SLT only, excluding an SLT in parallel with a PT)
- **To retrieve an outside (CO) line call put on hold (General Call Hold) by another extension**

Off-hook. Press CO, or enter 53 and then dial held line number. C.Tone Talk.
- **To retrieve an intercom call put on hold (General Call Hold) by another extension**

Off-hook. Enter 5. Dial holding extension number. C.Tone Talk.

تلفنهای مخصوص پاناسونیک و تلفنهای معمولی

در داخلی هلد کننده خط

۱-دگمه خط شهری CO در حال چشمک زدن و یا دگمه INTERCOM در حال چشمک زدن را فشار داده و یا قلاب زیر گوشی را یک بار قطع و وصل کنید (در تلفنهای معمولی ؛ اگر گوشی گذاشته شده باشد ؛ فقط گوشی را بردارید)

۲-خط هلد شده ؛ مجددا تصرف شده و شما می توانید مکالمه کنید

برای تصرف مجدد خط شهری هلد شده (هلد عمومی) در یک داخلی دیگر

۱-گوشی را بردارید

۲-دگمه خط شهری هلد شده را فشار داده و کد 53 را وارد کرده و در ادامه شماره خط شهری هلد شده را وارد کنید (یعنی شماره خط)

۳-پس از شنیدن صدای بوق تائید؛ صحبت کنید

برای دریافت خط داخلی هلد شده (هلد عمومی) از یک داخلی دیگر

۱-گوشی را بردارید

۲-کد 5 را وارد کنید

۳-شماره داخلی هلد شده را وارد کنید

۴-پس از شنیدن صدای بوق تائید؛ صحبت کنید

هلد کردن در یک منطقه پارک

شما می توانید مکالمات را در سیستم پارک مرکز تلفن (این مرکز تلفن 10 ناحیه برای پارک کردن یک مکالمه دارد) پارک کنید؛ به طوری هر داخلی بتواند آنها را مجدداً تصرف کند. هم زمان 10 عدد مکالمه می توانند در ناحیه های پارک؛ پارک شوند

پارک کردن مکالمه

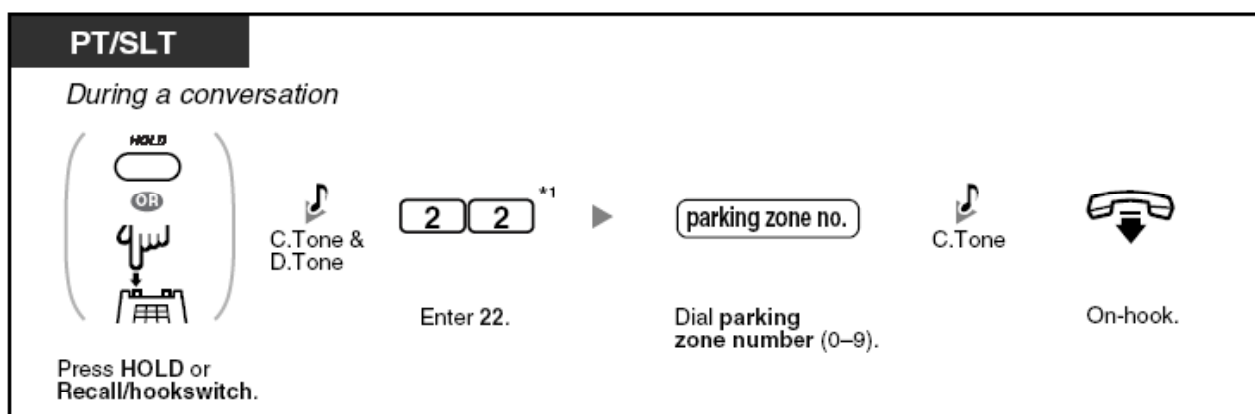

تلفنهای مخصوص پاناسونیک و تلفنهای معمولی

در حین انجام یک مکالمه

۱-دگمه **HOLD** را فشار داده و یا قلاب زیر گوشی را یک بار قطع و وصل کنید

۲-پس از شنیدن صدای بوق تائید و صدای بوق داخلی؛ کد 22 را وارد کنید (اگر از سیستم شماره گذاری **Plan2** و یا **Plan3** استفاده شده باشد؛ به جای کد 22 از کد #22 استفاده کنید)

۳-کد منطقه پارک مورد نظرتان را وارد کنید (10 عدد منطقه و یا خانه پارک وجود دارد؛ شما در این مرحله شماره منطقه پارک مورد نظرتان را وارد کنید؛ از 0 الی 9 - اگر پس از وارد کردن کد منطقه مورد نظرتان؛ صدای بوق خطا را شنیدید؛ به این معنی می باشد که آن منطقه از قبل مورد استفاده قرار گرفته است؛ یعنی مکالمه ای قبلاً در آن منطقه؛ پارک شده است)

۴-پس از شنیدن صدای بوق تائید؛ گوشی را بگذارید

تصرف مجدد مکالمه پارک شده

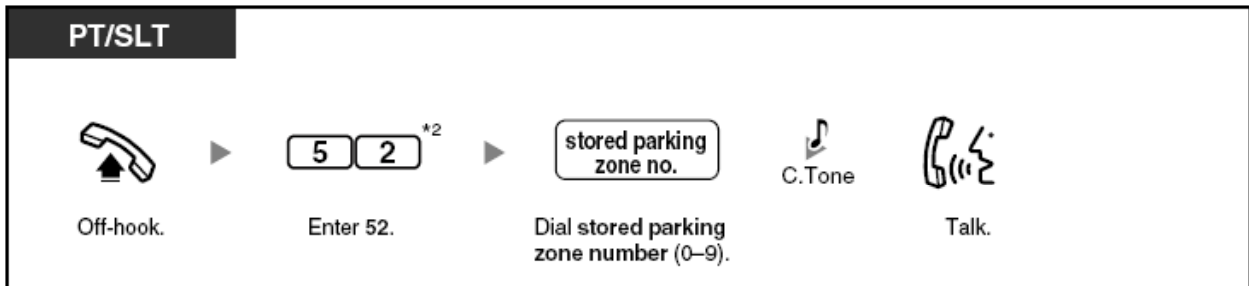

تلفنهای مخصوص پاناسونیک و تلفنهای معمولی

۱-گوشی را بردارید

۲-کد 52 را وارد کنید (اگر از سیستم شماره گذاری Plan2 و یا Plan3 استفاده شده باشد ؛ به جای کد 52 از کد #52 استفاده کنید)

۳-شماره منطقه پارک مکالمه را وارد کنید (اگر بعد از وارد کردن شماره منطقه پارک شده ؛ صدای بوق خط را شنیدید ؛ به این معنی می باشد که مکالمه ای در آن منطقه پارک نشده است)

۴-پس از شنیدن صدای بوق تائید ؛ صحبت کنید

۳-۴-۱ صحبت کردن با دو خط (به صورت یک در میان)

وقتی که در حال مکالمه با یک خط می باشید و خط دیگری در حالت هلد می باشد ؛ شما می توانید به صورت یک در میان با هر کدام از این دو خط مکالمه کنید

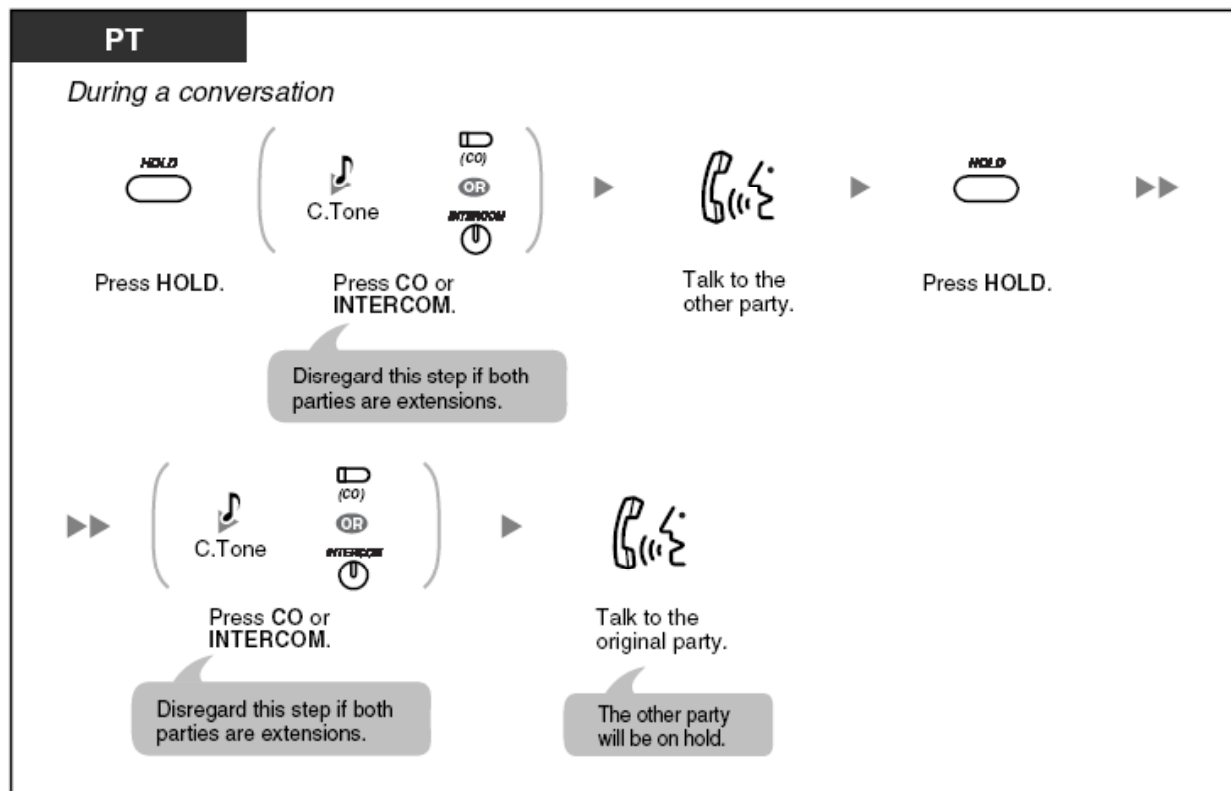

تلفنهای مخصوص پاناسونیک

در حین انجام یک مکالمه

۱-دگمه هلد را فشار دهید

۲-دگمه خط شهری CO و یا دگمه INTERCOM را فشار دهید (اگر هر دو قسمت ؛ داخلی باشند ؛ انجام این

مرحله مورد نیاز نمی باشد)

۳-با قسمت دیگر مکالمه کنید

۴-دگمه هلد را فشار دهید

۵-پس از شنیدن صدای بوق تائید ؛ دگمه خط شهری و یا دگمه INTERCOM را فشار دهید (اگر هر دو قسمت

؛ داخلی باشند ؛ انجام این مرحله مورد نیاز نمی باشد)

۶-با قسمت اولی (اصلی) مکالمه کنید (قسمت دیگر در حالت هلد قرار خواهد گرفت)

SLT

During a conversation

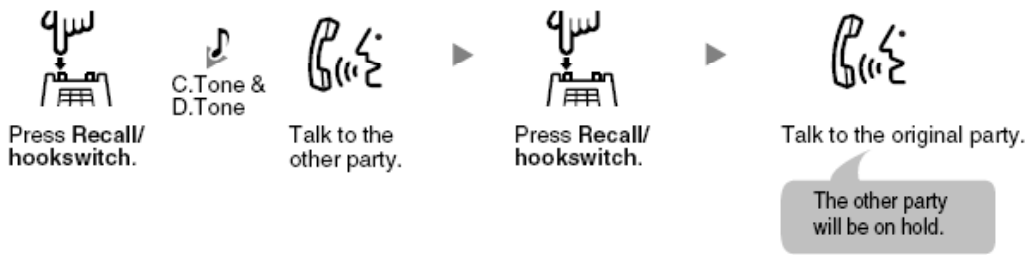

تلفنهای معمولی

در حین انجام یک مکالمه

- ۱- قلاب زیر گوشی را یک بار قطع و وصل کنید
- ۲- پس از شنیدن صدای بوق تائید و بعد از آن صدای بوق آزاد ؛ با قسمت دیگر مکالمه کنید
- ۳- قلاب زیر گوشی را یک بار قطع و وصل کنید
- ۴- با قسمت اولی (اصلی) مکالمه کنید (قسمت دیگر در حالت هلد قرارخواهد گرفت)

این امکان در مورد مکالمات رسیده از طریق سیستم در باز کن و یا سیستم پیچ ؛ قابل اجرا نمی باشد

۴-۴-۱ جواب دادن به مکالمات در حال انتظار

- جواب دادن به مکالمات در حال انتظار در داخل مرکز تلفن
- جواب دادن به مکالمات در حال انتظار از شرکت مخابرات

جواب دادن به مکالمات در حال انتظار در داخل مرکز تلفن

در حین انجام یک مکالمه ؛ یک صدای بوق انتظار برای مکالمه که ممکن است از طریق بلندگوی تلفن تان و یا از طریق گوشی تلفن ؛ به گوشتان برسد ؛ به شما می گوید که کسی منتظر مکالمه با شما می باشد ؛ این مکالمه ممکن است از یک داخلی و یا از یک خط شهری ؛ منتظر شما باشد . شما باید قبلا این امکان را فعال کرده باشید (به طور پیش فرض ؛ این امکان فعال نمی باشد) . برای فعال کردن به قسمت ۳-۷-۱ مراجعه کنید

شما می توانید به مکالمه در انتظار جواب بدهید ؛ به وسیله

با قطع کردن مکالمه در حال انجام

قرار دادن مکالمه در حال انجام در حالت هلد

قطع کردن مکالمه در حال انجام و صحبت کردن با مکالمه در حال انتظار

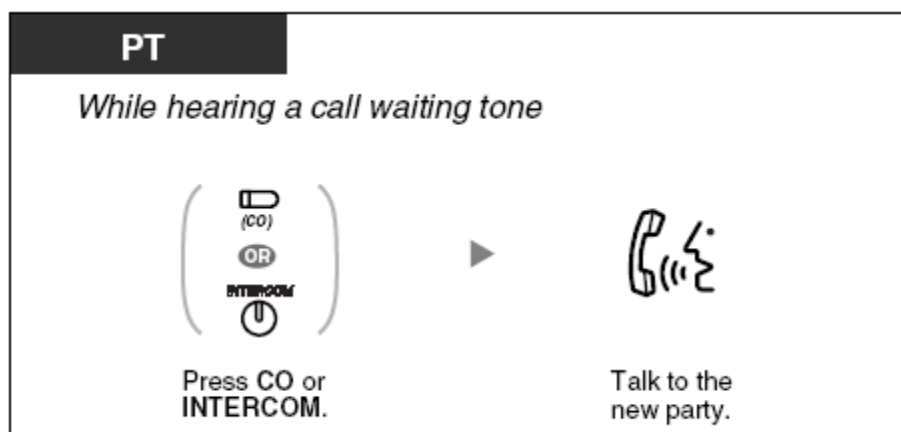

تلفنهای مخصوص پاناسونیک

در هنگامی که صدای بوق انتظار برای مکالمه را می شنوید

۱-دگمه خط شهری CO و یا داخلی INTERCOM را فشار دهید

۲-با مکالمه در حال انتظار ؛ صحبت کنید

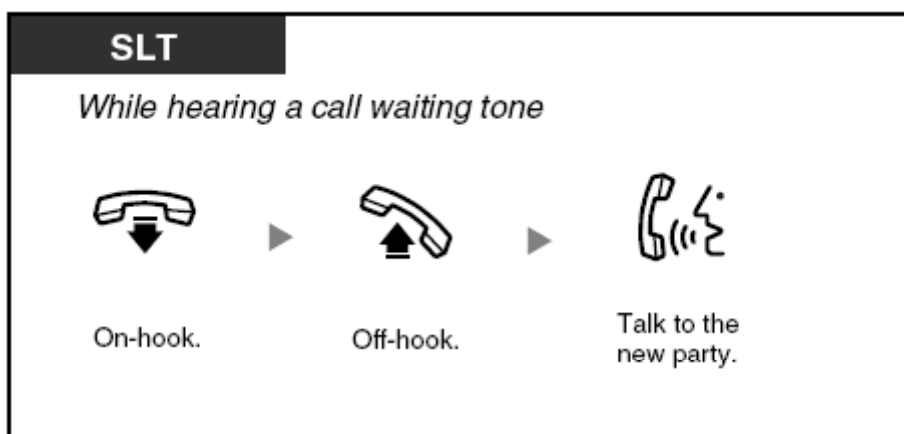

تلفنهای معمولی

در هنگامی که صدای بوق انتظار برای مکالمه را می شنوید

۱-گوشی را بگذارید

۲-گوشی را بردارید

۳-با مکالمه در حال انتظار ؛ صحبت کنید

قرار دادن مکالمه در حال انجام در حالت هلد و صحبت کردن با مکالمه در حال انتظار

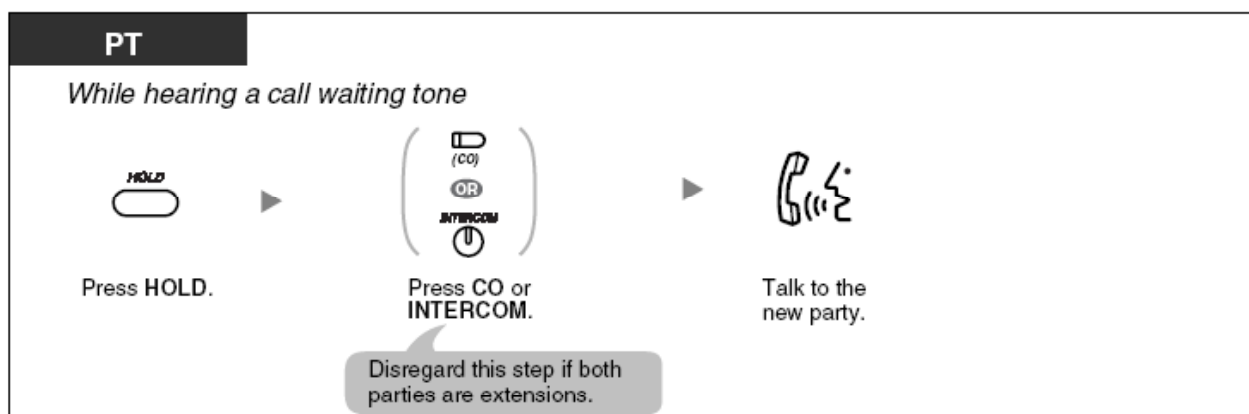

تلفنهای مخصوص پاناسونیک

در هنگامی که صدای بوق انتظار برای مکالمه را می شنوید

۱-دگمه هلد را فشار دهید

۲-دگمه خط شهری CO و یا دگمه داخلی INTERCOM را فشار دهید (اگر هر دو قسمت مکالمه ؛ داخلی

باشند؛ می توانید از این مرحله صرف نظر کنید)

۳-با مکالمه در حال انتظار ؛ صحبت کنید

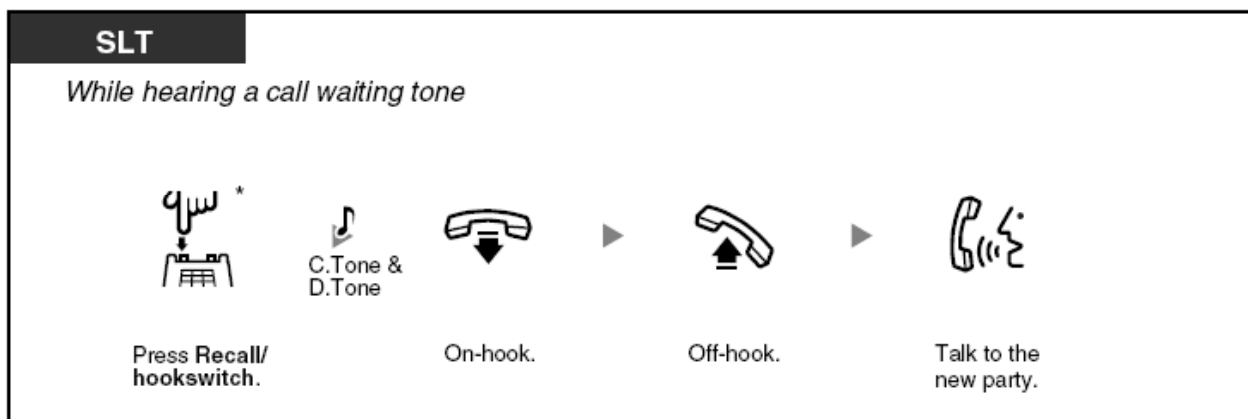

تلفنهای معمولی

در هنگامی که صدای بوق انتظار برای مکالمه را می شنوید

۱- قلاب زیرگوشی را یک بار قطع و وصل کنید

۲- پس از شنیدن صدای بوق تائید و سپس صدای بوق آزاد؛ گوشی را بگذارید

۳- گوشی را بردارید

۴- با مکالمه در حال انتظار؛ صحبت کنید

جواب دادن به مکالمات در حال انتظار از شرکت مخابرات

شرکت مخابرات شما ممکن سرویس اختیاری انتظار برای مکالمه را بر روی خط شهری شما دایر کرده باشد. که

این سرویس به شما اطلاع می هد از وجود مکالمه ای بر روی همان خط؛ جهت صحبت با شما. برای اطلاعات بیشتر

؛ با شرکت مخابرات منطقه خودتان؛ تماس بگیرید.

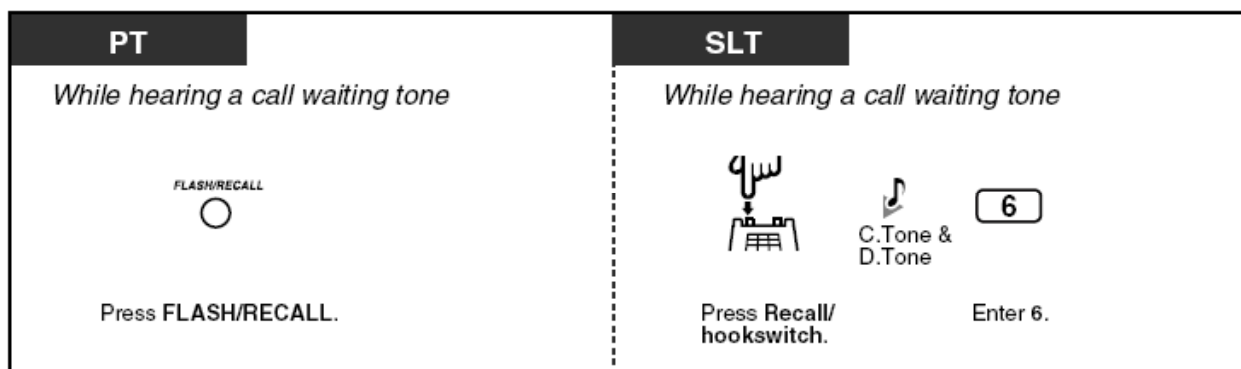

تلفنهای مخصوص پاناسونیک

در هنگامی که صدای بوق انتظار برای مکالمه را می شنوید

۱- دکمه FLASH/RECALL را فشار دهید

تلفنهای معمولی

در هنگامی که صدای بوق انتظار برای مکالمه را می شنوید

۱- قلاب زیر گوشی را یک بار قطع و وصل کرده و یا دکمه Recall را فشار دهید

۲- پس از شنیدن صدای بوق تائید و سپس صدای بوق آزاد؛ کد 6 را وارد کنید

۵-۴-۱ صحبت کردن با چندین خط (کنفرانس)

اضافه کردن نفر سوم به مکالمه در حین انجام (کنفرانس سه نفره)
 ترک کردن یک مکالمه کنفرانسی (کنفرانس بدون مراقبت)
 تبدیل یک مکالمه کنفرانسی ۳ نفره به مکالمه کنفرانسی ۵ نفره

اضافه کردن نفر سوم به مکالمه در حین انجام (کنفرانس سه نفره)
 شما می توانید نفر سوم را به مکالمه خودتان اضافه کنید

برای ایجاد یک مکالمه کنفرانسی سه نفره

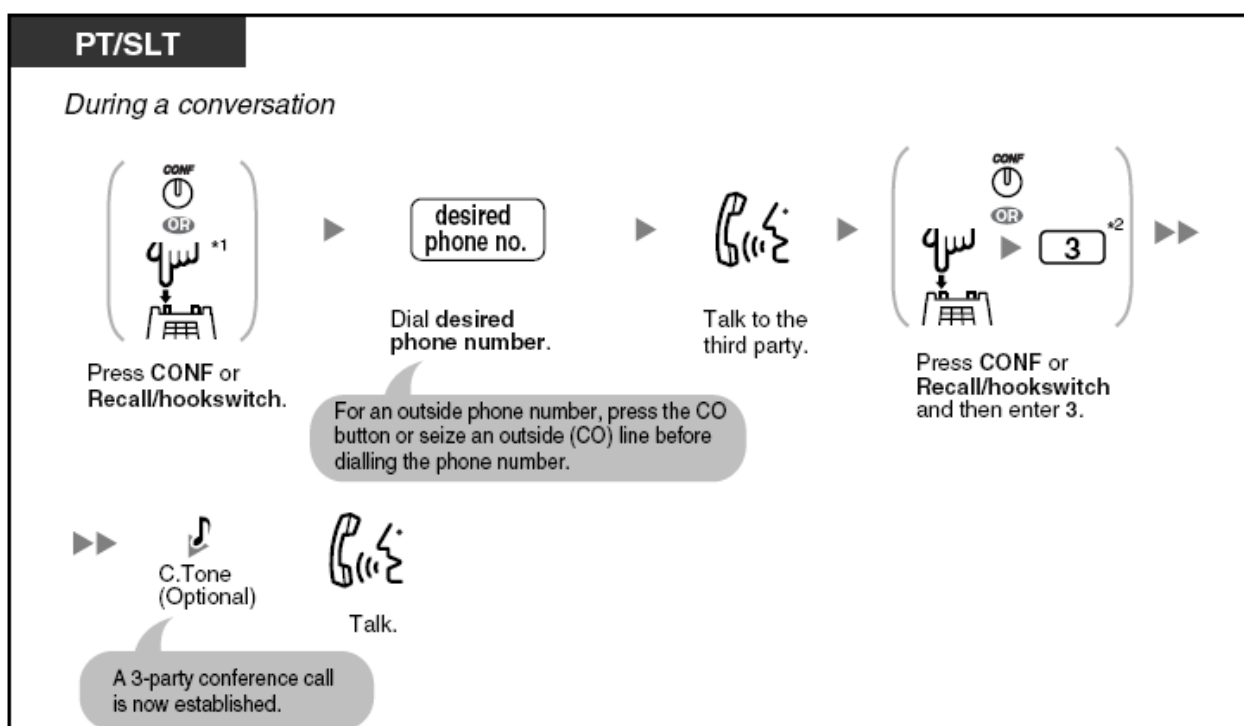

تلفنهای مخصوص پاناسونیک و تلفنهای معمولی

در حال انجام یک مکالمه

۱-دگمه کنفرانس را فشار داده و یا قلاب زیر گوشی را یک بار قطع و وصل کنید

۲-مکالمه در حال انجام در حالت هلد قرار خواهد گرفت و شما می توانید شماره داخلی مورد نظرتان را گرفته و یا در صورتی که بخواهید با فشار دادن دگمه خط شهری ؛ یک خط شهری را تصرف کرده (در تلفنهای معمولی کد تصرف خط شهری را وارد کنید) و شماره تلفن مورد نظرتان را وارد کنید

۳-با نفر سوم مکالمه کنید

۴-دگمه کنفرانس (CONF) را فشار دهید و یا در تلفنهای معمولی قلاب زیر گوشی را یک بار قطع و وصل کرده و سپس رقم 3 را وارد

۵-پس از شنیدن صدای بوق کنفرانس ؛ یک مکالمه سه نفره کنفرانسی برقرار کنید

قطع کردن مکالمه با یک نفر و مکالمه با نفر بعدی



فقط تلفنهای مخصوص پاناسونیک

در حین انجام یک مکالمه

۱-دگمه کنفرانس (CONF) را فشار داده و یا دگمه INTERCOM را فشار دهید

۲-صحبت کنید

قرار دادن نفر سوم در حالت هلد و مکالمه با نفر اصلی

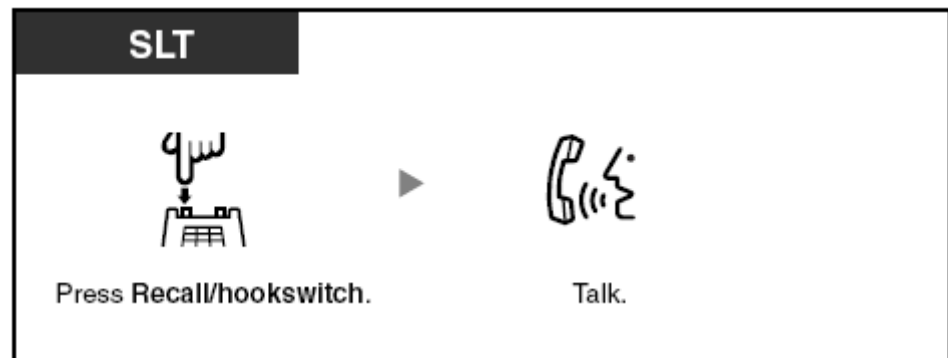

تلفنهای مخصوص پاناسونیک

۱-دگمه Recall را فشار داده و یا قلاب زیر گوشی را یک بار قطع و وصل کنید

۲-صحبت کنید

قطع کردن مکالمه کنفرانسی سه نفره

PT/SLT

When you are talking with 2 extensions or one extension and one outside party



On-hook.

The other 2 parties can continue their conversation.

تلفنهای مخصوص پاناسونیک و تلفن معمولی در زمانی شما مشغول مکالمه با دو داخلی و یا یک داخلی و یک خط شهری می باشید -گوشی را بگذارید (دو نفر دیگر می توانند به مکالمه خودشان ادامه دهند)

ترک کردن یک مکالمه کنفرانسی (کنفرانسی بدون مراقبت)

یک داخلی استفاده کننده از تلفن مخصوص پاناسونیک که یک مکالمه سه نفره با دو خط شهری برقرار کرده ؛ می تواند مکالمه کنفرانسی را قطع کرده و به دو نفر دیگر اجازه دهد تا اینکه به مکالمه خودشان ادامه دهند . این امکان می تواند از طریق سیستم برنامه ریزی مرکز تلفن ؛ لغو شود



قطع کردن یک مکالمه کنفرانسی و اجازه دادن به انجام گرفتن یک مکالمه کنفرانسی بدون مراقبت

PT

When you are talking with 2 outside parties



Press CONF.

فقط تلفن مخصوص پاناسونیک در زمانی که شما در حال مکالمه با نفر از طریق خط شهری هستید -دگمه کنفرانس (CONF) را فشار دهید

برگشتن به مکالمه در زمانی که دو نفر دیگر در حال مکالمه می باشند

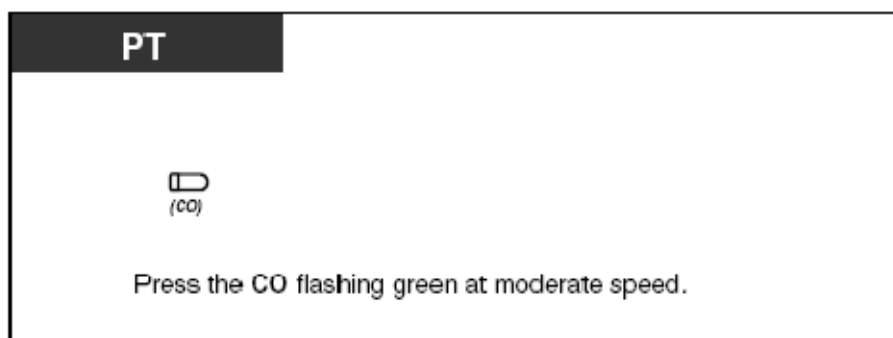

تلفنهای مخصوص پاناسونیک

۱-دگمه خط شهری که LED آن به رنگ سبز و با سرعت معتدل در حال چشمک زدن می باشد را ؛ فشار دهید

تبدیل یک مکالمه کنفرانسی ۳ نفره به مکالمه کنفرانسی ۵ نفره

یک داخلی استفاده کننده از تلفنهای مخصوص پاناسونیک می تواند یک مکالمه کنفرانسی سه نفره را به یک مکالمه کنفرانسی پنج نفره تبدیل کند . یک مکالمه کنفرانسی پنج نفره با پنج داخلی و یا ترکیبی از تعدادی از داخلی ها و تعدادی از خطوط شهری (حداکثر دو خط شهری)



برای برقراری یک مکالمه کنفرانسی پنج نفره

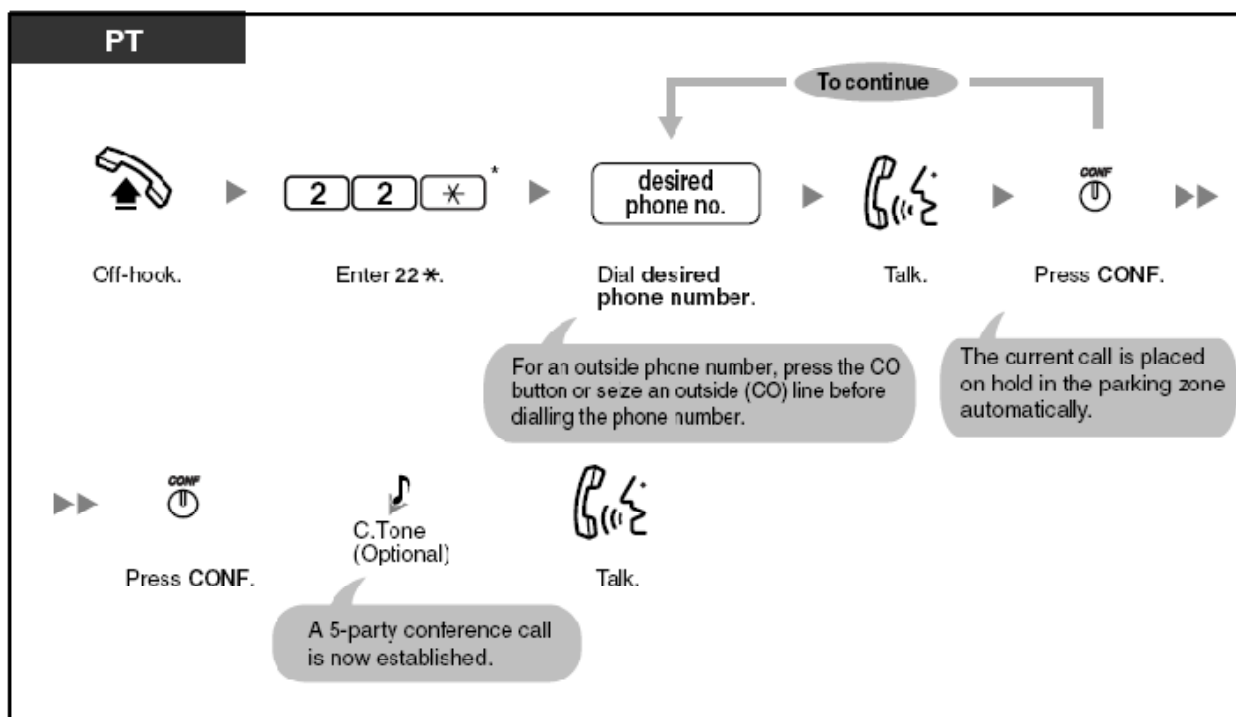

تلفنهای مخصوص پاناسونیک

۱-گوشی را بردارید

۲-کد *22 را وارد کنید

۳-شماره مورد نظرتان را وارد کنید (شماره داخلی و یا شماره تلفن . در صورتی که بخواهید شماره تلفنی را بگیرید ؛ ابتدا یک خط شهری تصرف کرده و یا کد دسترسی به خطوط شهری را وارد کنید)

۴-صحبت کنید

۵-دگمه کنفرانس (CONF) را فشار دهید (مکالمه در حال انجام به طور اتوماتیک در یکی از ناحیه های پارک ؛ در حالت هلد قرار خواهد گرفت)

۶-دگمه کنفرانس (CONF) را فشار دهید

۷-پس از شنیده شدن صدای بوق کنفرانس(می تواند حذف شود) صحبت کنید

تبدیل کردن یک مکالمه کنفرانسی سه نفره به یک مکالمه کنفرانسی پنج نفره با یک و یا دو عدد خط شهری

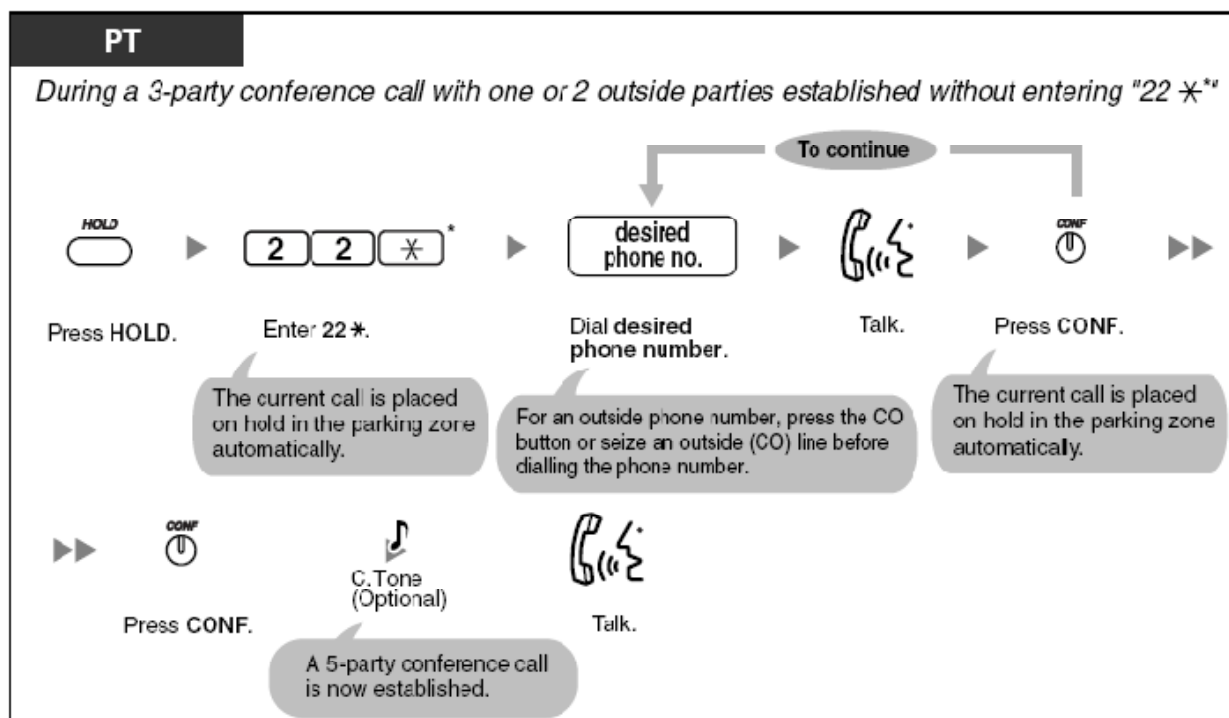

فقط تلفنهای مخصوص پاناسونیک

در حین انجام یک مکالمه کنفرانسی سه نفره با یک الی دو خط شهری ؛ برقرار شده بدون وارد کردن کد *22

۱-دگمه **HOLD** را فشار دهید

۲-کد *22 را وارد کنید

۳-شماره مورد نظرتان را وارد کنید (شماره داخلی و یا شماره تلفن . در صورتی که بخواهید شماره تلفنی را بگیرید ؛ ابتدا یک خط شهری تصرف کرده و یا کد دسترسی به خطوط شهری را وارد کنید)

۴-صحبت کنید

۵-دگمه کنفرانس (**CONF**) را فشار دهید (مکالمه در حال انجام به طور اتوماتیک در یکی از ناحیه های پارک ؛ در حالت هلد قرار خواهد گرفت)

۶-دگمه کنفرانس (**CONF**) را فشار دهید

۷-پس از شنیده شدن صدای بوق کنفرانس(می تواند حذف شود) صحبت کنید

برای ترک کردن یک مکالمه کنفرانسی پنج نفره

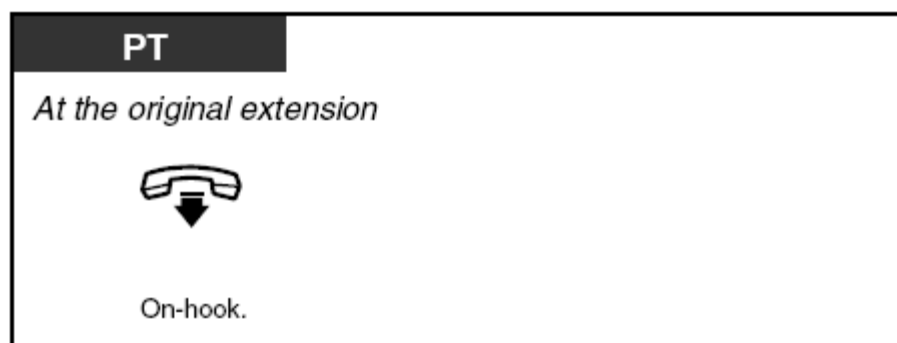

فقط تلفنهای مخصوص پاناسونیک

در داخلی اصلی

۱-گوشی را بگذارید

۶-۴-۱ قطع کردن میکروفون (Muting)

شما می توانید میکروفون تلفن خودتان را خاموش کنید برای مشورت کردن خصوصی با اشخاص حاضر در اتاق در حالی که صدای طرف مقابل شما از طریق اسپیکر فون پخش می شود



برای فعال کردن / لغو کردن

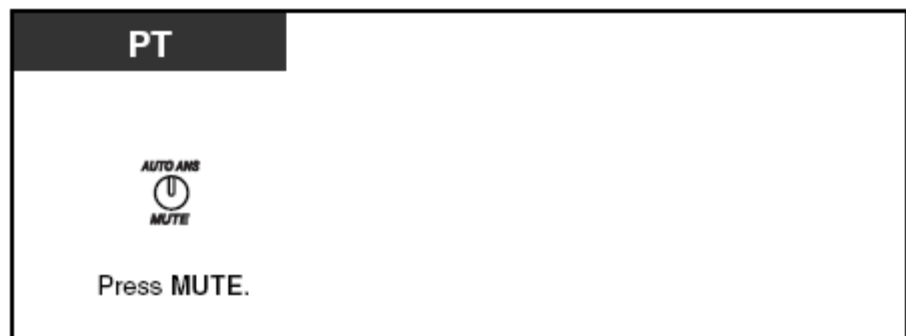

تلفنهای مخصوص پاناسونیک

۱-دگمه **MUTE** را فشار دهید

LED مربوطه به دگمه **AUT/ANS** وضعیت این سرویس را بر روی تلفن شما نشان می هد

خاموش : میکروفون باز است

روشن چشمک زن: میکروفون بسته است

این سرویس فقط در زمانی که در حالت مکالمه از طریق اسپیکر فون می باشیم ؛ یعنی بدون گوشی مکالمه می کنیم ؛ کاربرد دارد)

۸-۴-۱ استفاده کردن از هدست (مکالمه با هدست)

با وصل کردن یک هدست اختیاری به تلفن ؛ شما می توانید از هدست برای مکالمه استفاده کنید . برای فعال کردن هدست ؛ برنامه ریزی خود تلفن مورد نیاز است . یعنی با فشار دادن دکمه **Program** تلفن خودتان و وارد کردن دکمه **NEXT** به دفعات متعدد ؛ به گزینه ای می رسید که در آن از شما پرسیده می شود که آیا حالت هدست فعال شود و یا نه ؟ وقتی که در آن منو شما گزینه **Head Set** را انتخاب کنید ؛ هدست تلفنتان فعال خواهد شد



برای مکالمه از طریق هدست

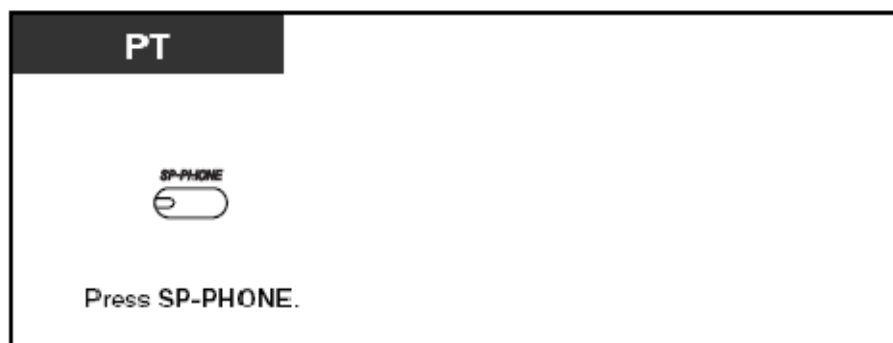

فقط تلفنهای مخصوص پاناسونیک

۱- دکمه **SP-PHONE** را فشار دهید (در زمانی که حالت **Head Set** را انتخاب کرده و هدست را به تلفن وصل کرده اید)

۸-۴-۱ صحبت کردن با طرف مقابل بدون برداشتن گوشی (مکالمه بدون گوشی)

شما می توانید یک مکالمه بدون برداشتن گوشی برقرار کنید . با استفاده از سرویس مکالمه بدون گوشی و با فشار دادن دکمه **SP-PHONE**



برای تبدیل مکالمه با استفاده از گوشی به مکالمه بدون گوشی

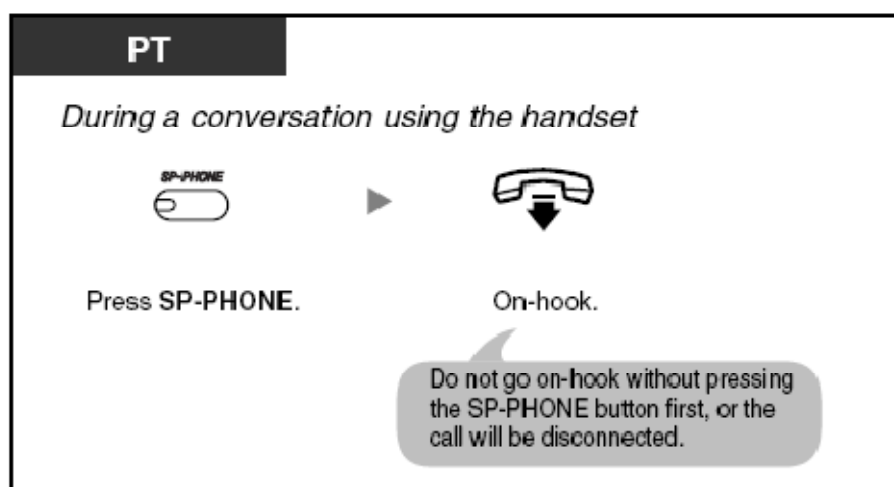

فقط تلفنهای مخصوص پاناسونیک

در حین انجام یک مکالمه در حالت استفاده از گوشی

۱- دکمه **SP-PHONE** را فشار دهید

۲-گوشی را بگذارید (قبل از فشار دادن دکمه **SP-PHONE** ؛ گوشی را نگذارید ؛ در غیر این صورت مکالمه قطع خواهد شد)

برای تبدیل مکالمه بدون گوشی به حالت مکالمه با استفاده از گوشی

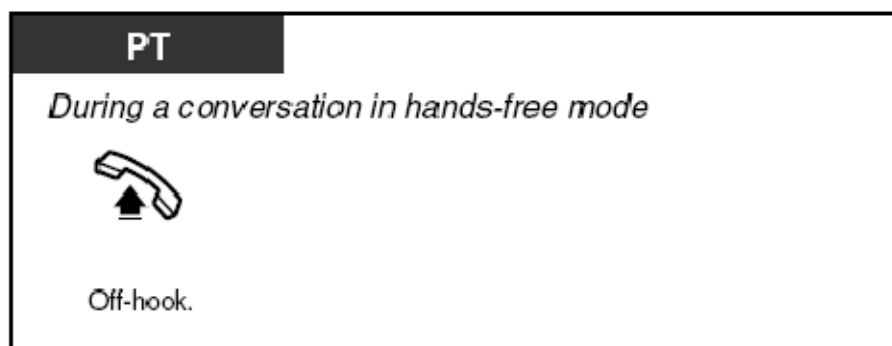

تلفنهای مخصوص پاناسونیک

در حین انجام یک مکالمه در حالت مکالمه بدون گوشی

۱-گوشی را بردارید

۹-۴-۱ تغییر دادن سیستم شماره (تبدیل از پالس به تون)

اگر شما یک مکالمه در حالت سیستم شماره گیری پالس برقرار کرده اید ؛ شما می توانید به طور موقت خط تان را از پالس به تون تبدیل کنید . مثلا برای دسترسی به سرویسهای کامپیوتری از قبیل سرویسهای صندوق صوتی

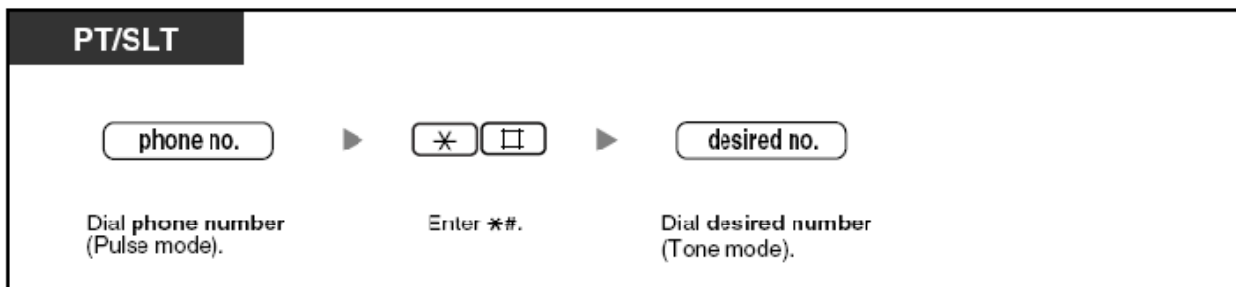

تلفنهای مخصوص پاناسونیک و تلفنهای معمولی

۱- شماره تلفن مورد نظر خودتان را شماره گیری کنید (در حالت پالس)

۲- کد *# را وارد کنید

۳- شماره مورد نظرتان را ؛ وارد کنید (در حالت تون)

شما نمی توانید از حالت تون به حالت پالس برگردید (باید اول مکالمه را به پایان ببرید و در مکالمه بعدی سیستم شماره گیری در حالت پالس خواهد بود)

۵-۱ قبل از ترک کردن میز کارتان

۱-۵-۱ فرستادن مکالماتتان (فرستادن مکالمه – FWD)

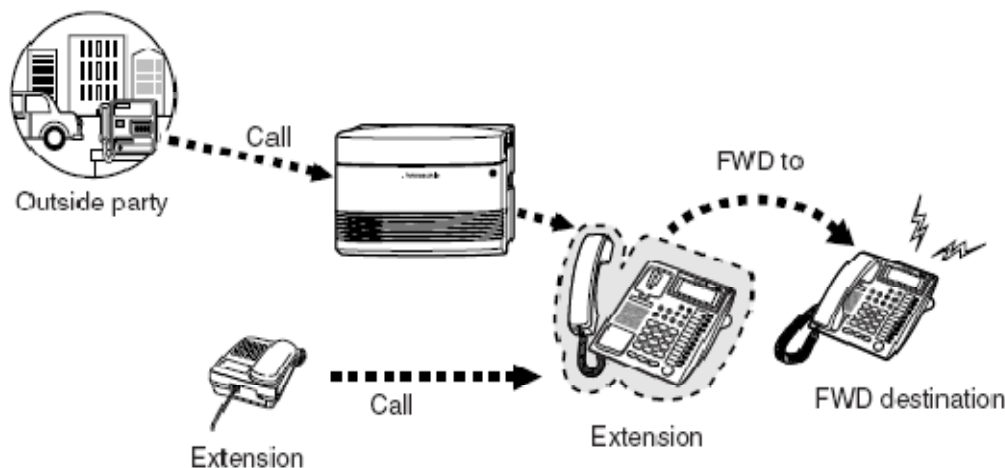

شما می توانید مکالمات ورودی خودتان را به مقصد دیگری انتقال دهید
روشهای زیر قابل انجام می باشند :

همه مکالمات

تمامی مکالمه به داخلی مورد نظر شما فرستاده خواهد شد ؛ بدون در نظر گرفتن وضعیت داخلی خودتان (یعنی بدون در نظر گرفتن اینکه آیا داخلی شما ازاد بوده و یا مشغول بوده و یا در حالت مزاحم نشوید بوده باشد)

اشغال / جواب داده نشدن

تمامی مکالمات وصل شده به داخلی شما به مقصد از قبل تعیین شده ای فرستاده خواهد شد ؛ در صورتی که شما پس از مدت زمان از قبل تعیین شده ای به مکالمه جواب نداده و یا داخلی شما مشغول باشد

به خط شهری (خط بیرونی)

تمامی مکالمات شما به یک خط شهری از قبل برنامه ریزی شده ای ؛ فرستاده خواهد شد . اگر از طریق سیستم برنامه ریزی مرکز تلفن ، این سرویس برای داخلی شما مجاز شده باشد . در این حالت طول مدت مکالمه دارای محدودیت خواهد بود

سرویس به دنبال من (منو دنبال کن)

اگر قبل از ترک کردن میز کارتان فراموش کرده اید که سرویس فرستادن همه مکالمات به داخلی دیگری را فعال کنید (که در بالا ذکر شده است) ؛ این کار را می توانید در داخلی مقصد هم انجام دهید .

شما می توانید شماره صندوق صوتیتان را به عنوان مقصد مورد نظران برای فرستاده شدن مکالماتتان انتخاب کنید

مقصد تعیین شده به عنوان داخلی که مکالمات به آن فرستاده شود ؛ می تواند با داخلی اصلی تماس گرفته و یا خطی را به آن داخلی منتقل کند

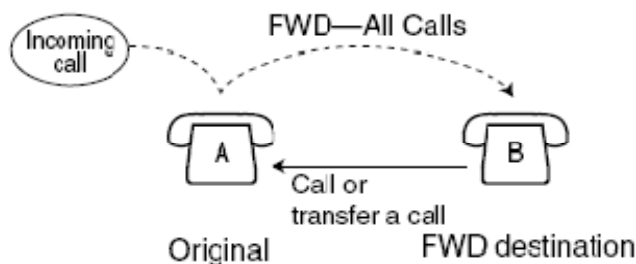

برای فعال کردن / لغو کردن

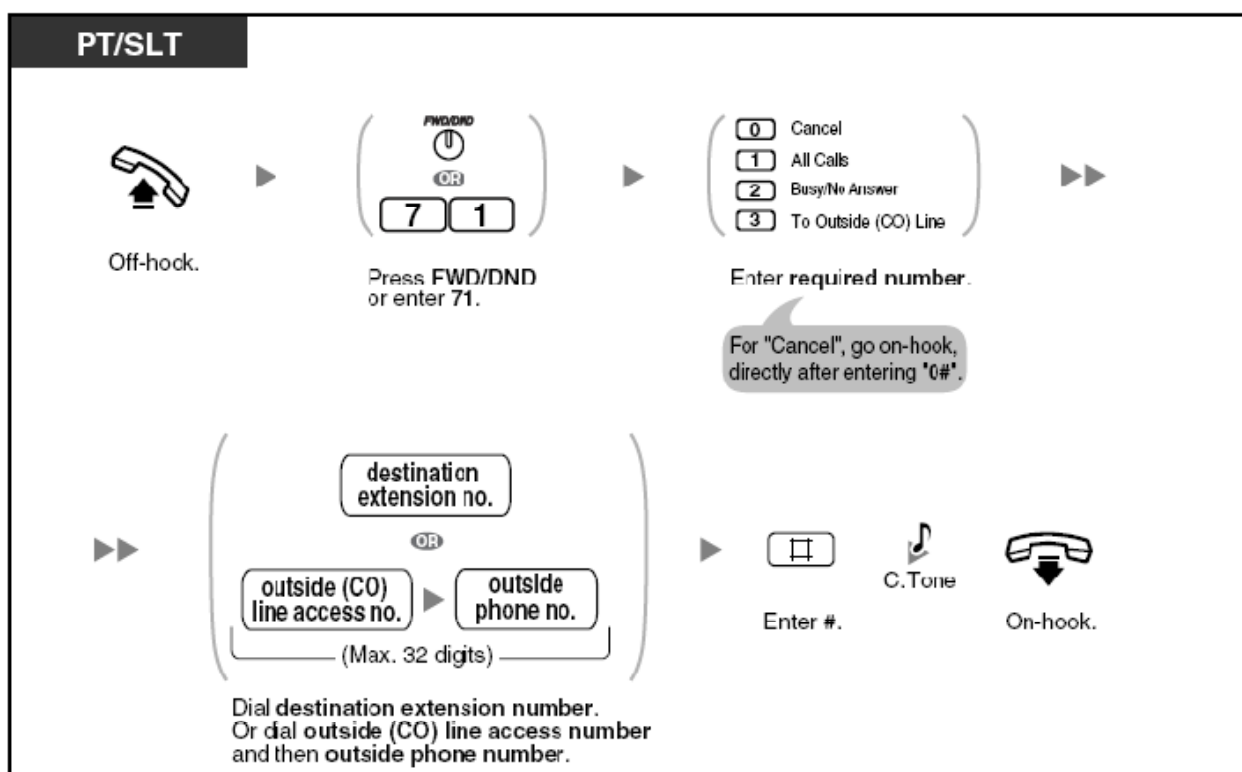

تلفن های مخصوص پاناسونیک و تلفنهای معمولی

۱-گوشی را بردارید

۲-دگمه **FWD/DND** را فشار داده و یا کد **71** را وارد کنید

۳-برای انتخاب حالت فرستادن همه مکالمات کد **1** ؛ برای انتخاب حالت فرستادن مکالمات در صورت مشغول بودن و یا جواب داده نشدن کد **2** ؛ برای انتخاب حالت فرستادن مکالمات به خط شهری کد **3** و برای کنسل کردن این برنامه کد **0** را وارد کنید (برای کنسل کردن ؛ مستقیما پس از وارد کردن کد **0#** گوشی را بگذارید)

۴-برای تعیین یک داخلی به عنوان داخلی مقصد ؛ شماره داخلی مورد نظر و برای انتقال مکالمه به یک شماره تلفن ؛ پس از وارد کردن کد دسترسی به خطوط شهری (**0** و یا **9**) شماره تلفن مورد نظرتان را وارد کنید

۵-دگمه **#** را فشار دهید

۶-پس از شنیدن صدای بوق تائید ؛ گوشی را بگذارید

فعال کردن / لغو کردن در یک داخلی دیگر

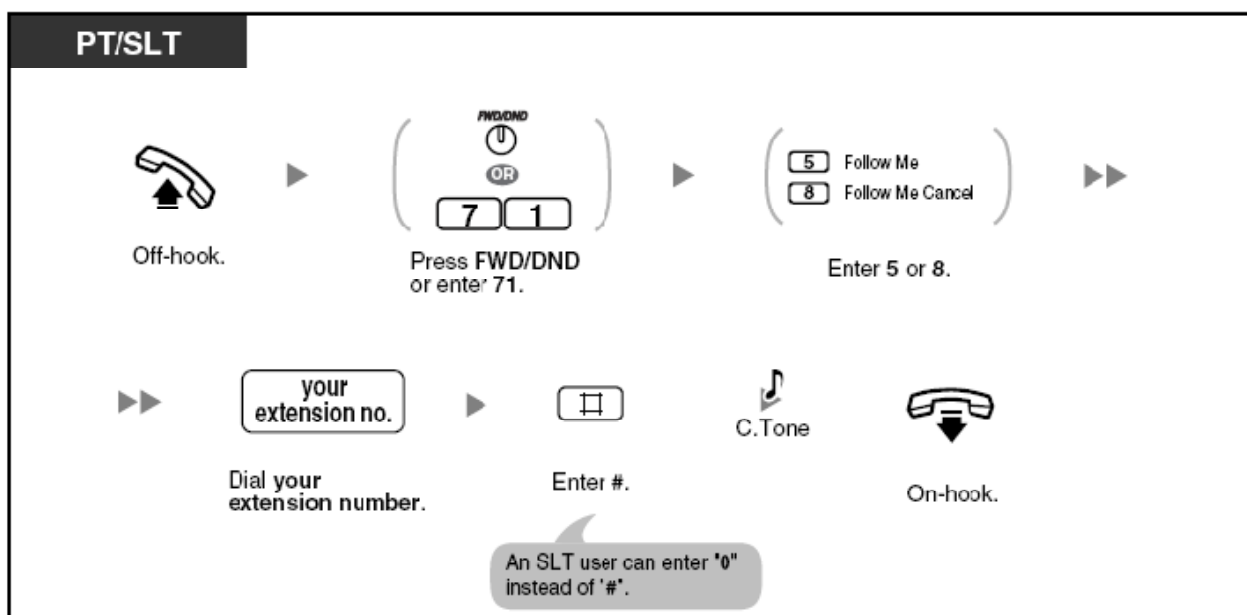

تلفنهای مخصوص پاناسونیک و تلفنهای معمولی

۱-گوشی را بردارید

۲-دگمه FWD/DND را فشار داده و یا کد 71 را وارد کنید

۳-برای فعال کردن سرویس به دنبال من ؛ کد 5 و برای کنسل کردن این سرویس کد 8 را وارد کنید

۴-شماره داخلی خودتان را وارد کنید

۵-دگمه # را فشار دهید (استفاده کننده از تلفن معمولی می تواند به جای فشار دادن دگمه # ؛ رقم 0 را وارد کنند)

۶-پس از شنیدن صدای بوق تائید ، گوشی را بگذارید

LED مربوط به دگمه FWD/DND حالتی زیر را نشان می دهد

خاموش : هیچ کدام از سرویسها فعال نیستند

روشن به رنگ قرمز: سرویس مزاحم نشوید فعال می باشد

روشن به رنگ قرمز و در حال چشمک زدن : یکی از سرویسهای فرستادن مکالمه (FWD) فعال می باشد

اگر استفاده کننده از یک داخلی از تلفن مخصوص پاناسونیک استفاده کرده باشد و برنامه فرستادن مکالمه در صورت جواب داده نشدن و یا مشغول بودن را فعال کرده باشد ؛ **LED** مربوط به دگمه FWD در زمانی که گوشی بر روی تلفن قرار رارد به صورت چشمک زن در خواهد آمد ؛ برای خاموش کردن این **LED** در این حالت . گوشی را برداشته و کد #716 را وارد کنید

یک مکالمه فقط می تواند یک بار به طور اتوماتیک فرستاده شود

در مثال پایین ؛ وقتی که داخلی **A** مکالمات خود را به داخلی **B** فرستاده باشد ؛ در صورتی که داخلی **B** بخواهد مکالمات خود را به داخلی **C** بفرستد ؛ صدای بوق خطا را خواهد شنید و اگر داخلی **B** قبلا مکالمات خود را به داخلی **C** فرستاده باشد ؛ داخلی **A** نمی تواند مکالمات خود را به داخلی **B** منتقل کند

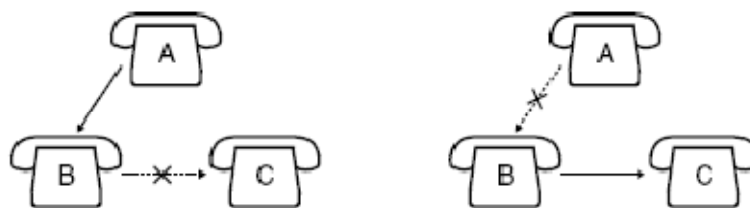

با فشار دادن دکمه **FWD** شما می توانید ببینید که مکالمات داخلی مورد نظرتان به چه مقصدی فرستاده شده است

۲-۵-۱ نشان دادن یک پیغام در تلفن داخلی که شماره داخلی شما را گرفته است (پیغام عدم حضور)

اگر شما نمی توانید به مکالمات ورودی جواب دهید ؛ می توانید یک پیغام کوتاه را انتخاب کنید تا اینکه بر روی تلفن شخص تلفن کننده ؛ نمایش داده شود . پیغامی که شما انتخاب می کنید می تواند علت عدم حضور شما را برای تلفن کننده ؛ توضیح دهد . این پیغام همچنین هر زمانی که گوشی را بردارید بر روی صفحه نمایش تلفن خودتان هم دیده خواهد شد .

شماره پیغام	پیغام
۱	Will Return Soon (به زودی باز خواهم گشت)
۲	Gone Home (به منزل رفته ام)
۳	At EXT %%% (Extension Number) (در داخلی %%% هستم)
۴	Back at %%%:(Hour:Minute) AM or PM (در ساعت :دقیقه ... بعد از ظهر و یا قبل از ظهر باز خواهم گشت)
۵	Out Until%%:(Month/Day) (بیرون هستم تا ماه/روز)
۶	In the Meeting (در جلسه هستم)

فعال کردن

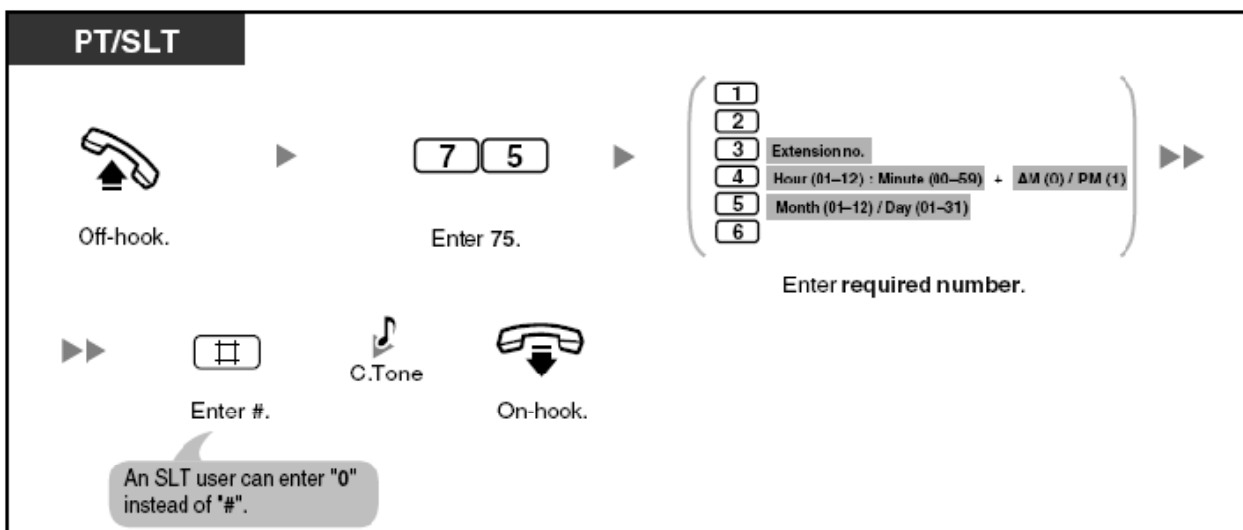

تلفنهای مخصوص پاناسونیک و تلفنهای معمولی

- ۱-گوشی را بردارید
- ۲-کد 75 را وارد کنید
- ۳-کد پیغام مورد نظرتان را وارد کنید (۱ الی ۶)
- ۴-دگمه # را فشار دهید (در مورد تلفنهای معمولی می توانید به جای دگمه # ؛ رقم 0 را وارد کنید)
- ۵-پس از شنیدن صدای بوق تائید ؛ گوشی را بگذارید

لغو کردن

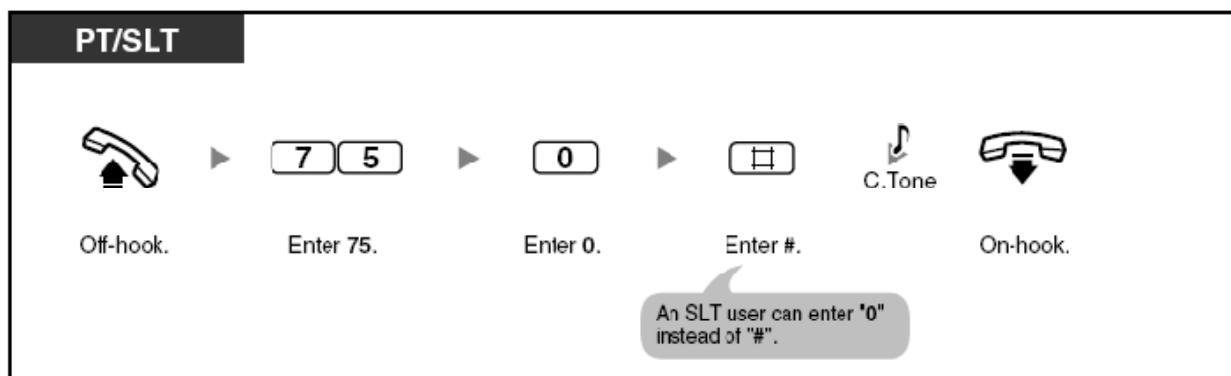

تلفنهای مخصوص پاناسونیک و تلفنهای معمولی

- ۱-گوشی را بردارید
- ۲-کد 75 را وارد کنید
- ۳-کد 0 را وارد کنید
- ۴-دگمه # را فشار دهید (در مورد تلفنهای معمولی می توانید به جای دگمه # ؛ رقم 0 را وارد کنید)
- ۵-پس از شنیدن صدای بوق تائید ؛ گوشی را بگذارید

برای تأیید کردن (اینکه کدام پیام انتخاب شده است)



صفحه نمایش تلفنهای مخصوص پاناسونیک

۱-گوشی را بردارید

۳-۵-۱ جلوگیری از اینکه دیگران بتوانند از تلفن شما استفاده کنند (قفل الکترونیکی تلفن)

شما می توانید تلفن خودتان را به نحوی قفل کنید که امکان برقراری مکالمه با خط شهری در آن امکان پذیر نباشد . این امر می تواند برای جلوگیری از مکالمات نامناسبی که توسط دیگران امکان برقراری آن باشد ؛ جلوگیری کند

این امکان قفل الکترونیکی هم نامید می شود

برای قفل کردن / باز کردن

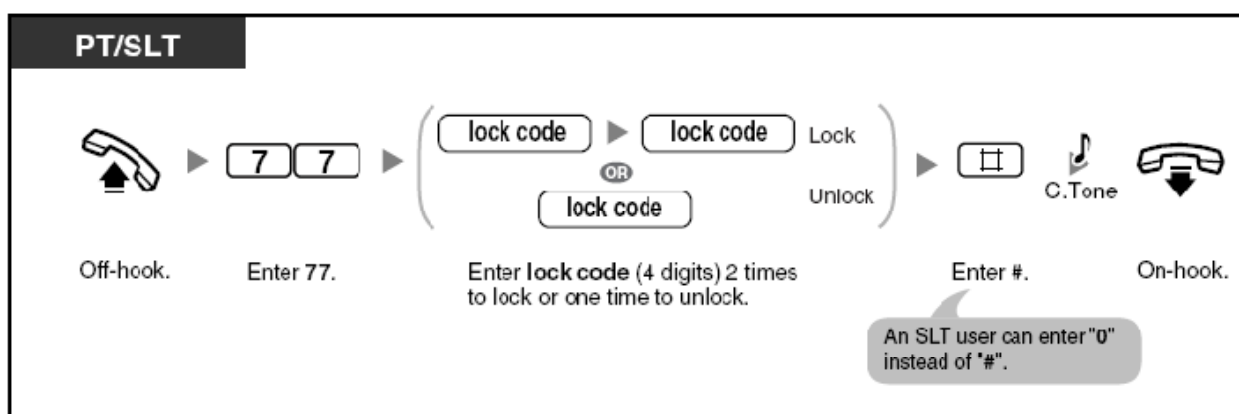

تلفنهای مخصوص پاناسونیک و تلفنهای معمولی

۱-گوشی را بردارید

۲-کد 77 را وارد کنید

۳-یک کد ۴ رقمی را دو بار برای قفل کردن و یک بار برای باز کردن وارد کنید

۴-دگمه # را فشار دهید (در مورد تلفنهای معمولی می توانید به جای دگمه # ؛ رقم 0 را وارد کنید)

۵-گوشی را بگذارید

در هنگامی که شما تلفن خودتان را قفل می کنید ؛ تلفن تان نمی تواند کارهای زیر را انجام دهد

-امکان برقراری مکالمات شهری

-دسترسی بهاطلاعات گزارشی

البته شما می توانید با سیستم برنامه ریزی امکان برقراری مکالمه را تنظیم کنید

اگر کد قفل خودتان را فراموش کرده اید و یا نمی توانید ؛ قفل تلفن خودتان را باز کنید ؛ با اپراتور و یا مدیر

سیستم تماس بگیرید

کد قفل باید ۴ رقمی بوده و نمی تواند کاراکترهای # و یا * جز آنها باشد

۴-۵-۱ ترک کردن یک گروه (Log-in / Log Out)

شما می توانید وضعیت داخلی خودتان را در یک گروه تغییر دهید . شما می توانید گروه را ترک کنید (Log-Out) ؛ مکالمات وارد شده به گروه شما ؛ در داخلی شما زنگ نخواهد خورد . وقتی که شما مجددا در گروه خودتان وارد شوید (Log-in کنید) مکالمات وارد شده به گروه شما ؛ در داخلی شما هم زنگ خواهد خورد (به طور پیش فرض حالت Log-in می باشد)

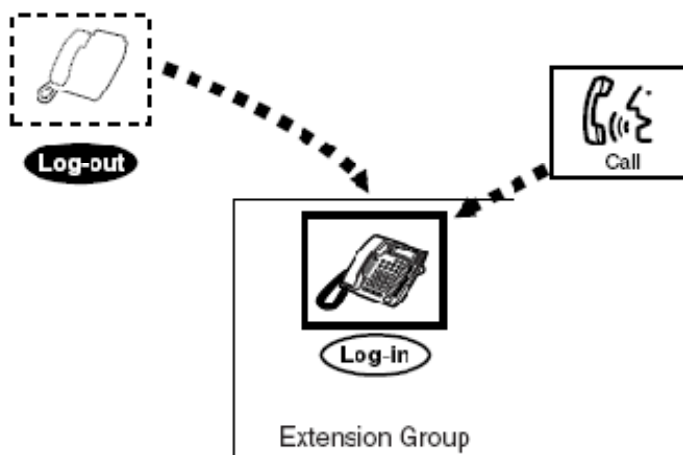

برای تنظیم حالت Log-in/Log-Out

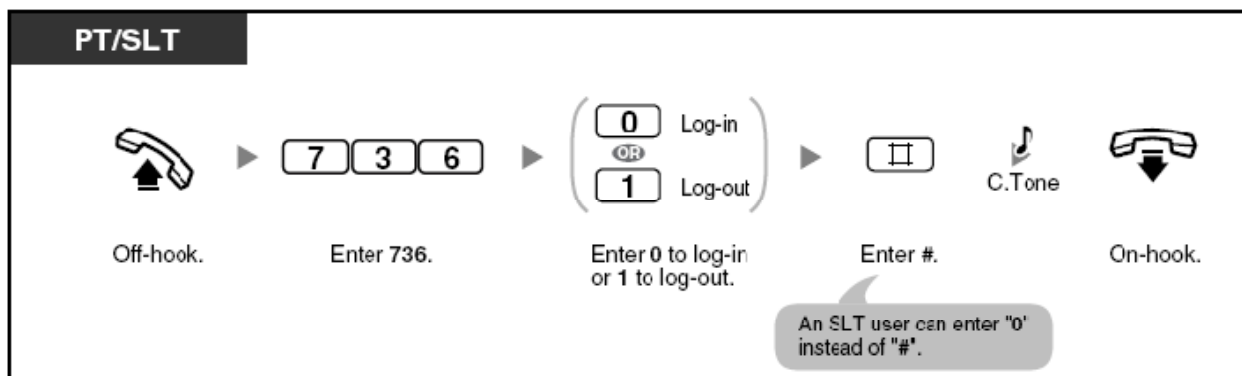

تلفنهای مخصوص پاناسونیک و تلفنهای معمولی

۱-گوشی را بردارید

۲-کد 736 را وارد کنید

۳-برای Log-in کردن کد 0 و برای Log-Out کردن کد 1 را وارد کنید

۴-دگمه # را فشار دهید (در مورد تلفنهای معمولی می توانید به جای دگمه # ؛ رقم 0 را وارد کنید)

۵-گوشی را بگذارید

گوشی مخصوص پاناسونیک

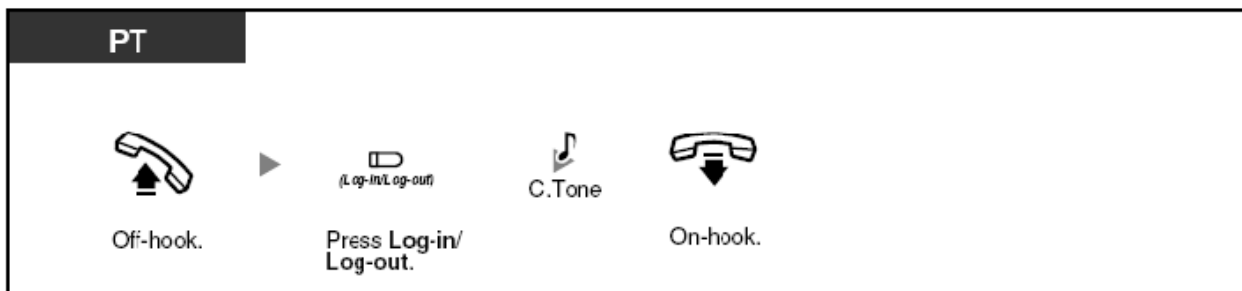

گوشی مخصوص پاناسونیک

- ۱-گوشی را بردارید
- ۲-دگمه **Log-in/Log-Out** را فشار دهید
- ۳-پس از شنیدن صدای بوق تائید ؛ گوشی را بگذارید

LED مربوط به دگمه **Log-in/Log-Out** حالت‌های زیر را نشان می دهد

Log-in حالت:خاموش

Log-Out حالت:روشن

آخرین داخلی در یک گروه نمی تواند **Log-Out** کند

۵-۱-۵ استفاده کردن از سرویس پیغام صوتی (سیستم پیغام صوتی داخلی - BV)

- ضبط کردن - پخش کردن - پاک کردن پیغام شخصی
- فرستادن مکالمات به سیستم پیغام صوتی
- ترک کردن - پخش کردن و یا پاک کردن پیغامها

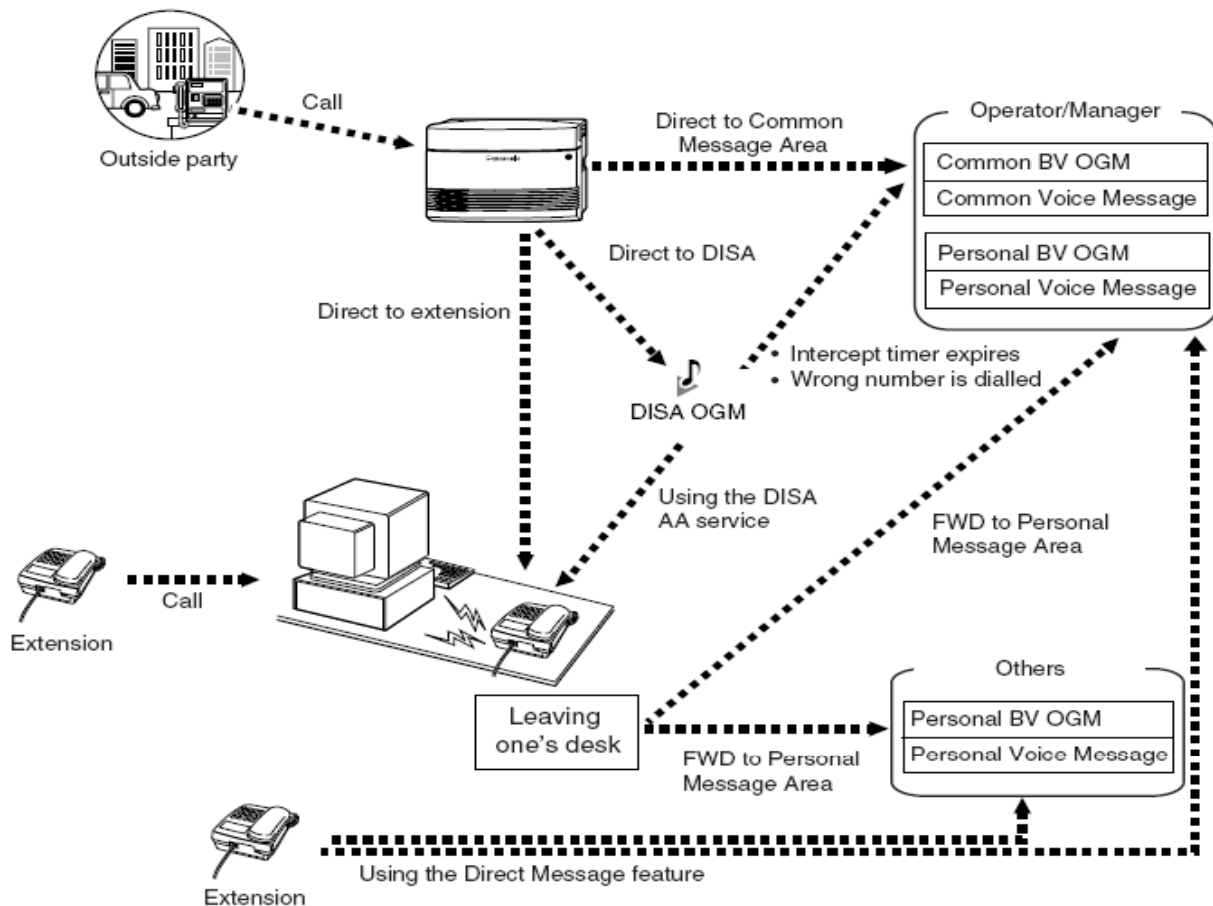

اگر یک کارت اختیاری پیغام صوتی بر روی مرکز تلفن شما نصب شده باشد . تلفن کننده می تواند یک پیغام صوتی در یکی از ناحیه های پیغام ، قرار دهد . دو نوع ناحیه پیغام صوتی وجود دارد . ناحیه پیغام صوتی شخصی و ناحیه پیغام صوتی عمومی .

ناحیه پیغام صوتی خصوصی ، جایی می باشد که تلفن کننده می تواند برای شخص شما پیغام بگذارد . وقتی که یک مکالمه وارد می شود (مکالمه ای از طریق سیستم دیزای یک رقمی (AA) وارد شده و یا مستقیماً به داخلی شما وصل شده) در صورتی مکالمات شما به صندوق پیغام صوتی شخصیتان فرستاده شده باشد ؛ تلفن کننده پیغام شخصی خود شما را قبلاً ضبط کرده آید ؛ خواهد شنید و تلفن کننده می تواند پیغام مورد نظر خود را برایشما بگذارد . شما می توانید به صندوق پیغام صوتی خودتان دسترسی داشته باشید تا اینکه اگر خواستید پیغامها گوش داده و یا آنها را پاک کنید

ناحیه پیغام صوتی عمومی ؛ جایی است که تلفن کننده می تواند پیغام صوتی مورد نظرش را برای شرکت بگذارد . وقتی که یک مکالمه به طور اتوماتیک به ناحیه پیغام صوتی عمومی منتقل می شود و یا از طریق سیستم دیزا در حالت جواب داده نشدن ؛ منتقل می شود ؛ تلفن کننده یک پیغام صوتی از قبل ضبط شده را خواهد

شنید و می تواند پیغام خود را در این ناحیه بگذارد . فقط اپراتور سیستم و یا مدیر سیستم می توانند به پیغامهای ضبط شده در ناحیه عمومی دسترسی داشته باشند و بتوانند پیغامها را گوش داده و یا پاک کنند

اگر پیغامهای صوتی جدیدی در صندوق پیغام صوتی شخصی و یا ناحیه عمومی وجود داشته باشند (در صورت در دسترس بودن) شما صدای بوق داخلی شماره ۴ را در هنگام برداشتن گوشی خواهید شنید و اگر تلفن شما دارای دگمه **Massege** و یا لامپ **Massege/Ring** باشد ؛ **LED** مربوط به دگمه **Massege** و یا لامپ **Massege/Ring** روشن خواهد شد و شما همچنین می توانید کارهای زیر را انجام دهید :

- شما می توانید یک پیغام صوتی (**BV OGM**) ضبط ؛ پخش و یا پاک کنید (در ناحیه پیغام صوتی شخصی خودتان) - اپراتور و یا مدیر سیستم می تواند یک پیغام صوتی عمومی (**Common BV OGM**) برای ناحیه عمومی سیستم پیغامی صوتی ؛ ضبط ؛ پخش و یا پاک کند (برای اطلاعات بیشتر به قسمت ۶-۲-۱ مراجعه کنید

- شما می توانید تلفن خودتان را طوری برنامه ریزی کنید تا اینکه در زمانی که نمی توانید به مکالماتتان جواب دهید ؛ مکالمات شما به صندوق پیغام صوتی شخصی خودتان ، فرستاده شود

- شما می توانید پیغام صوتی شخصی خودتان را در داخلی دیگری بر روی صندوق پیغام شخصی خودتان بگذارید ؛ حتی اگر تلفن برای فرستادن مکالمات به صندوق پیغام صوتی از قبل برنامه ریزی نشده باشد و یا حتی اگر هیچ پیغام صوتی شخصی و یا عمومی ضبط نشده باشد

- شما می توانید از راه دور سیستم صندوق پیغام صوتی خودتان را کنترل کرده و پیغامهای وارد شده را بشنوید (با استفاده از کد دسترسی از قبل برنامه ریزی شده) وارد کردن کد برای کنترل پیغامها در حالت کنترل پیغامهای شخصی و عمومی متفاوت خواهد بود

Call Log

در زمانی که شما بخواهید اطلاعات مکالمات (**Call Log**) را ببینید ، می توانید ببینید که کدام از مکالمات ورودی در داخل سیستم پیغام صوتی گذاشته است یا نه. برای اطلاعات بیشتر به قسمت ۱-۹-۱ مراجعه کنید

اگر یک داخلی در حال ضبط کردن و یا پاک کردن پیغام باشد ؛ داخلی های دیگر نمی توانند هیچ نوع عملیات پیغامی داشته باشند

ضبط کردن؛ پخش کردن و یا پاک کردن پیام شخصی که برای تلفن کننده پخش می شود
ضبط کردن

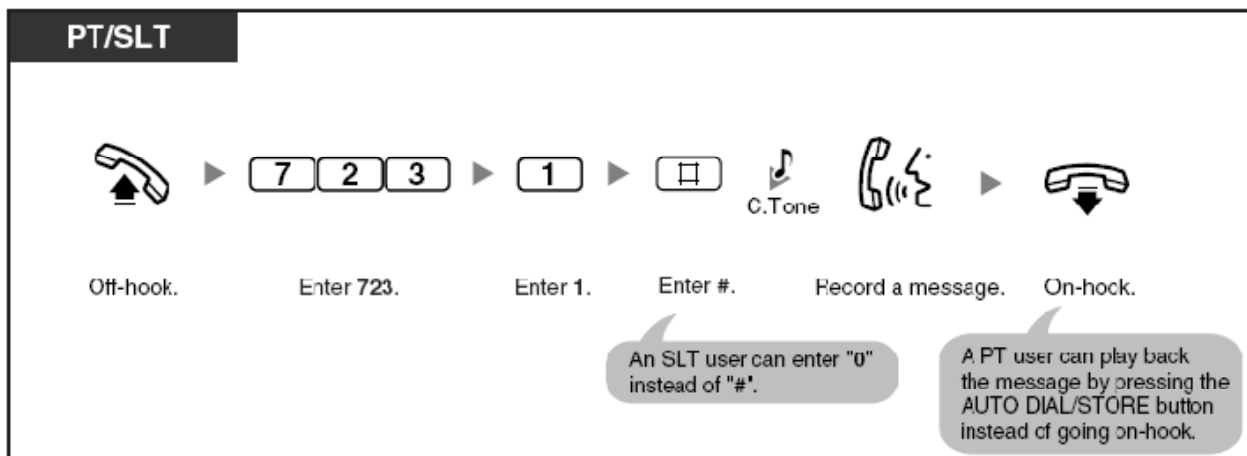

تلفنهای مخصوص پاناسونیک و تلفن های معمولی

- ۱-گوشی را بردارید
- ۲-کد 723 را وارد کنید
- ۳-کد 1 را وارد کنید
- ۴-دگمه # را فشار دهید (در تلفنهای معمولی به جای دگمه # می توانید کد 0 را وارد کنید)
- ۵-پیغام خودتان را بگوئید
- ۶-گوشی را بگذارید(استفاده کننده از تلفنهای مخصوص پاناسونیک می تواند به جای گذاشتن گوشی با فشار دادن دگمه **AUTO DIAL/STORE** به پیغام گذاشته شده ؛ گوش کند)

گوش دادن به پیغام گذاشته شده

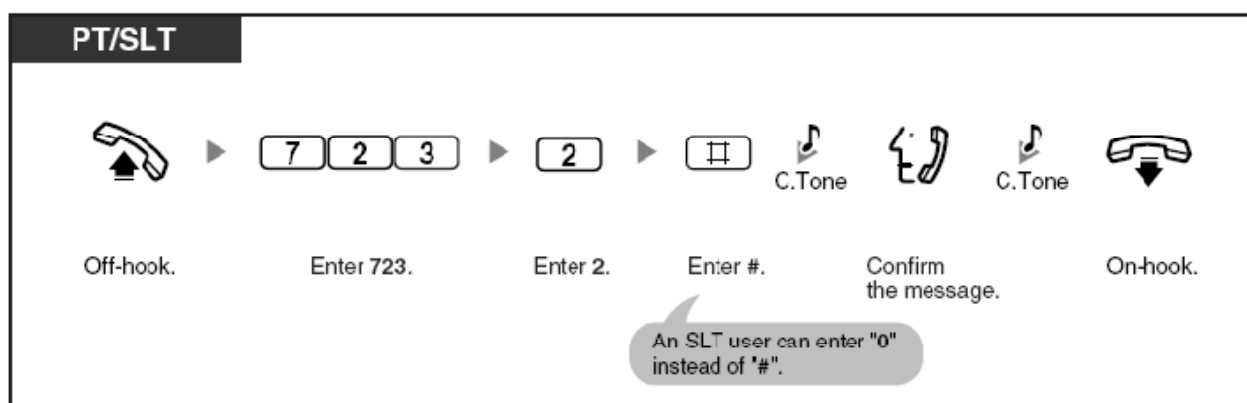

تلفنهای مخصوص پاناسونیک و تلفنهای معمولی

- ۱-گوشی را بردارید
- ۲-کد 723 را وارد کنید
- ۳-کد 2 را وارد کنید
- ۴-دگمه # را فشار دهید(در تلفنهای معمولی به جای فشار دادن دگمه # می توانید کد 0 را وارد کنید)
- ۵-پیغام را گوش کنید
- ۶-پس از شنیدن صدای بوق تائید ؛ گوشی را بگذارید

برای پاک کردن

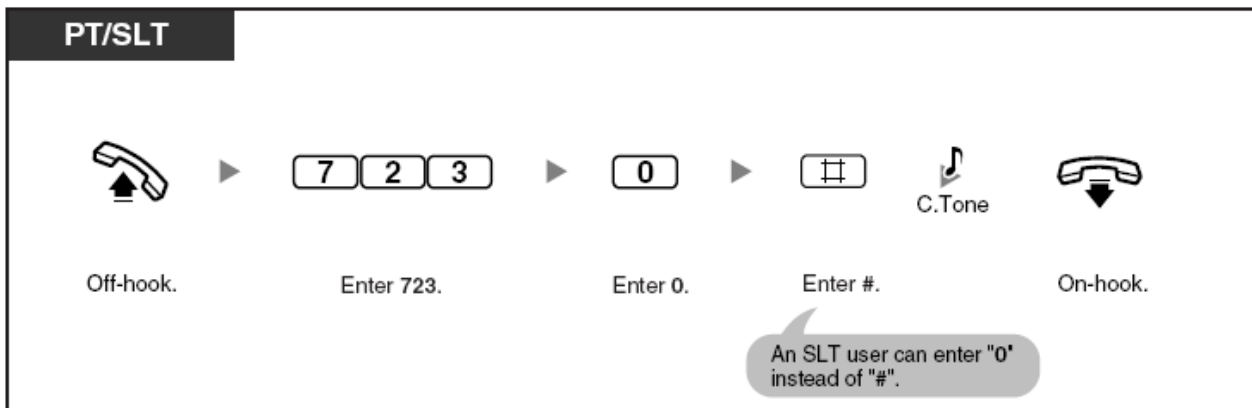

تلفنهای مخصوص پاناسونیک و تلفنهای معمولی

- ۱-گوشی را بردارید
- ۲-کد 723 را وارد کنید
- ۳-کد 0 را وارد کنید
- ۴-دگمه # را فشار دهید (در تلفنهای معمولی به جای فشار دادن دگمه # می توانید کد 0 را وارد کنید)
- ۵-پس از شنیدن صدای بوق تائید گوشی را بگذارید

نور دگمه **AUTO DIAL / STORE** حالت‌های زیر را نشان می دهد
خاموش : شما در حال ضبط کردن پیغامی هستید و یا اینکه پخش شدن پیغام به پایان رسیده است
روشن / قرمز : یک پیغام در حال پخش شدن است

شما می توانید با فشار دادن دگمه **AUTO DIAL / STORE** پخش شدن پیغام ضبط شده را متوقف می کند

فرستادن مکالمات به صندوق پیغام صوتی داخل مرکز تلفن

فعال کردن / لغو کردن

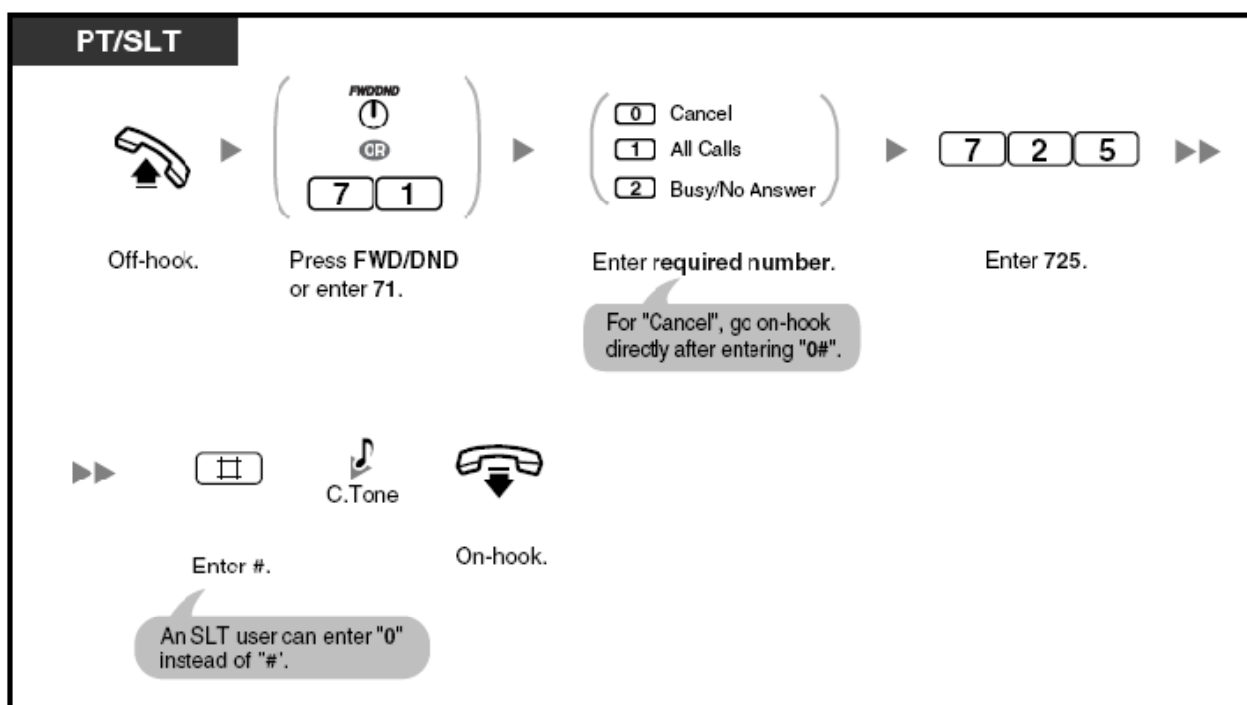

تلفنهای مخصوص پاناسونیک و تلفنهای معمولی

۱-گوشی را بردارید

۲-دگمه FWD/DND را فشار داده و یا کد 71 را وارد کنید

۳-برای لغو کردن کد 0 ؛ برای فرستادن همه مکالمات کد 1 ؛ برای فرستادن مکالمات در حالت مشغول بودن و یا جواب ندادن کد 2 را وارد کنید (برای لغو کردن کافی است بعد از برداشتن گوشی مستقیماً #0 را وارد کنید)

۴-کد 725 را وارد کنید

۵-دگمه # را فشار دهید(در تلفنهای معمولی به جای فشار دادن دگمه # می توانید کد 0 را وارد کنید)

۶-پس از شنیدن صدای بوق تأیید گوشی را بگذارید

پیغام گذاشتن؛ پخش کردن و یا پاک کردن پیغام صوتی

گذاشتن یک پیغام صوتی در ناحیه پیغام شخصی برای یک داخلی

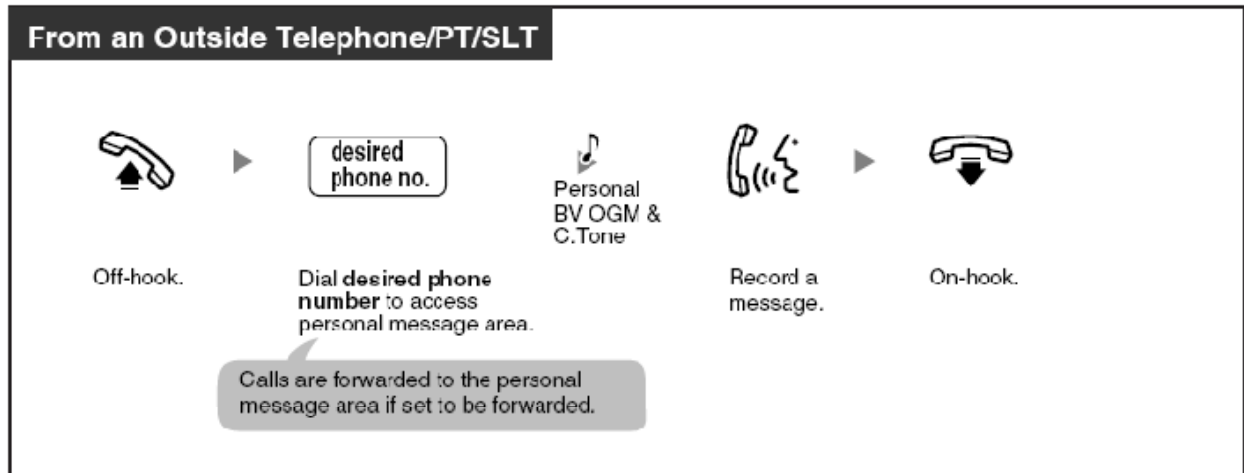

از یک خط شهری خارج از محل شرکت / تلفنهای مخصوص پاناسونیک و تلفنهای معمولی

۱-گوشی را بردارید

۲-شماره تلفنی را برای دسترسی به صندوق پیغام صوتی وارد کنید (مکالمات وارد شده به آن داخلی در صورت فرستاده شدن به صندوق صوتی؛ به ناحیه شخصی فرستاده خواهند شد)

۳-پیغام شخصی از طرف داخلی مورد نظر پخش خواهد شد

۴-پس از پخش شدن پیغام خوش آمد گوئی و گذاشتن پیغام از طرف شما؛ گوشی را بگذارید

گذاشتن پیغام صوتی در ناحیه پیغام صوتی عمومی

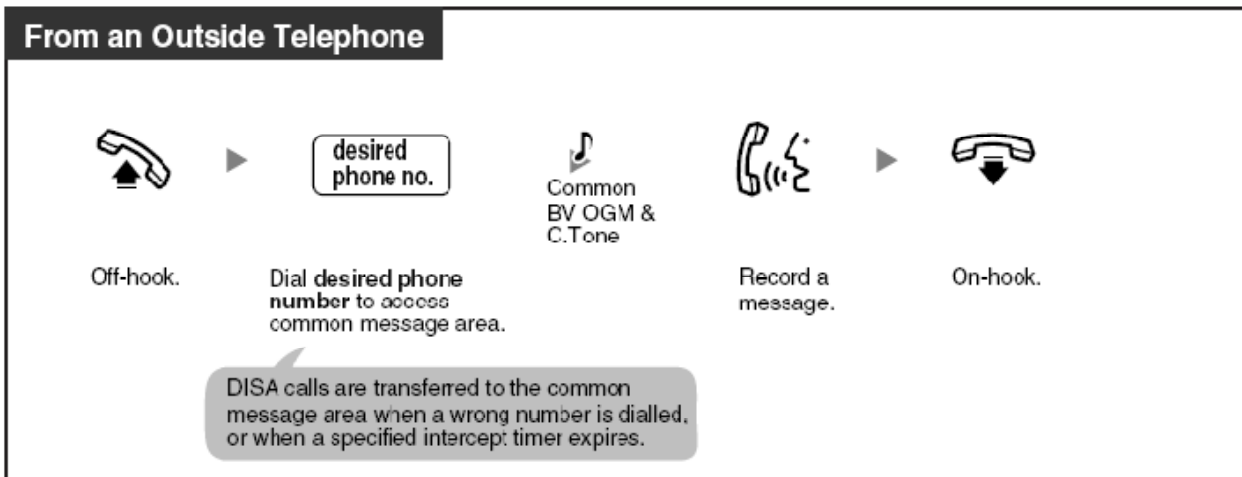

از یک خط خارج از محل شرکت

۱-گوشی را بردارید

۲-شماره تلفنی را برای دسترسی به صندوق پیغام صوتی وارد کنید

۳-پیغام صوتی عمومی پخش خواهد شد

۴-پس از پخش شدن پیغام خوش آمد گوئی و گذاشتن پیغام از طرف شما ؛ گوشی را بگذارید

گذاشتن پیغام به صورت پیغام مستقیم (داخلی)

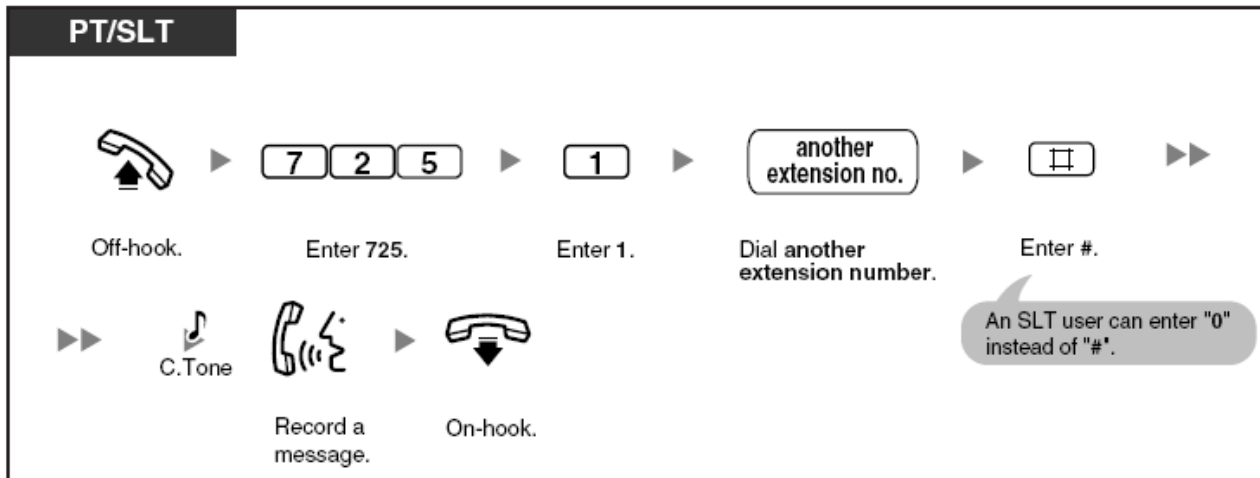

تلفن مخصوص پاناسونیک و تلفن معمولی

۱-گوشی را بردارید

۲-کد 725 را وارد کنید

۳-کد 1 را وارد کنید

۴-شماره داخلی دیگر را بگیرید

۵-دگمه # را فشار دهید (در تلفنهای معمولی به جای دگمه # می توانید دگمه 0 را فشار دهید)

۶-پس از شنیدن صدای بوق تأیید ؛ پیغام خود را بگذارید

۷-پس از گذاشتن پیغام ؛ گوشی را بگذارید

مرور کردن و گوش دادن به پیغامهای صوتی ضبط شده در ناحیه پیغام صوتی

Display PT

When the Message/Ringer Lamp or MESSAGE button is lit
(the Caller ID Indication—Personal/Common button will be lit, if assigned)

Press MESSAGE until the desired message is displayed.

Off-hook.

Press MESSAGE.

Listen to the message.

1 To play back the message from the beginning
 2 To go to the next message
 3 To erase the message*1
 9 To go back to the previous message

Enter 1-3 or 9 while confirming the message or within 5 s of playback ending.

On-hook.

بر روی صفحه نمایش تلفن مخصوص پاناسونیک

وقتی که لامپ **Message/Ringer** و یا **Message** روشن است (نشانده کالر ای دی - شخصی /عمومی روشن خواهد شد اگر قبلا چنین نشاندهنده های قبلا واگذار شده باشد)

۱-دگمه **MESSAGE** را ان قدر فشار دهید تا اینکه پیغام مورد نظر تان ظاهر شود

۲-گوشی را بردارید

۳-دگمه **MESSAGE** را فشار دهید

۴-پس از شنیدن صدای بوق تائید به پیغام ضبط شده ؛ گوش کنید

۵-برای شنیدن مجدد پیغام ضبط شده از اول ؛ کد 1 را وارد کنید / برای رفتن به پیغام بعدی ؛ کد 2 را وارد

کنید / برای پاک کردن پیغام ؛ کد 3 را وارد کنید / برای برگشتن به پیغام قبلی ؛ کد 9 را وارد کنید

۶-گوشی را بگذارید

مرور کردن و گوش دادن به تمامی پیغامهای صوتی ضبط شده در ناحیه پیغام صوتی

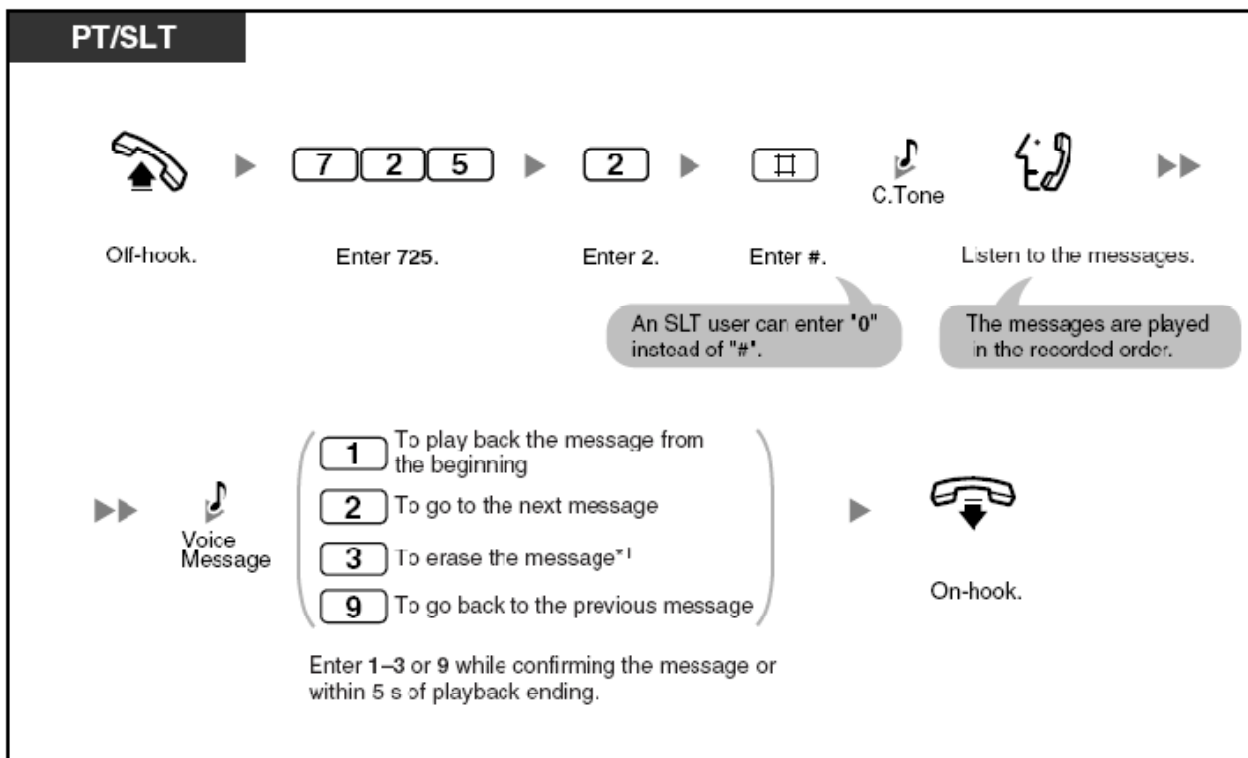

تلفنهای مخصوص پاناسونیک و تلفنهای معمولی

- ۱-گوشی را بردارید
- ۲-کد 725 را وارد کنید
- ۳-کد 2 را وارد کنید
- ۴-دگمه # را فشار دهید (در تلفنهای معمولی به جای فشار دادن دگمه # می توانید دگمه 0 را وارد کنید)
- ۵-پس از شنیدن صدای بوق تائید به پیغامها گوش کنید (پیغامها به ترتیب ضبط شده ؛ پخش خواهد شد)
- ۶-برای شنیدن مجدد پیغام ضبط شده از اول ؛ کد 1 را وارد کنید / برای رفتن به پیغام بعدی ؛ کد 2 را وارد کنید / برای پاک کردن پیغام ؛ کد 3 را وارد کنید / برای برگشتن به پیغام قبلی ؛ کد 9 را وارد کنید
- ۷-گوشی را بگذارید

پاک کردن تمامی پیغامهای صوتی ضبط شده در ناحیه پیغامهای صوتی

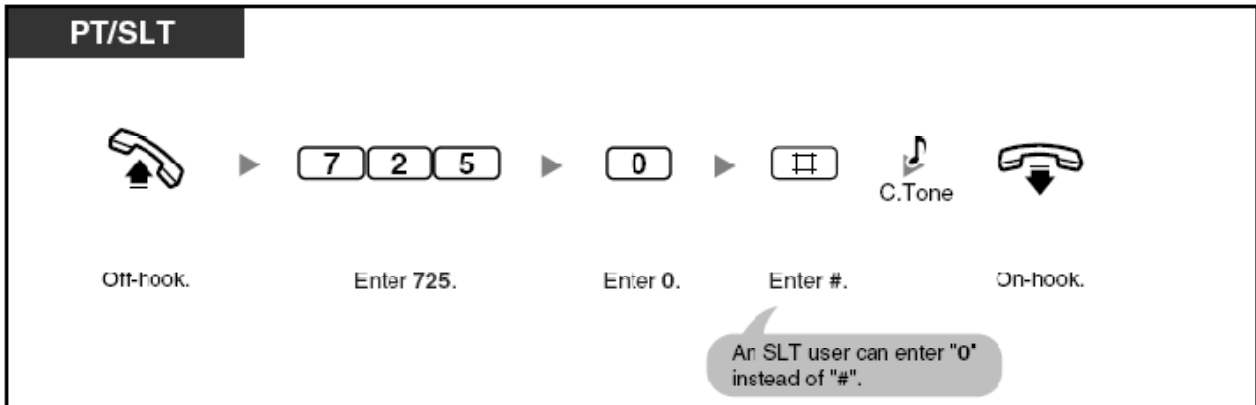

تلفنهای مخصوص پاناسونیک و تلفنهای معمولی

- ۱-گوشی را بردارید
- ۲-کد 725 را وارد کنید
- ۳-کد 0 را وارد کنید
- ۴-دگمه # را فشار دهید (در تلفنهای معمولی به جای فشار دادن دگمه # می توانید دگمه 0 را وارد کنید)
- ۵-پس از شنیدن صدای بوق تائید ؛ گوشی را بگذارید

شنیدن و یا پاک کردن پیغامهای صوتی از طریق یک تلفن از خارج (از یک خط خارج از سیستم)

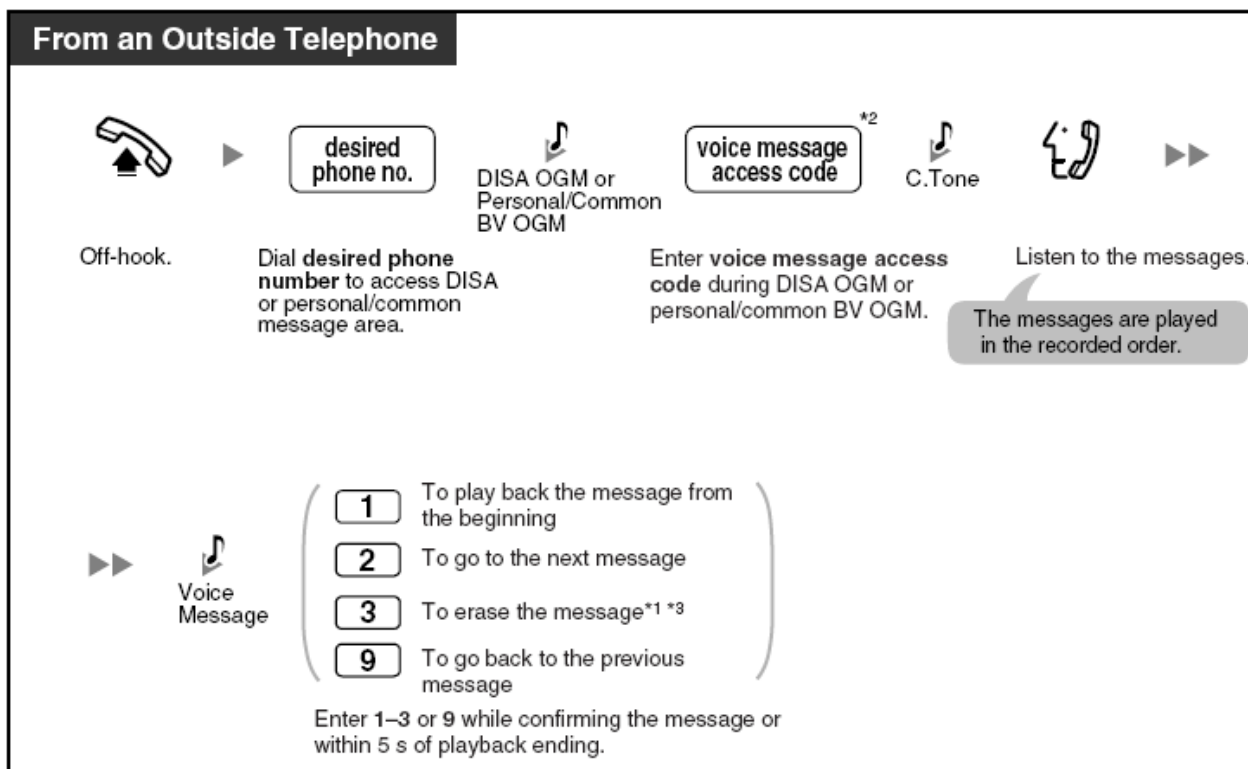

از یک تلفن بیرونی (از یک خط بیرونی)

۱-گوشی را بردارید

۲-یکی از خطوط شهری وصل شده به مرکز تلفن را شماره گیری کنید

۳-پیغام دیزا و یا پیغام صوتی شخصی و یا عمومی را گوش کنید

۴-کد مخصوص دسترسی به صندوق پیغام صوتی شخصی و یا عمومی را وارد کنید

۵-پس از شنیدن صدای بوق تائید به پیغامها گوش کنید (پیغامها به ترتیب ضبط شده پخش خواهند شد)

۶- برای شنیدن مجدد پیغام ضبط شده از اول ؛ کد 1 را وارد کنید / برای رفتن به پیغام بعدی ؛ کد 2 را وارد کنید / برای پاک کردن پیغام ؛ کد 3 را وارد کنید / برای برگشتن به پیغام قبلی ؛ کد 9 را وارد کنید

(برای پاک کردن پیغام در حال پخش شدن ؛ دگمه 3 را فشار دهید ؛ شما صدای بوق شماره 3 را خواهید شنیدید و در این مرحله شماره 3 را مجددا فشار دهید ؛ اگر در هنگام پخش شدن صدای بوق شماره 3 عقیده تان در مورد پاک کردن پیغام عوض شد ؛ یکی از شمارههای 1 و یا 2 و یا 9 را شماره گیری کرده و یا گوشی را بگذارید

برای گذاشتن پیغام در یک داخلی (داخلی که مکالمات خودش را به صندوق صوتی فرستاده است) کد دسترسی به صندوق پیغامهای صوتی داخلی باید وارد شود و همین طور در زمان گوش دادن به پیغام عمومی ؛ کد دسترسی به پیغام صوتی اپراتور و یا مدیر سیستم ؛ باید وارد شود

۶-۱ پیج کردن و یا جواب دادن به پیج

۱-۶-۱ پیج کردن

– پیج کردن

– پیج کردن و سپس انتقال مکالمه

پیج کردن

شما می توانید در یک زمان واحد چندین نفر را پیج کنید . وقتی که شما پیج می کنید ؛ صدای شما می تواند از طریق سیستم پیج خارجی و از میان بلندگوی داخل تلفنهای مخصوص پاناسونیک ؛ پخش شود . یک داخلی می تواند به پیج شما جواب داده و با شما یک مکالمه داخلی برقرار کند . چهار نوع پیج داریم که در ادامه توضیح داده می شود

همه داخلیها

پیج کردن از میان بلندگوی داخل همه تلفنهای مخصوص پاناسونیک

گروهی

پیج کردن یک گروه خاص از داخلیها (از میان بلندگویی داخل تلفن)

خارجی

پیج کردن از میان بلندگوهای سیستم پیج خارجی

همه داخلیها و خارجی

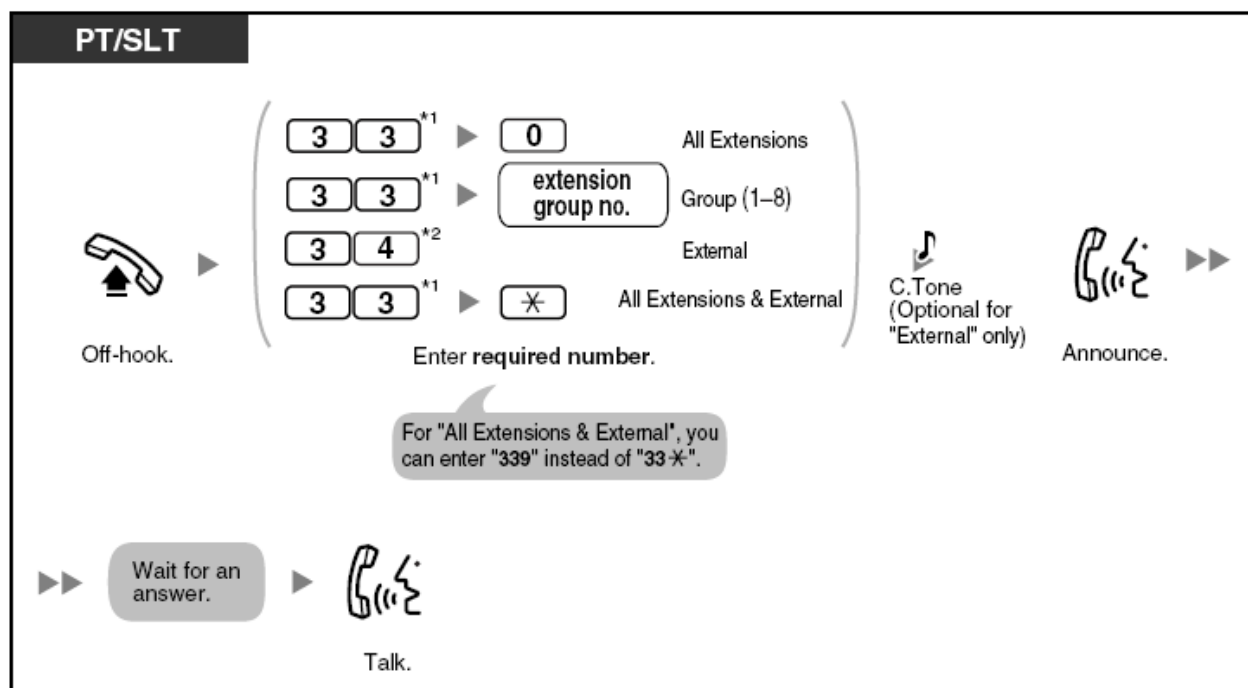

پیج کردن از میان بلندگوی داخل همه تلفنهای مخصوص پاناسونیک و بلندگوهای سیستم پیج خارجی تلفنهای مخصوص پاناسونیک و تلفن معمولی

۱-گوشی را بردارید

۲-برای پیج کردن همه داخلی کد 330 را وارد کنید (اگر در سیستم شماره گذاری مرکز تلفن Plan2 و یا Plan3 را انتخاب کرده باشید ؛ در این مرحله کد #330 را وارد کنید)

برای پیچ کردن گروهی کد 33 به اضافه شماره گروه داخلی مورد نظر (1 الی 8) را وارد کنید (اگر در سیستم شماره گذاری مرکز تلفن Plan2 و یا Plan3 را انتخاب کرده باشید ؛ در این مرحله کد #33(1-8) را وارد کنید)
 برای پیچ کردن خارجی کد 34 را وارد کنید (اگر در سیستم شماره گذاری مرکز تلفن Plan2 و یا Plan3 را انتخاب کرده باشید ؛ در این مرحله کد #34 را وارد کنید)

برای پیچ کردن از میان بلندگوی داخل همه تلفنهای مخصوص پاناسونیک و بلندگوهای سیستم پیچ خارجی کد *33 (در این زمان بجای کد *339 را وارد کنید و اگر در سیستم شماره گذاری مرکز تلفن Plan2 و یا Plan3 را انتخاب کرده باشید ؛ در این مرحله کد #33 اگر در سیستم شماره گذاری مرکز تلفن Plan2 و یا Plan3 را انتخاب کرده باشید ؛ در این مرحله کد #339 را وارد کنید)

۳-پیغام خود را پیچ کنید

۴-منتظر جوابی شده و سپس صحبت کنید

در یک زمان فقط یک نفر می تواند عمل پیچ کردن را انجام دهد . اگر در زمانی که یک نفر در حال پیچ کردن باشد و شما بخواهید عمل پیچ را انجام دهید ؛ صدای بوق خط را خواهید شنید

پیچ کردن و سپس انتقال دادن مکالمه

شما می توانید یک مکالمه را بعد از پیچ کردن ؛ منتقل کنید

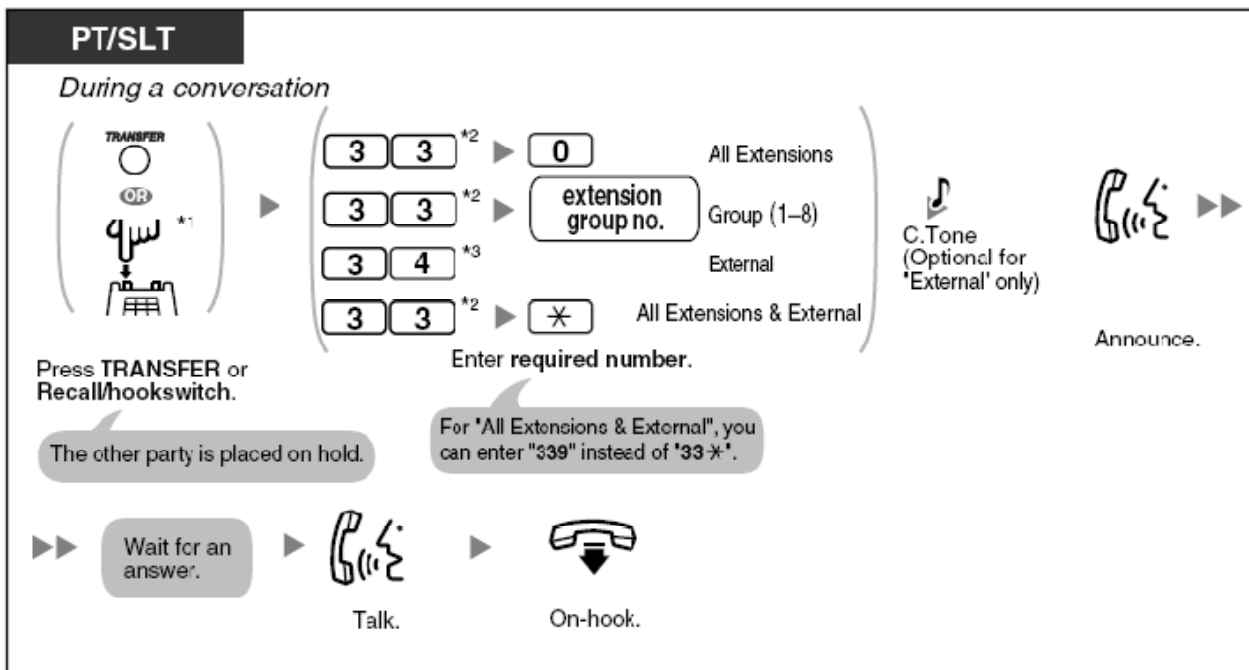

تلفنهای مخصوص پاناسونیک و تلفن معمولی

در حین انجام یک مکالمه

۱-دکمه TRANSFER را فشار داده و یا قلاب زیر گوشی یک بار قطع و وصل کنید (طرف مکالمه در حالت هلد قرار خواهد گرفت)

۲-برای پیچ کردن همه داخلی کد 330 را وارد کنید (اگر در سیستم شماره گذاری مرکز تلفن Plan2 و یا Plan3 را انتخاب کرده باشید ؛ در این مرحله کد #330 را وارد کنید)

برای پیچ کردن گروهی کد 33 به اضافه شماره گروه داخلی مورد نظر (1 الی 8) را وارد کنید (اگر در سیستم شماره گذاری مرکز تلفن Plan2 و یا Plan3 را انتخاب کرده باشید ؛ در این مرحله کد #33(1-8) را وارد کنید)
 برای پیچ کردن خارجی کد 34 را وارد کنید (اگر در سیستم شماره گذاری مرکز تلفن Plan2 و یا Plan3 را انتخاب کرده باشید ؛ در این مرحله کد #34 را وارد کنید)

برای پیچ کردن از میان بلندگوی داخل همه تلفنهای مخصوص پاناسونیک و بلندگوهای سیستم پیچ خارجی کد *33 (در این زمان بجای کد *33 کد 339 را وارد کنید و اگر در سیستم شماره گذاری مرکز تلفن Plan2 و یا Plan3 را انتخاب کرده باشید ؛ در این مرحله کد #33 اگر در سیستم شماره گذاری مرکز تلفن Plan2 و یا Plan3 را انتخاب کرده باشید ؛ در این مرحله کد #339 را وارد کنید (وارد کنید

۳-پیغام خود را پیچ کنید

۴-با داخلی مورد نظر خودتان مکالمه کنید

۵-گوشی را بگذارید

۲-۶-۱ جواب دادن / اجازه ندادن به پیج شدن

شما می توانید از هر داخلی به پیج جواب بدهید . شما همچنین می توانید تلفن مخصوص پاناسونیک خودتان را طوری برنامه ریزی کنید ؛ که پیغام پیج از آن پخش نشود

برای جواب دادن به پیج

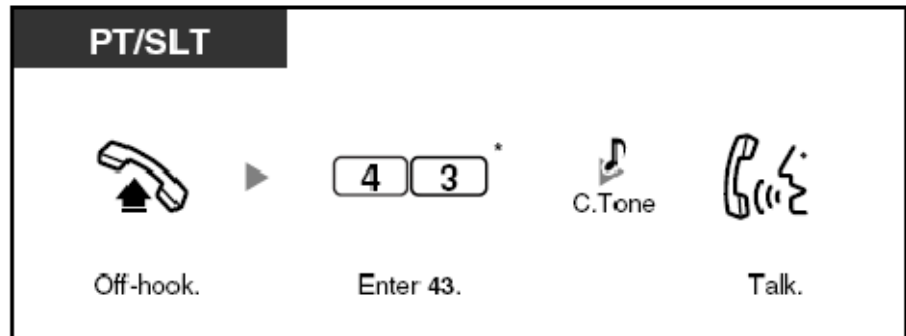

از تلفنهای مخصوص پاناسونیک و تلفن معمولی

۱-گوشی را بردارید

۲-کد 43 را وارد کنید (اگر در سیستم شماره گذاری مرکز تلفن Plan2 و یا Plan3 را انتخاب کرده باشید ؛ در مرحله به جای کد 43 کد #43 را وارد کنید)

۳-پس از شنیدن صدای بوق تائید به پیغام پیج شده ؛ جواب دهید

رد کردن / پذیرفتن پیام پیج (رد کردن پیج)

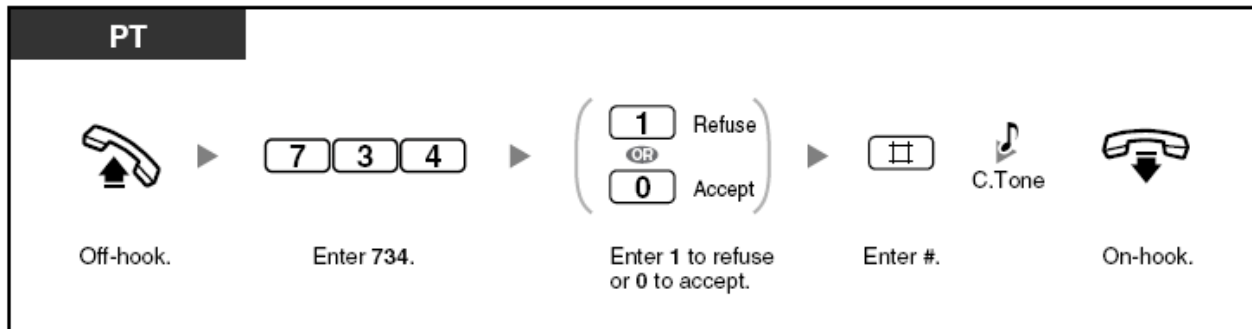

تلفنهای مخصوص پاناسونیک

۱-گوشی را بردارید

۲-کد 734 را وارد کنید

۳-برای رد کردن پیام پیج (یعنی برای اینکه پیام پیج از تلفن شما پخش نشود) کد 1 و برای قبول کردن پیام پیج (یعنی برای اینکه اجازه بدهید تا اینکه پیام پیج از تلفن شما پخش شود) کد 0 را وارد کنید

۴-دگمه # را فشار دهید

۵-پس از شنیدن صدای بوق تائید؛ گوشی را بگذارید

تلفنهای مخصوص پاناسونیک در حالتی زیر نمی توانند پیام پیج را دریافت کنند

تلفنی که در حال زنگ خوردن بوده و یا مشغول باشد

تلفنی که برنامه عدم پذیرش پیام پیج را برای تلفن خود؛ فعال کرده باشد

تلفنی که برنامه مزاحم نشوید را برای تلفن خود فعال کرده باشد

۷-۱ تنظیم کردن تلفن مطابق با نیازهایتان

۷-۱-۱ تنظیم کردن الارم (یادآوری کننده زمان – مانند ساعت در زمان مشخصی زنگ بزند)

شما می توانید تلفن خودتان را طوری برنامه ریزی کنید که در یک زمان برنامه ریزی شده ؛ زنگ بزند . به مانند یادآوری کننده زمان شروع جلسه ؛ قرار ملاقات و یا به مانند زنگی که بخواهید در زمان مشخصی شما را بیدار کند . این زنگ می تواند فقط برای یک بار تنظیم شده باشد و یا اینکه طوری تنظیم شود که هر روز در ساعت تنظیم شده ؛ زنگ بزند . در زمان اگر شما گوشی را بردارید صدای بوق داخلی که صدای بوق شماره ۳ می باشد ؛ شنیده خواهد شد

برای تنظیم کردن

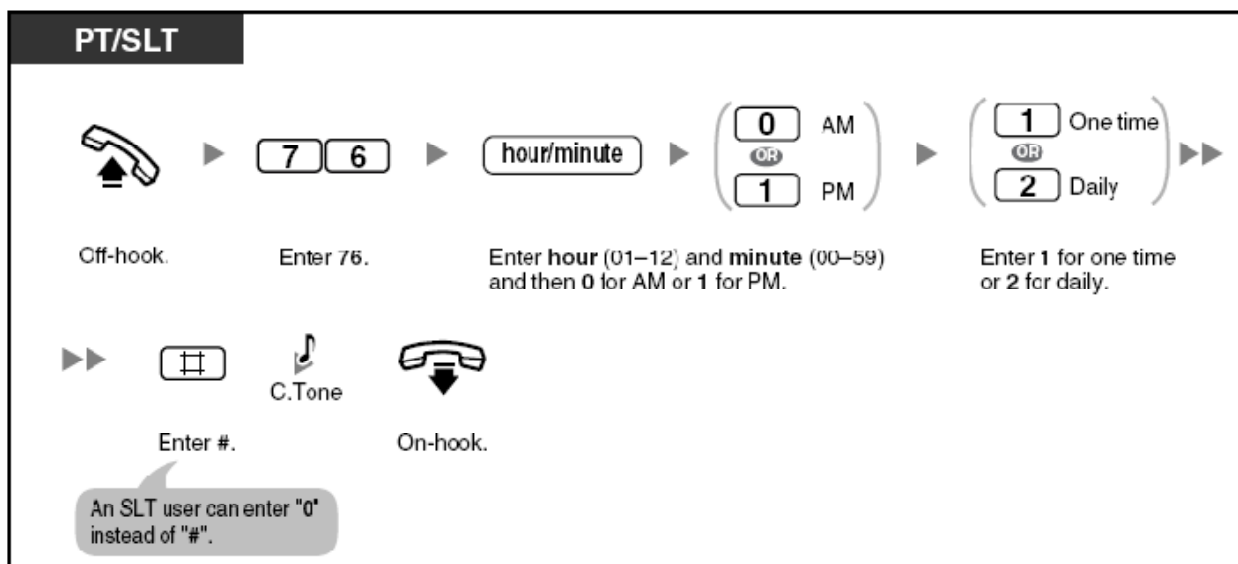

تلفنهای مخصوص پاناسونیک و تلفنهای معمولی

۱-گوشی را بردارید

۲-کد 76 را وارد کنید

۳-ساعت را وارد کنید (01 الی 12) و سپس دقیقه را وارد کنید (00 الی 99) و در آخر قبل از ظهر و یا بعد از ظهر را با ارقام 0 و یا 1 وارد کنید

۴-برای تنظیم شدن فقط برای یک بار ؛ کد 1 و برای تکرار روزانه کد 2 را وارد کنید

۵-دگمه # را فشار دهید (در تلفنهای معمولی می توانید به جای فشار دادن دگمه # کد 0 را وارد کنید)

۶-گوشی را بگذارید

برای لغو کردن

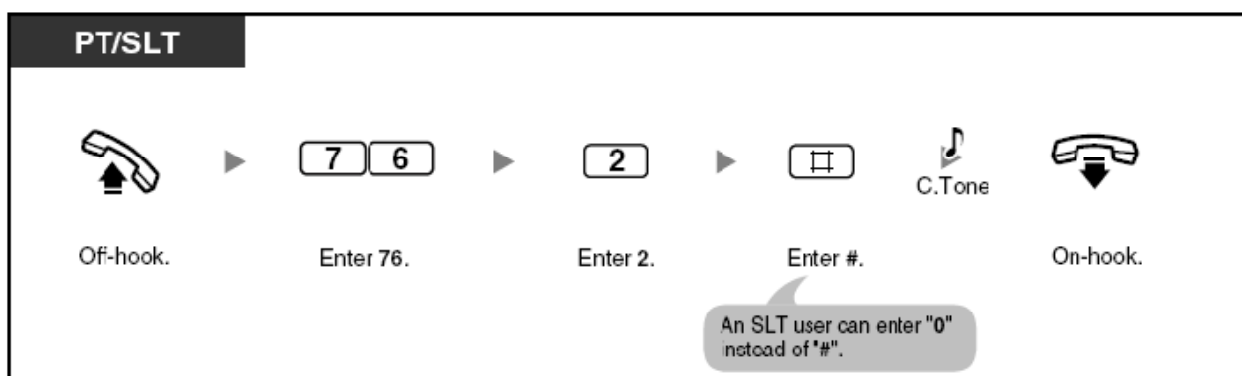

تلفنهای مخصوص پاناسونیک و تلفنهای معمولی

۱-گوشی را بردارید

۲-کد 76 را وارد کنید

۳-کد 2 را وارد کنید

۴-دگمه # را فشار دهید (در تلفنهای معمولی می توانید به جای فشار دادن دگمه # کد 0 را وارد کنید)

۵-پس از شنیدن صدای بوق تأیید ، گوشی را بگذارید

برای قطع کردن صدای الارم

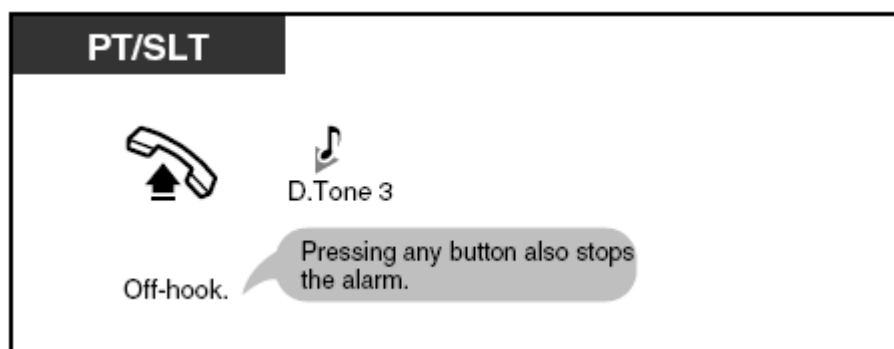

تلفنهای مخصوص پاناسونیک و تلفنهای معمولی

۱-گوشی را بردارید (فشار دادن هر دگمه دیگری هم می تواند الارم را خاموش کند)

برای تأیید کردن



صفحه نمایش تلفنهای مخصوص پاناسونیک

- ۱-گوشی را بردارید
- ۲-کد 76 را وارد کنید
- ۳-کد 3 را وارد کنید
- ۴-دگمه # را فشار دهید
- ۵-پس از شنیدن صدای بوق داخلی ؛ گوشی را بگذارید

صدای الارم به مدت 30 ثانیه پخش خواهد شد

اگر در حینی که صدای الارم پخش می شود ؛ اگر تلفن زنگ بخورد ؛ زنگ تلفن بعد از پخش شدن الارم ؛ شروع به زنگ زدن خواهد کرد

اگر در زمانی که موقع پخش شدن الارم می باشد و گوشی تلفن برداشته شده باشد ؛ الارم پس از گذاشته شدن گوشی تلفن ؛ شروع به پخش شدن خواهد کرد

۲-۷-۱ رد کردن مکالمات ورودی (برنامه مزاحم نشوید DND)

شما می توانید تلفن خودتان را طوری برنامه ریزی کنید که کسی نتواند به تلفن شما زنگ بزند (برنامه مزاحم نشوید) این در موقعیتی مفید خواهد بود که شما نمی خواهید کسی مزاحم شما نشود مانند زمانی که شما در جلسه هستید

فعال کردن / لغو کردن

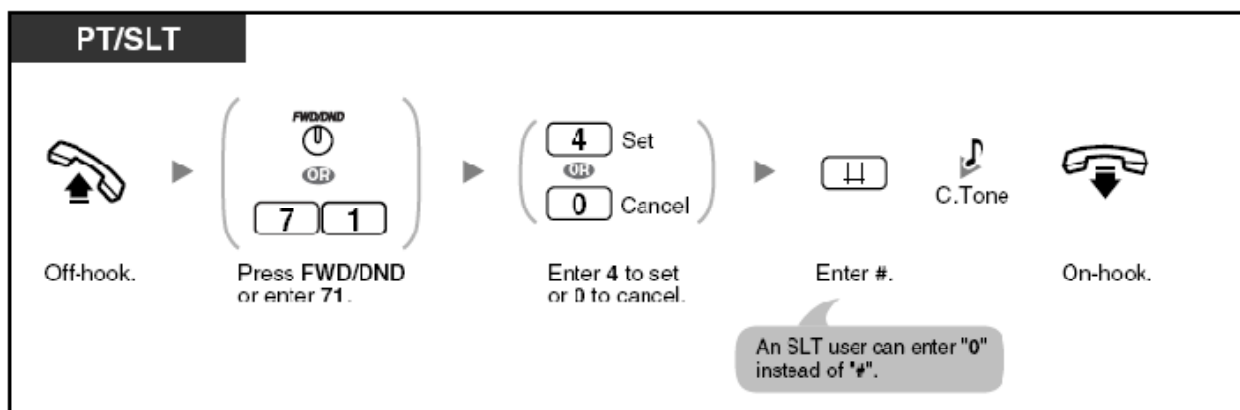

تلفنهای مخصوص پاناسونیک و تلفنهای معمولی

- ۱-گوشی را بردارید
- ۲-دگمه FWD/DND را فشار داده و یا کد 71 را وارد کنید
- ۳-برای فعال کردن کد 4 و برای لغو کردن کد 0 را وارد کنید
- ۴-دگمه # را فشار دهید (در تلفنهای معمولی به جای دگمه # می توانید ، کد 0 را وارد کنید)
- ۵-پس از شنیدن صدای بوق تائید ، گوشی را بگذارید

LED مربوط به دگمه FWD/DND وضعیتهای زیر را نشان می دهد

خاموش : هیچ سرویسی فعال نیست

روشن : سرویس DND (مزاحم نشوید) فعال است

روشن و در حال چشمک زدن : سرویس FWD (فرستادن مکالمه) فعال است

اگر سرویس DND را بر روی تلفن خودتان فعال کرده باشید ؛ تلفن کننده به داخلی شما صدای بوق DND

(صدای مانند صدای بوق اشغال) را خواهد شنید

اگر سرویس DND فعال شده باشد ؛ سرویس FWD کار نخواهد کرد

داخلی ها نمیتوانند به داخلی که برنامه DND را فعال کرده باشد ؛ زنگ بزنند ، به جز داخلی و یا داخلیهای که از

طریق سیستم برنامه ریزی مرکز تلفن مجاز به این کار شده باشند

اگر مکالمه از طریق خط شهری به تلفن شما وارد شود ؛ شما می توانید مکالمه را دریافت کنید ؛ البته تلفن شما

زنگ نخواهد خورد بلکه فقط LED مربوط به آن خط چشمک خواهد زد و شما می توانید با فشار دادن دگمه خط

شهری وارد شده با طرف مقابلتان مکالمه کنید

۳-۷-۱ دریافت بوق انتظار برای مکالمه

در حین یک مکالمه شما می توانید از منتظر بودن کسی برای مکالمه با شما آگاه شوید . این کار می تواند به صورت پخش شدن یک صدای بوق از بلند گوی تلفن مخصوص پاناسونیک و یا از گوشی تلفن ؛ یک تلفن معمولی باشد (پخش شدن صدا بر داخل گوشی تلفن معمولی به طور پیش فرض ؛ **Disable** ؛ غیر فعال می باشد) برای تغییر دادن صدای بوق انتظار برای مکالمه در تلفنهای مخصوص پاناسونیک به قسمت ۲-۱-۳ (تغییر دادن تنظیمات شخصی تلفن خودتان در حالت برنامه ریزی) و برای جواب دادن به مکالمه منتظر ؛ به قسمت ۴-۴-۱ (جواب دادن به مکالمه در حال انتظار) مراجعه نمائید

فعال کردن / لغو کردن ؛ مکالمات منتظر از خط شهری

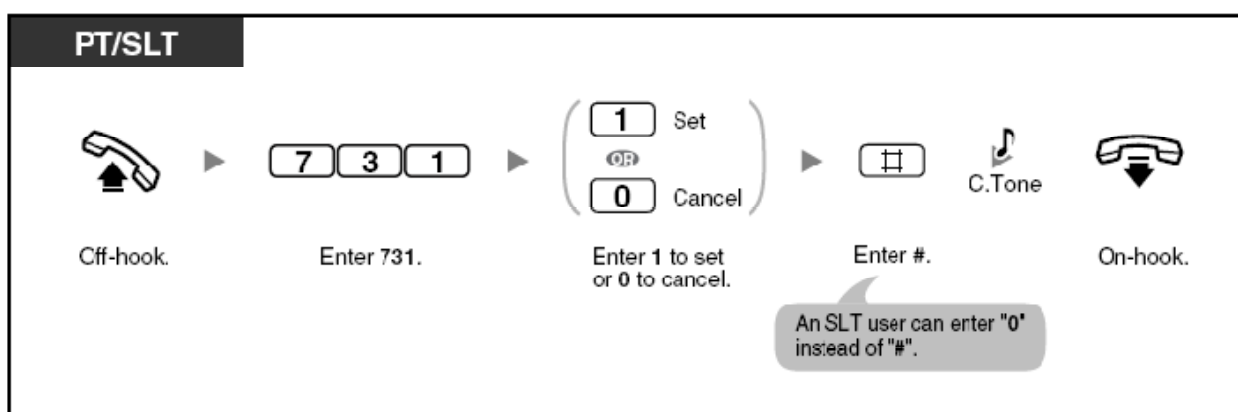

تلفنهای مخصوص پاناسونیک و تلفن معمولی

۱-گوشی را بردارید

۲-کد 731 را وارد کنید

۳-برای فعال کردن کد 1 و برای لغو کردن کد 0 را وارد کنید

۴-دگمه # را فشار دهید (در تلفنهای معمولی به جای فشار دادن دگمه # می توانید کد 0 را وارد کنید)

۵-پس از شنیدن صدای بوق تائید گوشی را بگذارید

فعال کردن / لغو کردن مکالمات منتظر از داخلی / ایفون در باز کن

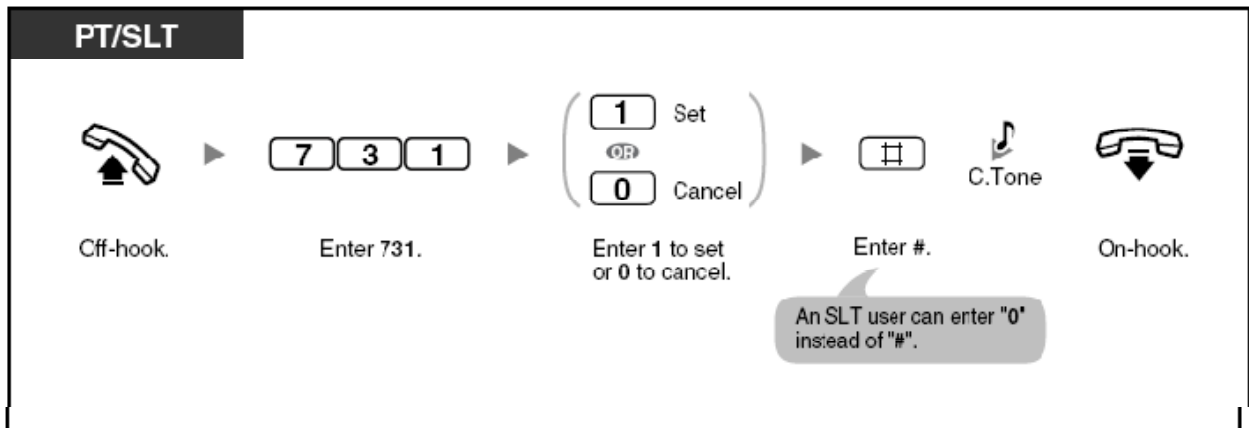

تلفنهای مخصوص پاناسونیک و تلفن معمولی

۱-گوشی را بردارید

۲-کد 732 را وارد کنید

۳-برای فعال کردن کد 1 و برای لغو کردن کد 0 را وارد کنید

۴-دگمه # را فشار دهید (در تلفنهای معمولی به جای فشار دادن دگمه # می توانید کد 0 را وارد کنید)

۵-پس از شنیدن صدای بوق تائید گوشی را بگذارید

۴-۷-۱ جلوگیری کردن از ورود دیگران به مکالمات

شما می توانید از ورود دیگران به مکالمات در حال انجامتان جلوگیری کنید ؛ یعنی از بعضی از داخلی های سیستم امکان ورود به مکالمات در حال انجام را داشته باشند ؛ امکان ورود به مکالمه در حال انجام شما را نخواهند داشت .

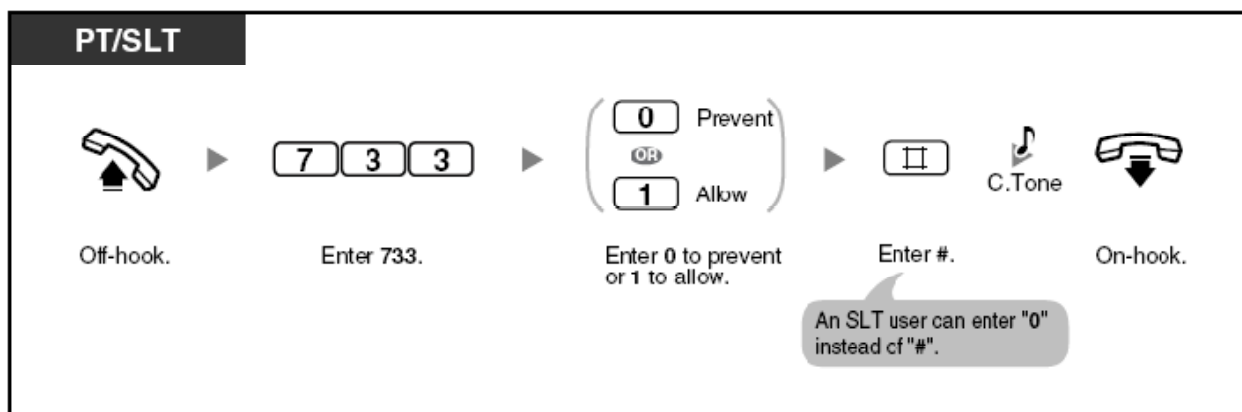

تلفنهای مخصوص پاناسونیک و تلفن معمولی

۱-گوشی را بردارید

۲-کد 733 را وارد کنید

۳-برای جلوگیری از ورود دیگران به مکالماتتان ؛ کد 0 و برای اجازه دادن به دیگران برای ورود به مکالماتتان کد

1 را وارد نمایید

۴-دگمه # را فشار دهید (در تلفنهای معمولی به جای فشار دادن دگمه # می توانید کد 0 را وارد کنید)

۵-پس از شنیدن صدای بوق تائید ؛ گوشی را بگذارید

۵-۷-۱ فعال کردن موزیک زمینه متن (BGM)

شما می توانید در زمانی که گوشی تلفن بر روی تلفن قرار گرفته است ؛ به موزیک زمینه متن گوش کنید (اگر تلفن شما مشغول شود) مانند برداشتن گوشی ؛ رسیدن مکالمه و یا برقرار مکالمه و غیره ...) موزیک زمینه متن قطع خواهد شد و زمانی که گوشی را بر روی تلفن بگذارید ؛ پخش موزیک مجددا شروع خواهد شد

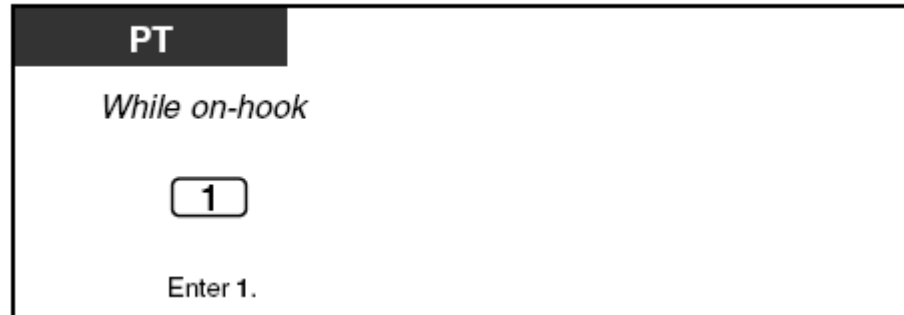

تلفنهای مخصوص پاناسونیک
در زمانی که گوشی بر روی تلفن قرار دارد
۱- کد 1 را وارد کنید

فعال شدن این برنامه نیاز به برنامه ریزی مرکز تلفن دارد (برای اطلاعات بیشتر به برنامه ریز و نگهدارنده مرکز تلفن تان ؛ تماس بگیرید)

۶-۷-۱ محافظت کردن خط تلفن خودتان از ورود سیگنالهای اطلاع دهنده (امنیت خط اطلاعات)

شما می توانید خط تلفن خودتان را در مقابل اطلاعات شنیداری که می خواهند وارد خط مکالمه شما شوند ؛ محافظت کنید (سیگنالهای شنیداری از قبیل سیگنال انتظار برای مکالمه ؛ اطلاع دهنده خط در حالت هلد قرار گرفته در حین مکالمه و ...) اگر داخلی شما تجهیزات مخابراتی از قبیل کامپیوتر ؛ فکس و غیره دارد این برنامه را فعال کنید و از امنیت ارسال و دریافت اطلاعات در این زمان مطمئن شوید

برای فعال کردن / لغو کردن

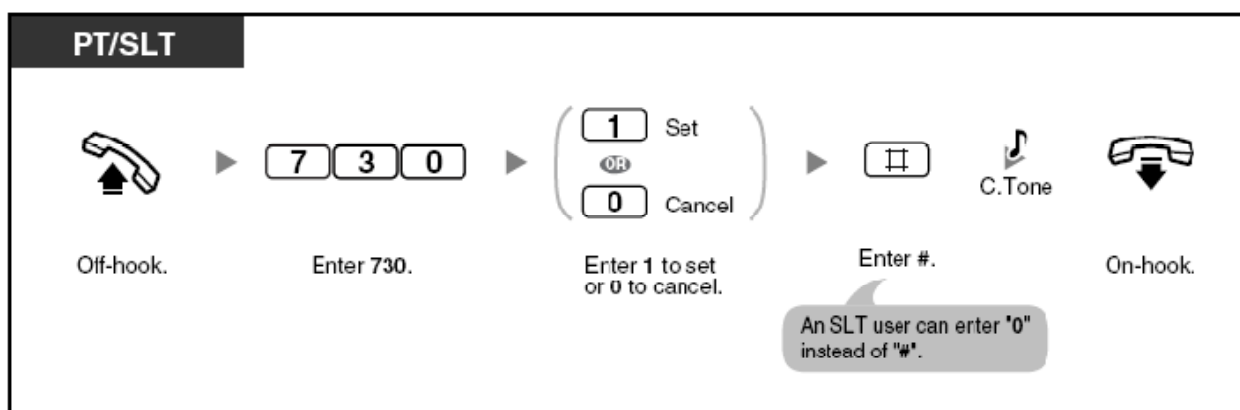

تلفنهای مخصوص پاناسونیک و تلفن معمولی

۱-گوشی را بردارید

۲-کد 730 را وارد کنید

۳-برای فعال کردن کد 1 و برای لغو کردن کد 0 را وارد کنید

۴-دگمه # را فشار دهید (در تلفنهای معمولی به جای فشار دادن دگمه # کد 0 را وارد کنید)

۵-پس از شنیدن صدای بوق تائید ؛ گوشی را بگذارید

۷-۷-۱ چک کردن شیفت جاری

مرکز تلفن می تواند طوری برنامه ریزی شود که در شیفت های روز ؛ شب و نهار کار کند . شما می تواند با انجام برنامه زیر مشخص کنید که در حال حاضر ؛ مرکز تلفن در کدام یک از این شیفتها قرار دارد (روز ؛ شب ؛ نهار)

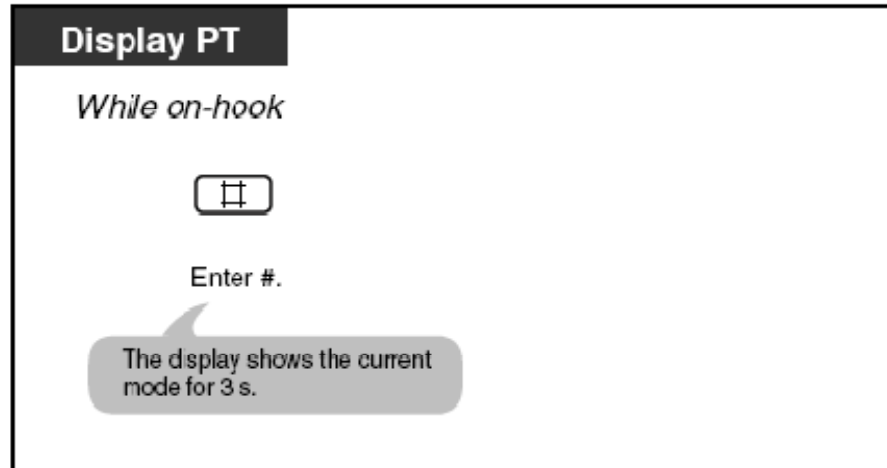

بر روی صفحه نمایش تلفنهای مخصوص پاناسونیک

در زمانی که گوشی بر روی تلفن قرار دارد

۱-دگمه # را فشار دهید (صفحه نمایش شیفت جاری را به شما نشان خواهد داد)

۸-۷-۱ پاک کردن تمامی برنامه های که بر روی تلفن شما فعال شده است

شما می توانید تمامی امکانات و سرویسهای را که بر روی تلفن خودتان فعال شده است را پاک کرده و تلفن خودتان را به حالت پیش فرض درآورید

سرویس	حالت سرویس پس از پاک کردن (ری ست کردن)
پیغام عدم حضور	خاموش
موزیک زمبینه	خاموش
فرستادن مکالمه	خاموش
جلو گیری از جواب داده شدن مکالماتتان توسط داخلی های دیگر	مجاز
انتظار برای مکالمه	Disable
امنیت خط اطلاعات	خاموش
برنامه مزاحم نشوید	خاموش
جلو گیری از ورود دیگران به مکالمات	مجاز
خط فوری	شماره تلفن ذخیره شده ؛ پاک خواهد شد
Log-in / Log-out	Log-in
پیغامهای انتظار	تمامی پیغامهای گذاشته شده توسط دیگران ؛ پاک خواهد شد
جلوگیری از پیج شدن	مجاز
مانیتور کردن اتاق	خاموش
برنامه یادآوری زمان	پاک شده

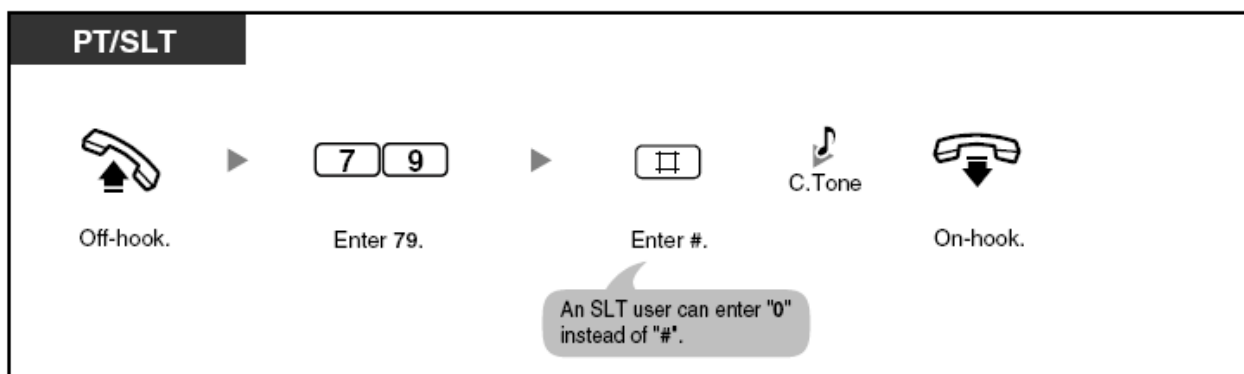

تلفنهای مخصوص پاناسونیک و تلفنهای معمولی

۱-گوشی را بردارید

۲-کد 79 را وارد کنید

۳-دگمه # را فشار دهید (در تلفنهای معمولی به جای فشار دادن دگمه # می توانید کد 0 را وارد کنید)

۴-پس از شنیدن صدای بوق تأیید ، گوشی را بگذارید

۹-۷-۱ مانیتور کردن یک اتاق (مانیتور اتاق)

شما می توانید اتاق مورد نظرتان را از یک داخلی دیگر با استفاده از یک عدد تلفن مخصوص پاناسونیک ؛ مانیتور کنید . و یا می توانید یک در را از طریق سیستم ایفون در باز کن مانیتور کنید . تلفنی را که می خواهید از طریق اتاق مورد نظرتان را مانیتور کنید ؛ قبلا باید توسط یک برنامه فعال شده باشد

برای فعال کردن

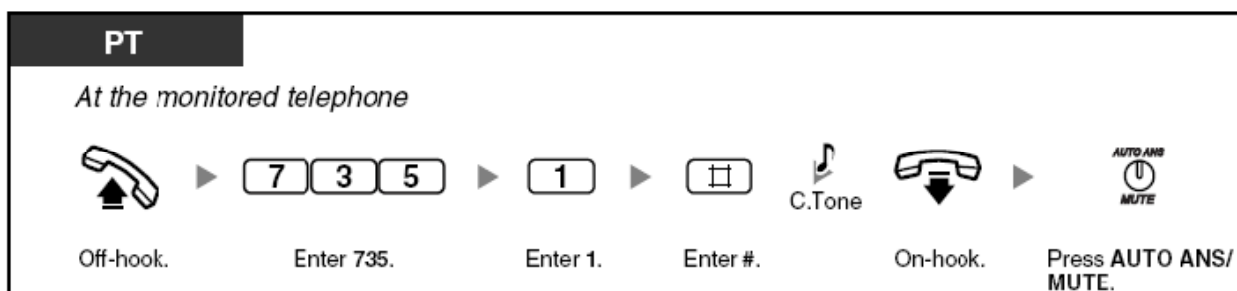

تلفن مخصوص پاناسونیک

در تلفنی که می خواهید از طریق آن اتاق مورد نظرتان را مانیتور کنید

۱-گوشی را بردارید

۲-کد 735 را وارد کنید

۳-کد 1 را وارد کنید

۴-دگمه # را فشار دهید

۵- پس از شنیدن صدای بوق تائید ؛ گوشی را بگذارید

۶-دگمه AUTO ANS / MUTE را فشار دهید

برای مانیتور کردن

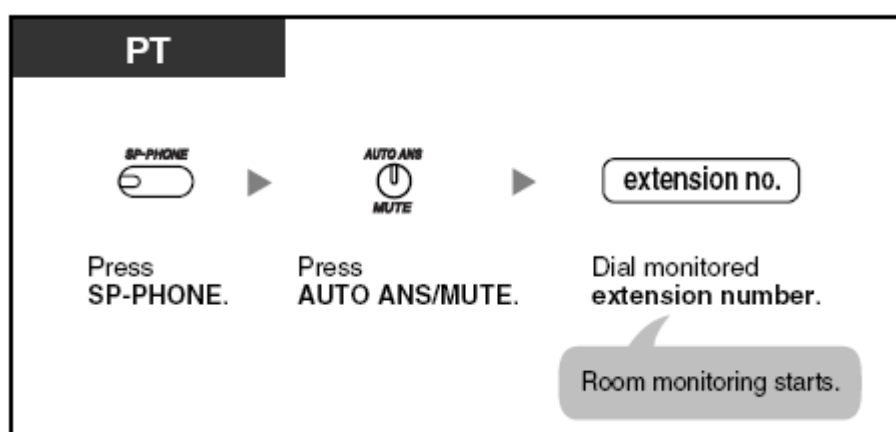

تلفنهای مخصوص پاناسونیک

۱-دگمه SP-PHONE را فشار دهید

۲-دگمه AUTO ANS/MUTE را فشار دهید

۳-شماره داخلی که می خواهید مانیتور کنید را وارد کنید (مانیتور شدن شروع خواهد شد)

مانیتور کردن از طریق ایفون در باز کن

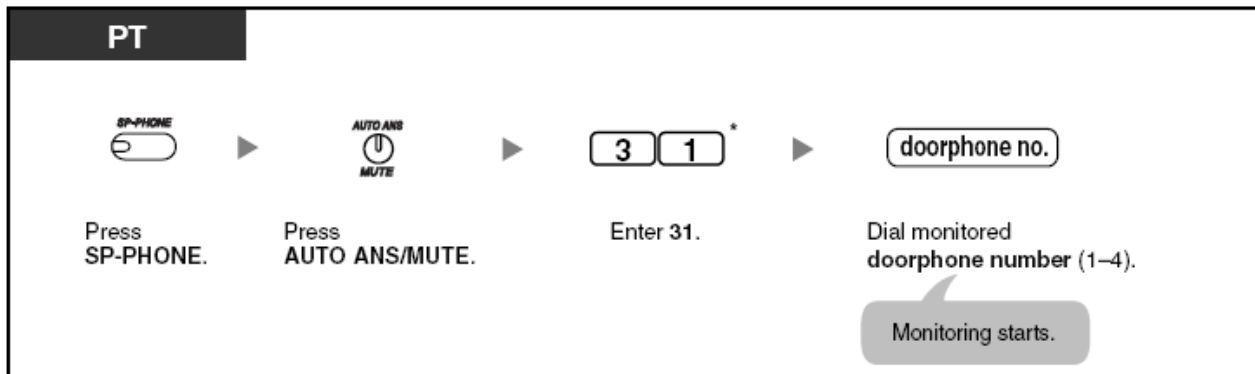

تلفنهای مخصوص پاناسونیک

۱-دگمه **SP-PHONE** را فشار دهید

۲-دگمه **AUTO ANS/MUTE** را فشار دهید

۳-کد **31** را وارد کنید

۴-شماره ایفون در باز کنی که می خواهید ان را مانیتور کنید را وارد کنید (1 الی 4) (عمل مانیتور کردن شروع خواهد شد)

صحبت کردن با شخصی در اتاقي که مانیتور کرده اید

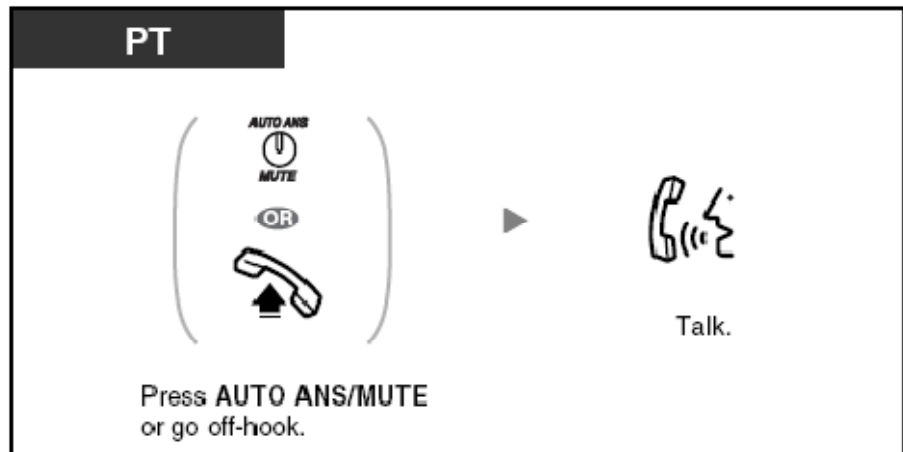

تلفنهای مخصوص پاناسونیک

۱- دکمه **AUTO ANS/MUTE** را فشار داده و یا گوشی را بردارید

لغو کردن برنامه مانیتور

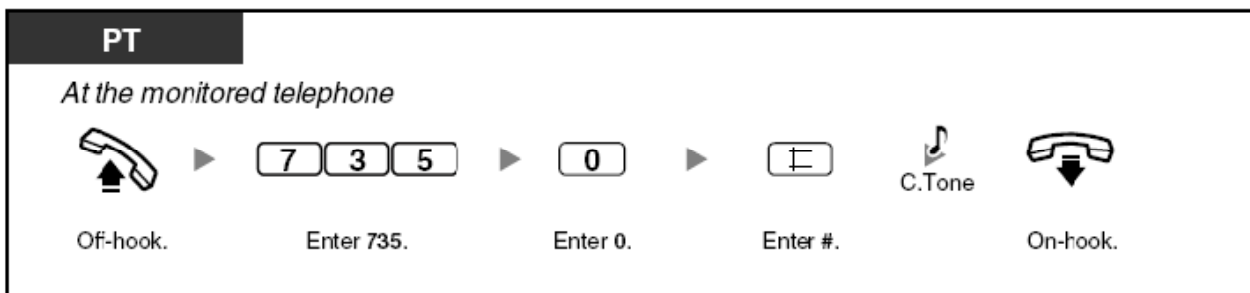

تلفنهای مخصوص پاناسونیک

در تلفنی که برنامه مانیتور کردن را در آن فعال کرده اید

۱- گوشی را بردارید

۲- کد 735 را وارد کنید

۳- کد 0 را وارد کنید

۴- دکمه # را فشار دهید

۵- پس از شنیدن صدای بوق تائید ؛ گوشی را بگذارید

قطع کردن مکرر مانیتور کردن اتاق در حینی که گوشی بر روی تلفن قرار دارد

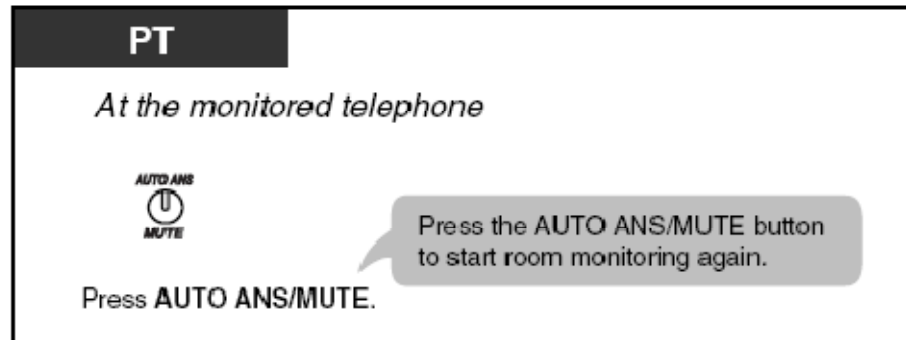

تلفنهای مخصوص پاناسونیک

در تلفنی که برنامه مانیتور بر روی آن فعال شده است

۱-دگمه **AUTO ANS/MUTE** را فشار دهید (برای شروع مجدد مانیتور کردن ؛ دگمه **AUTO ANS/MUTE** را مجدد فشار دهید)

۸-۱ استفاده کردن از تجهیزاتی که استفاده کننده از مرکز تلفن باید تهیه کند

۸-۱-۱ اگر ایفون درباز کن / درباز کن وصل شده باشد

-زنگ زدن به و جواب دادن از طریق ایفون درباز کن

-باز کردن در

زنگ زدن به و جواب دادن از طریق ایفون درباز کن

شما می توانید با کسی که دم در است با استفاده از ایفون درباز کن صحبت کنید . داخلی های که مجاز باشند به اینکه وقتی کسی از طریق پنل ایفون درباز کن می خواهد مکالمه ای را برقرار کند ؛ جواب دهند ؛ از طریق سیستم برنامه ریزی مرکز تلفن تعیین می شوند.

برقرار مکالمه از طریق پنل ایفون درباز کن

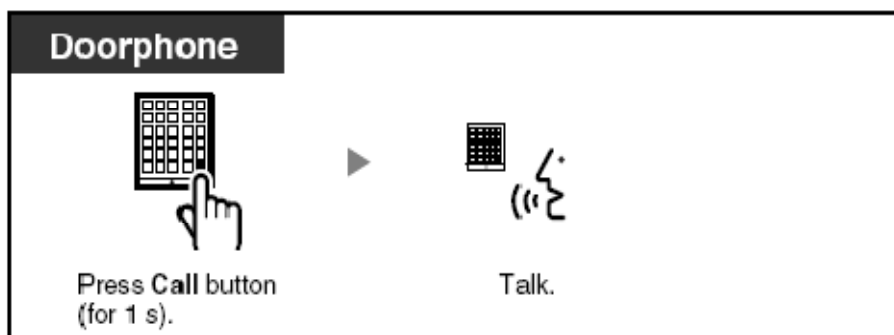

پنل درباز کن

۱-دگمه مکالمه را فشار دهید (برای 1 ثانیه)

۲-صحبت کنید

برای جواب دادن

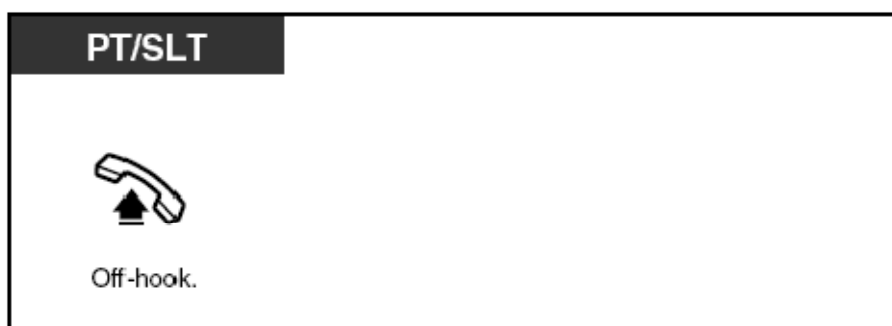

تلفنهای مخصوص پاناسونیک و تلفنهای معمولی

۱-گوشی را بردارید

تماس با ایفون در باز کن



تلفنهای مخصوص پاناسونیک و تلفن معمولی

۱-گوشی را بردارید

۲-کد 31 را وارد کنید (اگر در سیستم شماره گذاری Plan2 ویا Plan3 را انتخاب کرده باشید ؛ در این مرحله کد #31 را وارد کنید)

۳-شماره ایفون در باز کن مورد نظرتان را وارد کنید (1 الی 4)

۴-پس از شنیدن صدای بوق تأیید صحبت کنید

اگر در زمان از قبل تعیین شده به زنگ ایفون در باز کن ؛ جواب داده نشود ؛ زنگ قطه شده و ارتباط قطع خواهد گردید

ایفون های درباز کن 1 و 2 (یا 3 و 4) نمی توانند در یک زمان مورد استفاده قرار بگیرند ؛ اگر یکی از آنها در حال کار باشد ؛ دیگر ایفونها کار نخواهند کرد

باز کردن در

شما می توانید از طریق تلفن خودتان ؛ در را باز کنید البته اگر از طریق سیستم برنامه ریزی برای انجام این کار مجاز شده باشید

از یک داخلی مجاز شده

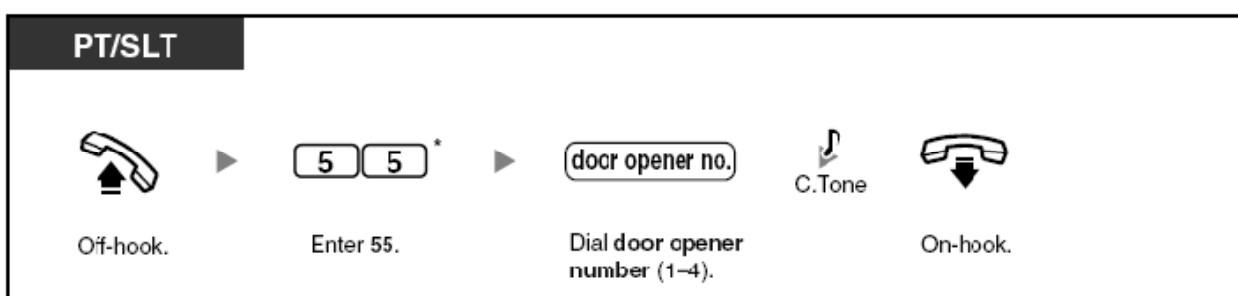

تلفنهای مخصوص پاناسونیک و تلفنهای معمولی

۱-گوشی را بردارید

۲-کد 55 را وارد کنید (اگر در سیستم شماره گذاری Plan2 ویا Plan3 را انتخاب کرده باشید ؛ در این مرحله کد #55 را وارد کنید)

۳-شماره ایفون در باز کن مورد نظرتان را وارد کنید (1 الی 4)

۴-پس از شنیدن صدای بوق تأیید ، صحبت کنید

از یک داخلی که در حال مکالمه با یک ایفون در باز کن می باشد

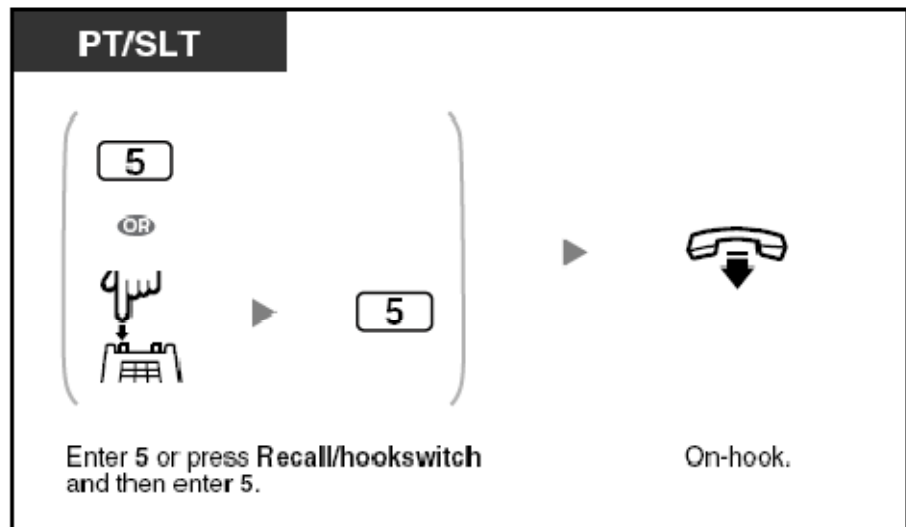

تلفنهای مخصوص پاناسونیک و تلفنهای معمولی

۱- کد 5 را وارد و یا اینکه قلاب زیر گوشی را یک بار قطع و وصل کرده و سپس کد 5 را وارد کنید

۲-گوشی را بگذارید

در تا زمان از قبل تعیین شده ای باز خواهد ماند

برای باز نگهداشتن بیشتر در ؛ یک بار دیگر رقم 5 را وارد کنید

۲-۸-۱ اگر PBX میزبان وصل شده باشد

-دسترسی به سرویسهای خارجی (دسترسی به امکانات خارجی EFA)

-دسترسی به سرویسهای خارجی (دسترسی به امکانات خارجی EFA)

شما می توانید به سرویسهای ویژه ی مانند انتظار برای مکالمه که توسط یک مرکز تلفن دیگر و یا شرکت مخابرات ارائه می شود ؛ دسترسی داشته باشید . این سرویس فقط برای مکالمات با خط شهری قابل اجرا می باشد

مثال : در حالت هلد قرار دادن مکالمه در حال انجام و مکالمه با یک شخص جدید

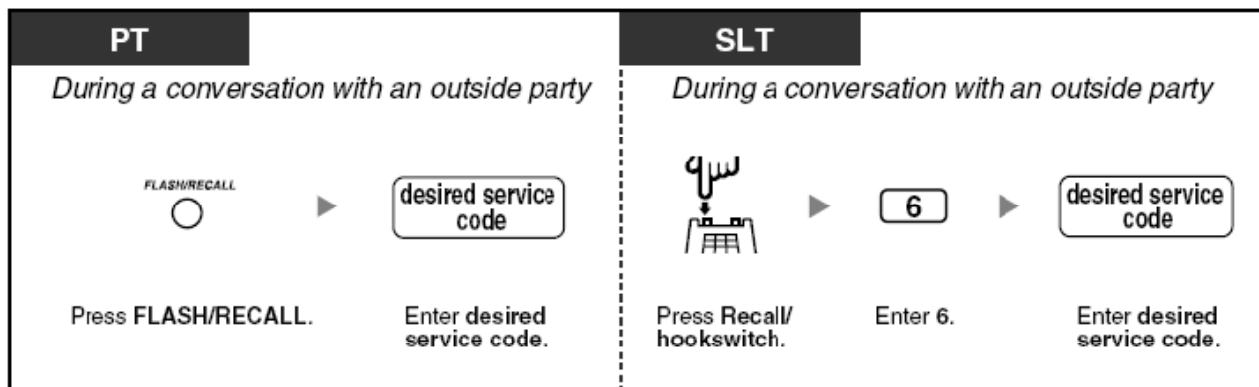

ابتدا با تلفن مخصوص پاناسونیک :

در حین انجام یک مکالمه با خط شهری

۱-دگمه **FLASH/RECALL** را فشار دهید

۲-کد مخصوص سرویسی که می خواهید فعال کنید را وارد کنید (کدهای که معمولا مخابرات در اختیار اشخاص قرار می دهد مانند کد پشت خط نگهداشتن)

با تلفن معمولی :

در حین انجام یک مکالمه با خط شهری

۱-دگمه **RECALL** را فشار داده و یا قلاب زیر گوشی را یک بار قطه و وصل کنید

۲-کد 6 را وارد کنید

۳-کد مخصوص سرویسی که می خواهید فعال کنید را وارد کنید (کدهای که معمولا مخابرات در اختیار اشخاص قرار می دهد مانند کد پشت خط نگهداشتن)

۳-۸-۱ اگر سیستم پردازش صوتی (VPS) وصل شده باشد

شما (منظوریک داخلی) و یا یک خط شهری می تواند از یک تلفن به سیستم پردازش صوتی (VPS) دسترسی داشته باشید

-فرستادن مکالماتتان به سیستم پردازش صوتی (یکپارچگی با صندوق صوتی)
اگر مرکز تلفن شما به یک سیستم پردازش صوتی پاناسونیک که با تلفن مخصوص ساتترال هم یکپارچه شده ؛ وصل شده باشد ؛ سرویسهای زیر هم قابل دسترسی خواهند بود

-گوش دادن به پیغامهای در حال گذاشته شدن مکالمات (مانیتور کردن - گوش دادن به پیغامهای در حال گذاشته شدن LCS)
-ضبط کردن مکالمات (2-WAY RECORD)

فرستادن مکالماتتان به سیستم پردازش صوتی (یکپارچگی با صندوق صوتی)

اگر نمی توانید به مکالمات جواب بدهید ؛ می توانید آنها را به صندوق صوتی موجود در سیستم پردازش صوتی پاناسونیک انتقال دهید . اگر تلفن شما دارای دکمه Message و یا دارای لامپ Message/Ringer باشد ؛ در صورت موجود بودن پیغام ؛ روشن شده و یا اگر تلفن شما یک تلفن معمولی تک خطی باشد ؛ صدای بوق داخلی آن در صورت وجود داشتن پیغام ؛ تغییر خواهد کرد

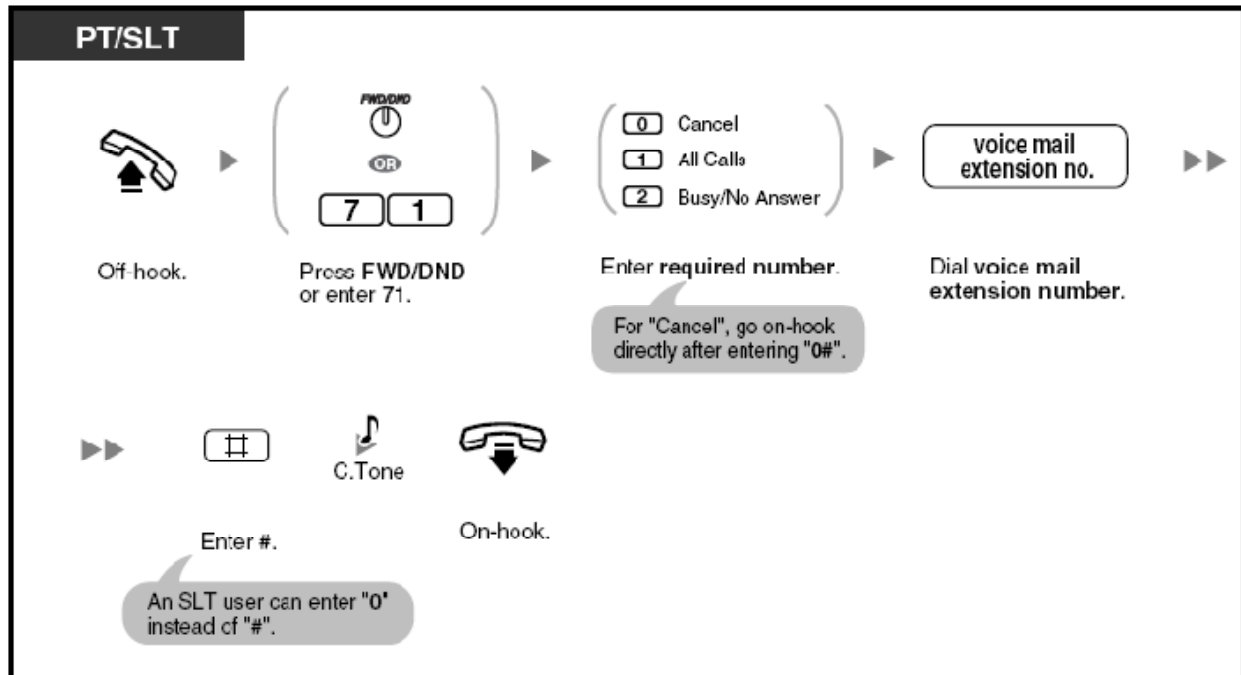

تلفنهای مخصوص پاناسونیک و تلفنهای معمولی

۱-گوشی را بردارید

۲-دگمه **FWD** را فشار داده و یا کد **71** را وارد کنید

۳-برای لغو کردن کد **0** ؛ برای فرستادن همه مکالمات کد **1** و برای فرستادن مکالمات در صورت جواب داده نشدن و یا مشغول بودن ؛ کد **2** را وارد کنید

۴-شماره داخلی پست صوتی را وارد نمایید

۵-دگمه **#** را فشار دهید (در تلفنهای معمولی به جای فشار دادن دگمه **#** می توانید کد **0** را وارد کنید)

۶-پس از شنیدن صدای بوق تائید ؛ گوشی را بگذارید

برای گوش دادن به پیغام

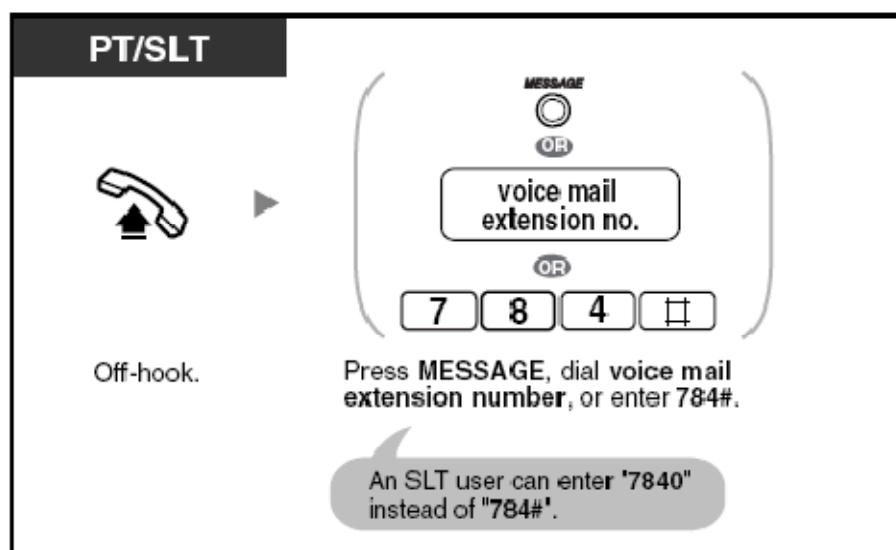

تلفنهای مخصوص پاناسونیک و تلفن معمولی

۱-گوشی را بردارید

۲-دگمه **MESSAGE** را فشار داده ؛ یا شماره داخلی پست صوتی را گرفته و یا کد **#784** را وارد کنید (در تلفنهای معمولی به جای کد **#784** می توانید کد **7840** را وارد کنید)

برای فرستادن مکالمه به صندوق پستی

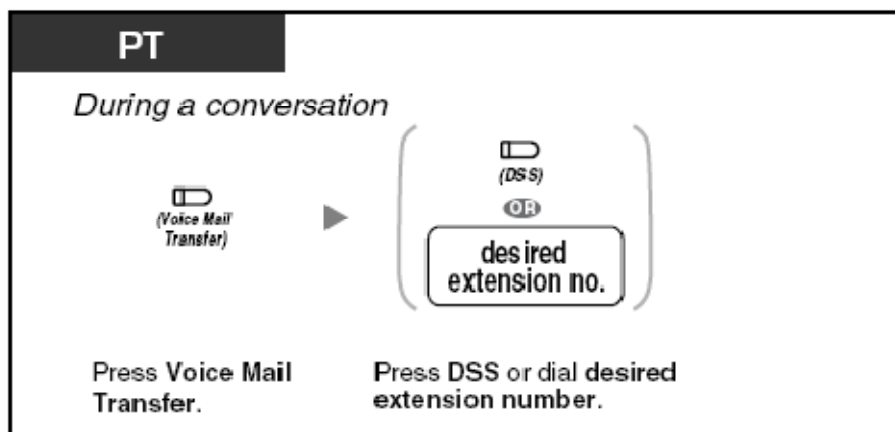

تلفنهای مخصوص پاناسونیک

در حین انجام یک مکالمه

۱-دگمه **Voice Mail Transfer** را فشار دهید

۲-دگمه **DSS** را فشار داده و یا شماره داخلی مورد نظرتان را وارد کنید

گوشی کردن به پیغامهای در حال گذاشته شدن (مانیتور کردن - گوش دادن به مکالمات در حال ضبط شدن LCS)

در زمانی که تلفن کننده در حال ضبط کردن پیغام در داخل صندوق پستی شما می باشد ؛ شما می توانید مکالمه را مانیتور کنید . دو روش برای انجام این کار امکان پذیر است (پیش فرض : بودن گوشی)

حالت بدون گوشی

شما می توانید مکالمه را به طور اتوماتیک مانیتور کنید (از طریق بلند گوی تلفن)

حالت محرمانه

در زمانی که تلفن کننده می خواهد تا اینکه برای شما پیغامی را بگذارد ؛ صدای بوق خاصی را خواهید شنید

قبل از انجام این کار

یک دکمه LCS بسازید

حالت مورد نظرتان را انتخاب کنید - حالت بدون گوشی و یا حالت محرمانه

کلمه عبور برای این امکان (LCS) تنظیم کنید

این امکان را برنامه ریزی کنید

تنظیم کردن / لغو کردن کلمه عبور

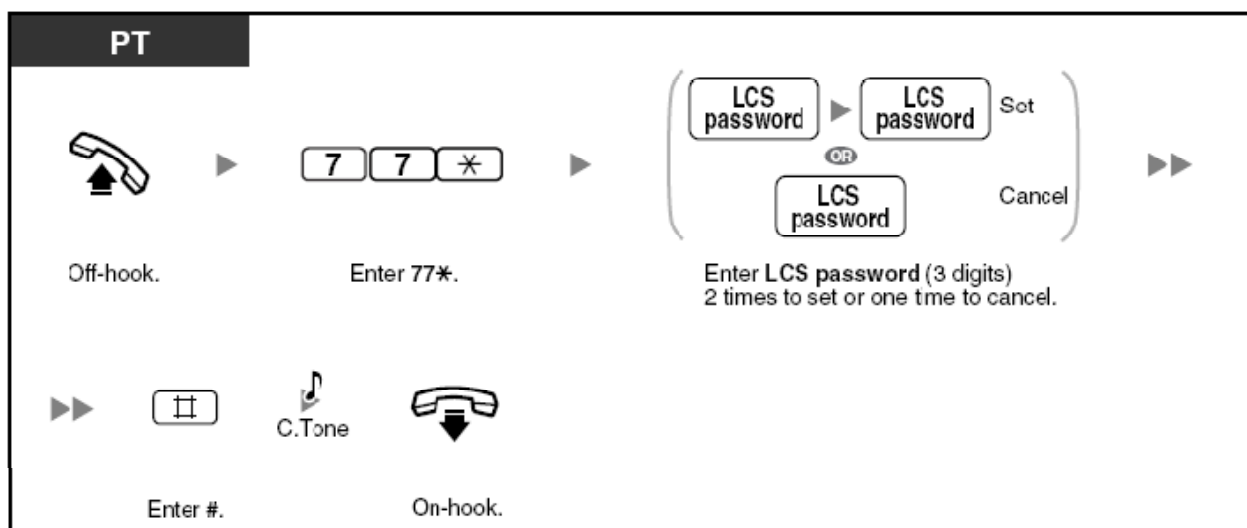

تلفن مخصوص پاناسونیک

۱-گوشی را بردارید

۲-کد *77 را وارد کنید

۳-برای تنظیم کردن یک کد سه رقمی را دو بار و برای کنسل کردن همان کد را یک بار وارد کنید

۴-دکمه # را فشار دهید

۵- پس از شنیدن صدای بوق تائید گوشی را بگذارید

برای فعال کردن امکان LCS

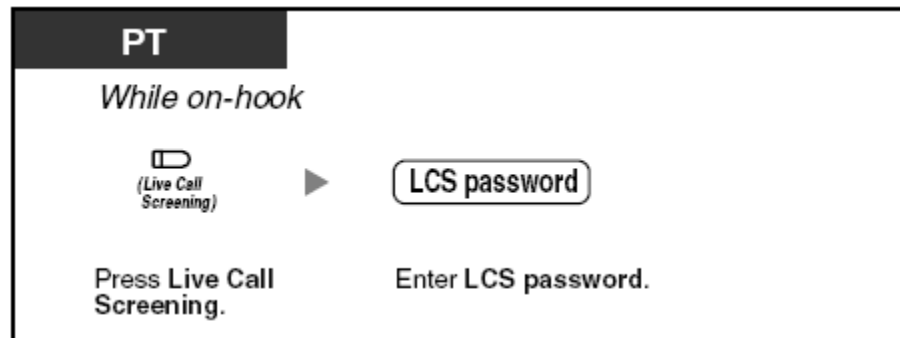

تلفن مخصوص پاناسونیک

در زمانی که گوشی بر روی تلفن قرار دارد

۱-دگمه **Live Call Screening** را فشار دهید

۲-کلمه عبور **LCS** را وارد کنید

برای لغو کردن LCS

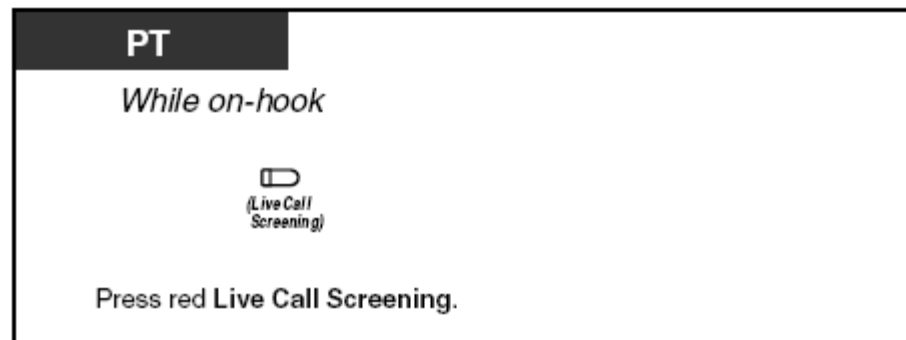

تلفنهای مخصوص پاناسونیک

در زمانی که گوشی بر روی تلفن قرار دارد

۱-دگمه **Live Call Screening** را فشار دهید

ضبط کردن مکالمه (2-WAY RECORD)

شما می توانید مکالماتتان را در داخل صندوق پستی ؛ ضبط کنید ؛ در حالی که در حال صحبت کردن با خط می باشید

هر زمانی که بخواهید مکالماتتان را در داخل صندوق پستی ضبط کنید ؛ می توانید صندوق پستی مورد نظرتان را انتخاب کنید



برای ضبط کردن مکالمه در داخلی صندوق پستی خودتان

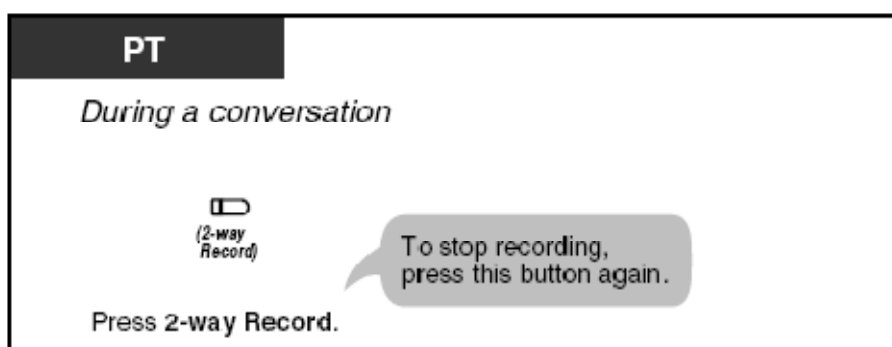

تلفن مخصوص پاناسونیک

در حین انجام یک مکالمه

۱-دگمه **2-way Record** را فشار دهید (برای قطع کردن عمل ضبط مکالمه ؛ این دگمه را مجدداً فشار دهید)

برای ضبط کردن در صندوق پستی دیگر (2-way Record Transfer)

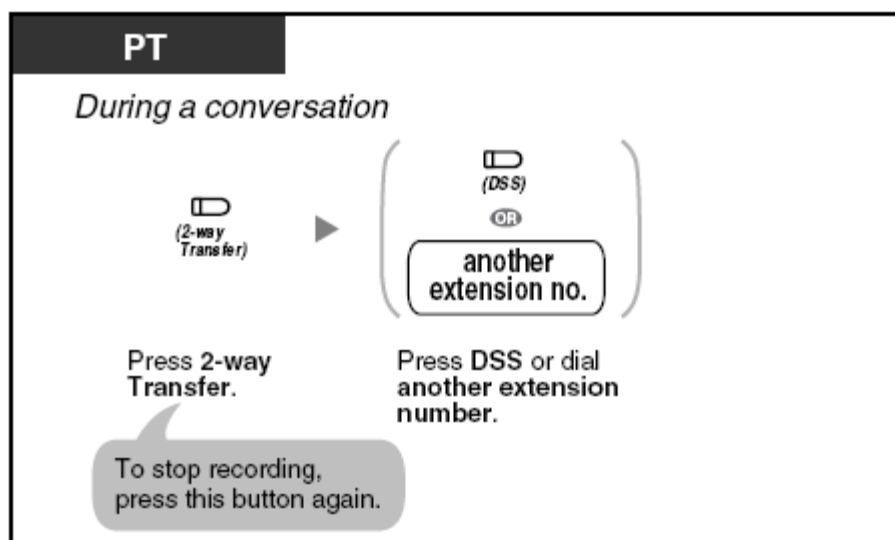

تلفنهای مخصوص پاناسونیک

در حین انجام مکالمه

۱-دگمه **2-way Transfer** را فشار دهید (برای قطع کردن عمل ضبط مکالمه ؛ این دگمه را مجدداً فشار دهید

۲-دگمه **DSS** را فشار دهید و یا شماره داخلی دیگر را شماره گیری کنید

۹-۱ استفاده کردن صفحه نمایش تلفنهای مخصوص پاناسونیک

۹-۱-۱ برقرار تماس با استفاده از Call log (گزارش مکالمه) مربوط به مکالمات

ورودی

اگر مرکز تلفن شما می تواند اطلاعات مربوط به تلفن کننده را (کالر ای دی) از مرکز مخابرات دریافت کند (شماره تلفن شخص تلفن کنند و یا نام او را) . مرکز تلفن Log (گزارش) اطلاعات مکالمه وارد شده از طریق خطوط شهری را در صورتی که شما به مکالمه جواب نداده باشید ؛ به صورت اتوماتیک ثبت خواهد کرد . شما می توانید بعدا این اطلاعات گزارش شده را مشاهده کنید که چه شماره ای و در چه زمانی وارد شده و از این اطلاعات ثبت شده برای برقرار تماس مجدد با ان و یا انها استفاده کنید .

دو نوع ناحیه ثبت گزارش در مرکز تلفن وجود دارد . یکی ناحیه شخصی که گزارشات مکالمات برای هر داخلی به طور جداگانه ثبت می شود و دیگری ناحیه مشترک می باشد که گزارشات مکالمات مربوط به چندین داخلی و مکالمات تغییر مسیر داده شده از طرف سیستم دیزا در ان ثبت می شود . حداکثر حافظه برای ثبت مکالمات جواب داده نشده در ناحیه شخصی برای هر داخلی ؛ ۲۰ عدد و حد اکثر حافظه برای پبت مکالمات جواب داده نشده در ناحیه مشترک ؛ ۳۰۰ عدد می باشد .

وقتی که حافظه ناحیه شخصی پر شده باشد ؛ مکالمات جدید هم می تواند نادیده گرفته شوند و هم می توانند بر روی مکالمات از قبل وارد شده و ملاحظه شده ؛ نوشته شوند (یعنی انها پاک شده و مکالمات جدید ثبت شوند) و مانند همین ؛ وقتی که حافظه ناحیه مشترک پر شده باشد ؛ مکالمات جدید هم می توانند نادیده گرفته شوند و هم می توانند بر روی مکالمات از قبل وارد شده و ملاحظه شده ؛ نوشته شوند (یعنی انها پاک شده و مکالمات جدید ثبت شوند) برای اطلاعات بیشتر به قسمت 2-1-5 (نادیده گرفتن جدیدترین مکالمه یا نوشتن بر روی قدیمیترین مکالمه در ناحیه مشترک) مراجعه نمایید

پیغامهای صوتی ضبط شده توسط سیستم پیغام صوتی داخلی (BV) به طور جداگانه از اطلاعات تماس گیرنده ؛ ذخیره خواهد شد . با این حال وقتی که تلفن کننده پیغامی را می گذارد ؛ به طور اتوماتیک به قسمت اطلاعات تماس گیرنده در گزارش مکالمات ورودی لینک خواهد شد . حد اکثر اطلاعات ۱۲۵ پیغام صوتی می تواند ثبت شود . برای اطلاعات بیشتر به قسمت ۵-۵-۱ (استفاده کردن از سیستم پیغام صوتی داخلی BV) مراجعه نمائید

شما همچنین می توانید طوری برنامه ریزی کنید که اطلاعات تماس گیرنده به طور اتوماتیک در ناحیه شخصی و یا ناحیه مشترک گزارش گیری شود ؛ حتی در صورت جواب داده شدن به مکالمه .

به اضافه شما می توانید شماره تلفنهای گزارش گیری شده ثبت شده را تغییر دهید به گونه ای که بتوانید بدون اینکه نگرانی از وارد کردن کد دسترسی به خط شهری و یا کد ناحیه مربوط به شماره وارد شده را داشته باشید ؛ با ان شماره تماس بگیریید

اطلاعات زیر گزارش گیری می شوند

-شماره تلفن تماس گیرنده و نام او

-تاریخ و زمان ورود مکالمه

-پیغام صوتی (اگر ذخیره شده باشد)

چک کردن شماره تلفن مکالمه وارد شده

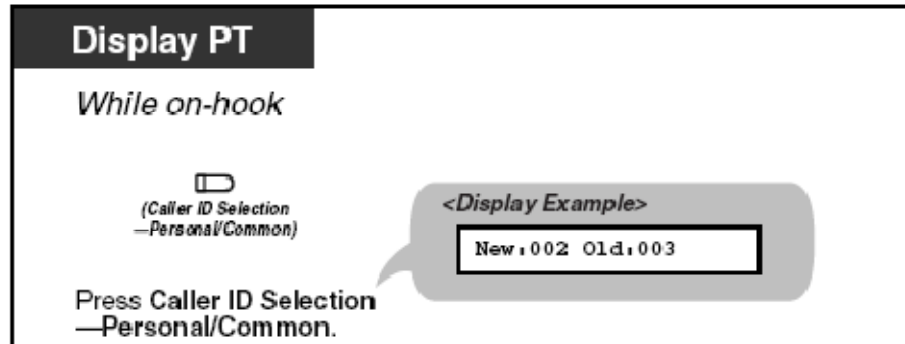

بر روی صفحه نمایش تلفنهای مخصوص پاناسونیک

در زمانی که گوشی بر روی تلفن قرار دارد

۱- دکمه **Caller ID Selection – Personal/Common** را فشار دهید

معنی عبارت :

New = مکالمات ثبت شده ای که هنوز مرور (مشاهده) نشده است

Old = مکالمات ثبت شده ای که قبلا مرور (مشاهده) شده است

مرور کردن اطلاعات تلفن کننده و تماس گرفتن با آنها

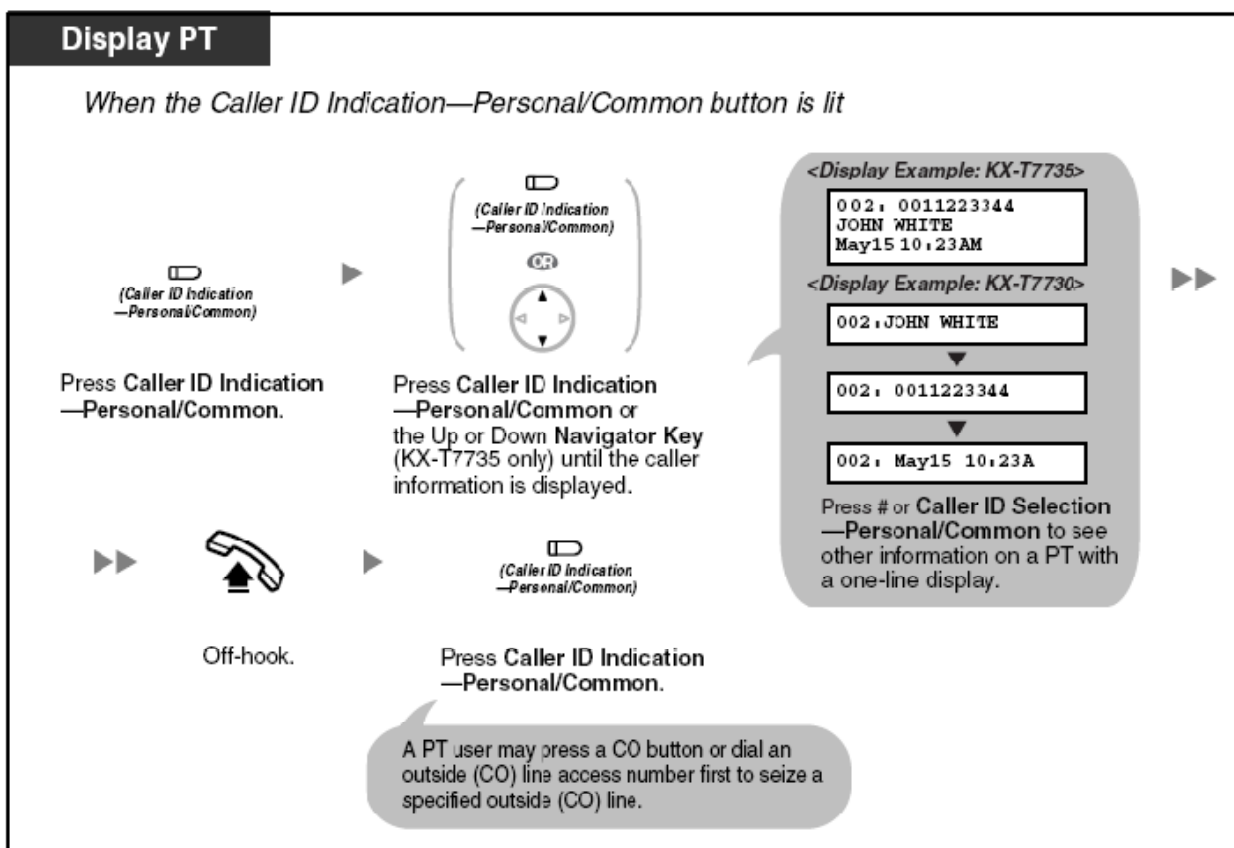

صفحه نمایش تلفنهای مخصوص پاناسونیک

وقتی که LED مربوط به دکمه کالر ای دی - شخصی /عمومی روشن است

۱-دکمه کالر ای دی - شخصی /عمومی را فشار دهید

۲-دکمه کالر ای دی - شخصی /عمومی را فشار داده و یا دکمه Navigator (فقط در تلفنهای 7735) بالا و پایین کنید تا اینکه اطلاعات تلفن کننده ظاهر شود (دکمه # و یا همان دکمه کالر ای دی - شخصی /عمومی را برای دیدن اطلاعات دیگر تلفن کننده ها در تلفنهای دارای صفحه نمایش تک خطی؛ فشار دهید)

۳-گوشی را بردارید

۴-دکمه کالر ای دی - شخصی /عمومی را فشار دهید (یک استفاده کننده از تلفنهای مخصوص پاناسونیک می تواند برای تصرف یک خط شهری بخصوص؛ دکمه خط شهری را فشار داده و یا کد دسترسی به خطوط شهری را در اول وارد کند)

پاک کردن اطلاعات تلفن کننده

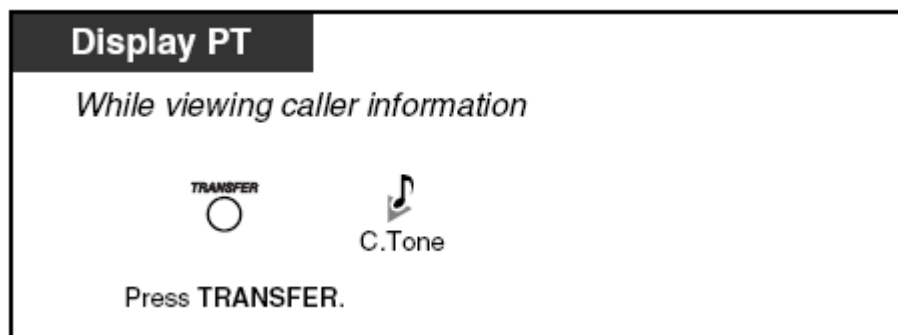

صفحه نمایش تلفنهای مخصوص پاناسونیک

در حین مرور کردن اطلاعات تلفن کننده

۱-دگمه **TRANSFER** را فشار دهید (صدای بوق تایید را خواهید شنید)

فقط 12 کاراکتر از اطلاعات تلفن کننده را خواهید دید ؛ حتی اگر 16 کاراکتر وارد شده باشد

برای حرکت دادن کاراکترهای اطلاعات وارد شده (جهت دیدن ادامه آنها) از دگمه **FWD/DND** استفاده کنید

برای بیرون آمدن از حالتی که اطلاعات را نمایش می دهد ؛ یک بار گوشی را برداشته و سپس بگذارید . اگر بعد

از اینکه اطلاعات تلفن کننده بر روی صفحه نمایش ظاهر شد ؛ به مدت ۲۰ ثانیه کاری نکردید ؛ صفحه نمایش به

حالت اولیه خود باز خواهد گشت

برای اصلاح کردن شماره تلفن ثبت شده ؛ دگمه **HOLD** را برای پاک کردن ارقام فشار داده و سپس از دگمه

های 0 الی 9 برای اضافه کردن به اول شماره تلفن استفاده کنید

مرور کردن اطلاعات تلفن کننده و پخش کردن یک پیغام صوتی مرتبط با اطلاعات تلفن کننده از ناحیه پیغام صوتی

Display PT

*While viewing caller information with an associated voice message
(When the Message/Ringer Lamp or the MESSAGE button is lit)*



Press MESSAGE.



Listen to the message.



صفحه نمایش تلفن های مخصوص پاناسونیک

در حین مورد کردن اطلاعات تلفن با یک پیغام صوتی مرتبط (وقتی که لامپ Message/Ringer و یا لامپ دگمه MESSAGE روشن است)

۱- دگمه MESSAGE را فشار دهید

۲- پس از شنیدن صدای بوق تائید ؛ به پیغام گذاشته شده گوش کنید

برای پاک کردن اطلاعات تلفن کننده به همراه پیغام صوتی ضبط شده مرتبط در ناحیه پیغام صوتی

Display PT

*While viewing caller information or
after playing back the associated voice message*



Press TRANSFER.





Press TRANSFER again to
confirm the deletion.



The caller information is erased.

صفحه نمایش تلفنهای مخصوص پاناسونیک

در حین مرور اطلاعات تلفن کننده و یا بعد از پخش شدن پیغام صوتی مرتبط با آن

۱- دگمه TRANSFER را فشار دهید

۲- دگمه TRANSFER را مجدداً برای تائید کردن عمل پاک کردن فشار دهید (اطلاعات تلفن کننده پاک خواهد

شد)

صدای بوق تائید شنیده خواهد شد

پاک کردن تمامی اطلاعات تلفن کننده ها از ناحیه شخصی

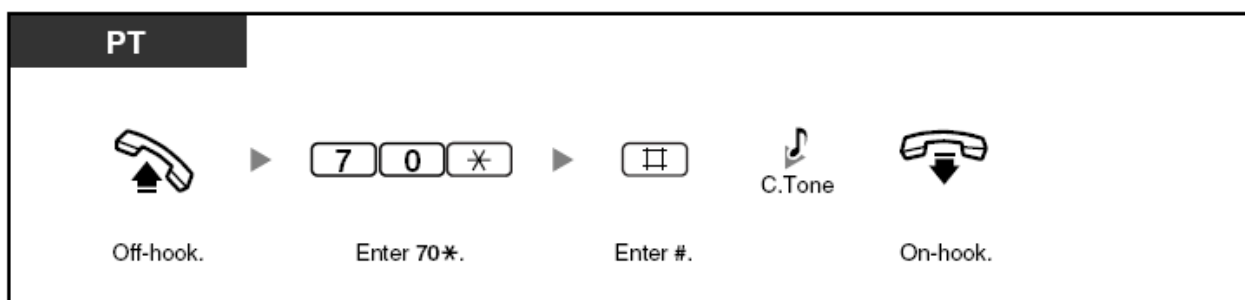

تلفن مخصوص پاناسونیک

۱-گوشی را بردارید

۲-کد *70 را وارد کنید

۳-دگمه # را فشار دهید

۴-پس از شنیدن صدای بوق تائید گوشی را بگذارید

اطلاعات تلفن کننده کننده به همراه پیغام صوتی مرتبط ؛ با این اقدام پاک نخواهند شد

برای پاک کردن تمامی اطلاعات تلفن کننده در ناحیه مشترک به قسمت ۴-۱-۲ (پاک کردن تمامی اطلاعات تلفن

کننده ها در ناحیه مشترک)مراجعه کنید

انتخاب حالت نادیده گرفتن مکالمات جدید و یا حالت نوشتن بر روی قدیمیترین آنها در ناحیه شخصی مربوط به

ثبت مکالمات

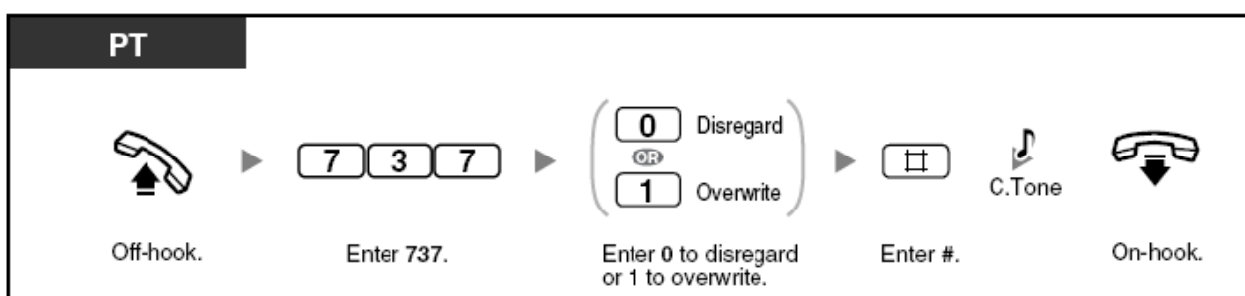

تلفنهای مخصوص پاناسونیک

۱-گوشی را بردارید

۲-کد 737 را وارد کنید

۳-برای انتخاب حالت نادیده گرفتن مکالمات جدید ؛ کد 0 و برای انتخاب حالت نوشتن بر روی قدیمیترین آنها ؛

کد 1 را وارد کنید

۴-دگمه # را فشار دهید

۵-پس از شنیدن صدای بوق تائید ؛ گوشی را بگذارید

برای فعال کردن / لغو کردن حالت ثبت کردن اطلاعات تلفن کننده وقتی که به مکالمات جواب داده می شود

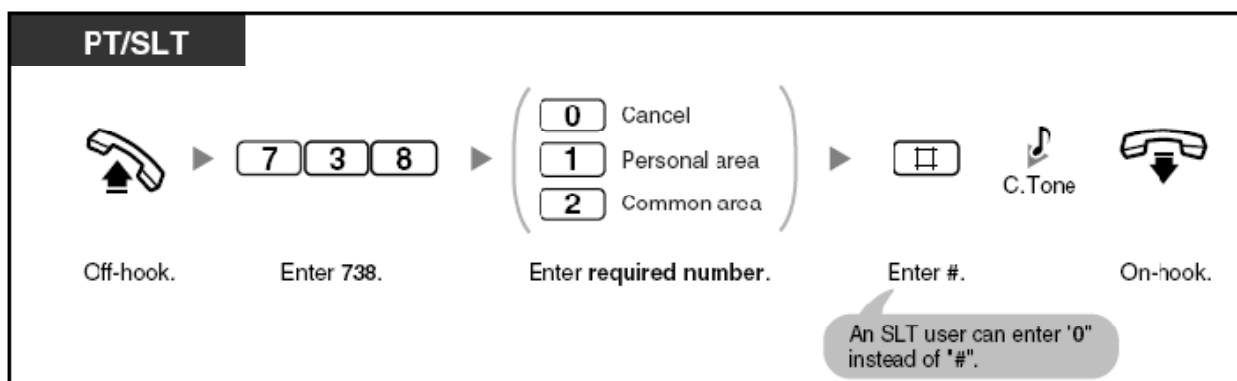

تلفنهای مخصوص پاناسونیک و تلفنهای معمولی

۱-گوشی را بردارید

۲-کد 738 را وارد کنید

۳-برای لغو کردن کد 0 ؛ برای ثبت کردن در ناحیه شخصی کد 1 ؛ برای ثبت کردن در ناحیه عمومی کد 2 را وارد کنید

۴-دگمه # را فشار دهید (در تلفنهای معمولی به جای دگمه # می توانید کد 0 را وارد کنید)

۵-پس از شنیدن صدای بوق تائید ؛ گوشی را بگذارید

فشار دادن دگمه ثبت اطلاعات تلفن کننده در حین انجام یک مکالمه ؛ از انجام دادن این مراحل شما را بی نیاز می کند

فصل دوم

کارهای مربوط به اپراتور / مدیر

این فصل به شما نشان می دهد که یک داخلی اپراتور و مدیر چگونه می تواند داخلی های دیگر و یا مرکز تلفن را کنترل کند . مرکز تلفن می تواند یک داخلی مدیر(داخلی جک 01) و یک عدد داخلی اپراتور داشته باشد

۱-۲ سرویسهای کنترل

۱-۱-۲ قفل کردن دیگر داخلی ها (قفل داخلی از راه دور)



اپراتور و یا مدیر سیستم می تواند یک داخلی را قفل و یا قفل آن را باز کند
این سرویس به نام کنترل از راه دور یک داخلی

قفل کردن / باز کردن قفل

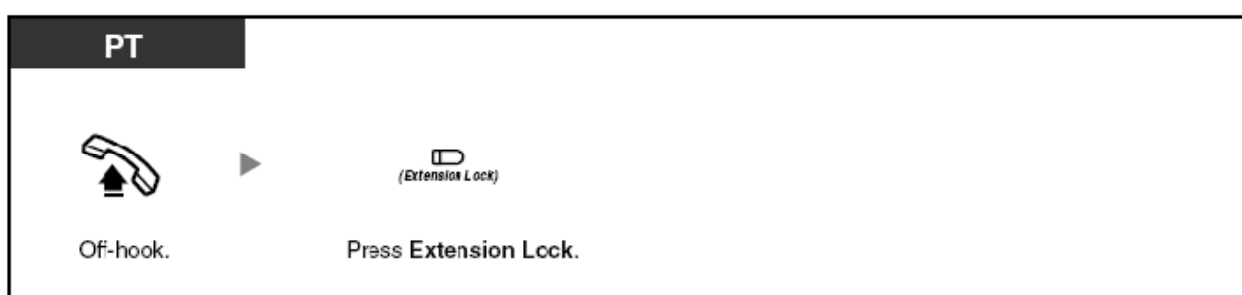

تلفنهای مخصوص پاناسونیک

۱-گوشی را بردارید

۲-دگمه Extension Lock را فشار دهید

این سرویس می تواند سرویس قفل داخلی را کنسل کند . اگر یک داخلی ؛ تلفن خودش را قبل از اینکه این سرویس توسط اپراتور و یا مدیر سیستم فعال شود ؛ فعال کرده باشد ؛ استفاده کننده از داخلی نمی تواند این سرویس را غیر فعال کند . فقط اپراتور و یا مدیر سیستم می توانند آن داخلی را از حالت قفل بودن درآورند

سرویس بارکردن همه قفلهای داخلی ها Extension Lock – CANCEL ALL می تواند ؛ قفل همه داخلی را باز کند



۲-۱-۲ تغییر دادن شیفت‌های کاری (شیفت کاری)

مرکز تلفن می‌تواند در شیفت‌های کاری متفاوت کار کند. شیفت کاری روز؛ شب و نهار مرکز تلفن می‌تواند طوری برنامه‌ریزی شود که تغییر شیفت‌های کاری به طور اتوماتیک در ساعت از قبل تعیین شده‌ای؛ تغییر کند. اگر حالت اتوماتیک انتخاب شده باشد؛ اپراتور و یا مدیر سیستم میتوانند آن را به طور دستی تغییر دهند

برای تغییر دادن شیفت کاری به طور دستی

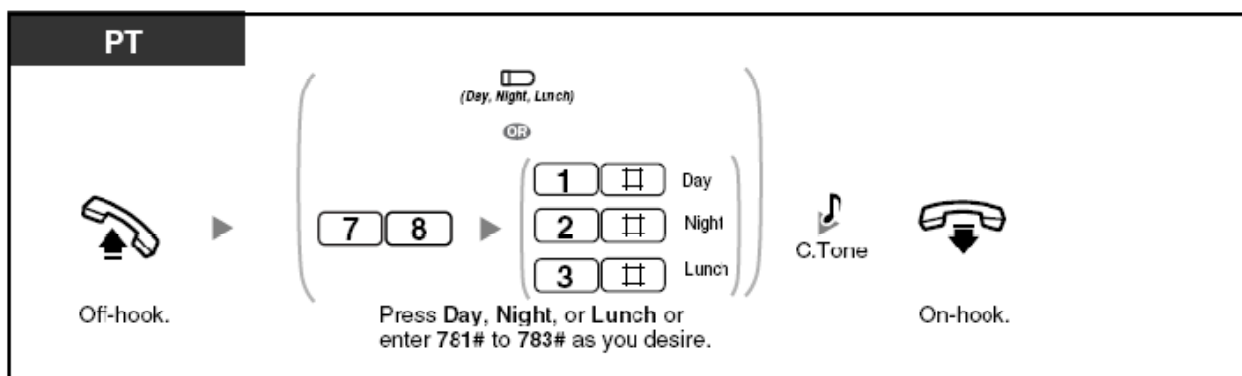

تلفن‌های مخصوص پاناسونیک

۱-گوشی را بردارید

۲-کد 78 را وارد کنید

۳-برای شیفت روز کد 1#؛ برای شیفت شب کد 2#؛ برای شیفت نهار کد 3# را وارد کنید

۴-پس از شنیدن صدای بوق تائید گوشی را بگذارید

برگشتن به حالت اتوماتیک؛ بعد از تغییر دادن دستی شیفت کاری

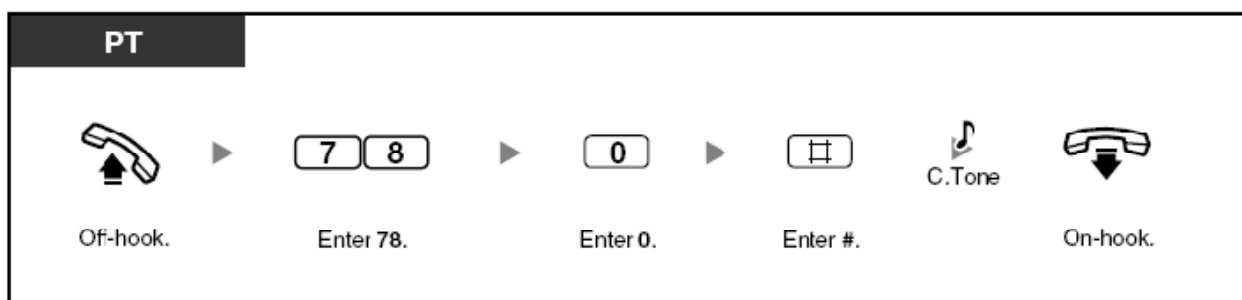

تلفن‌های مخصوص پاناسونیک

۱-گوشی را بردارید

۲-کد 78 را وارد کنید

۳-کد 0 را وارد کنید

۴-دگمه # را فشار دهید

۵-پس از شنیدن صدای بوق تائید گوشی را بگذارید

برای دیدن شیفت کاری جاری

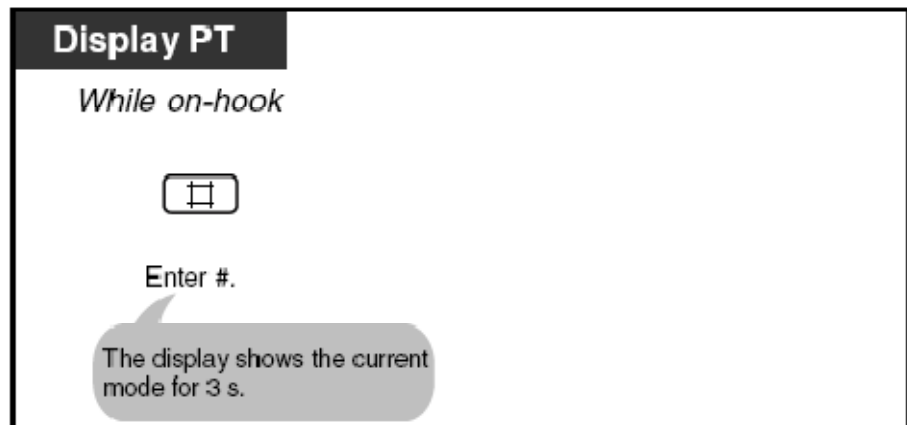

صفحه نمایش تلفنهای مخصوص پاناسونیک در زمانی که گوشی بر روی تلفن می باشد **۱-دگمه # را فشار دهید**

صفحه نمایش شیفت کاری جاری را به مدت سه ثانیه نشان خواهد داد

اگر شیفت کاری نهار با وارد کردن کد **#783** در حالت اتوماتیک به طور دستی شروع شود ؛ تغییر شیفت کاری به حالت اتوماتیک برنخواهد گشت مگر این که شما کد **#780** را وارد کنید . با این حال اگر شیفت کاری روز و یا شب به طور دستی در حالت اتوماتیک تغییر کند ؛ شیفت کاری در زمان مقرر به طور اتوماتیک تغییر خواهد کرد

۳-۱-۲ فعال کردن یک بوق الارم برای یک داخلی از راه دور (زنگ یادآوری زمان از راه دور - تماس بیدار باش)



اپراتور و یا مدیر سیستم می توانند زنگ الارم برای یک داخلی از راه دور را فعال و یا غیر فعال کنند . سرویس الارم داخلی ؛ سرویسی است که یک داخلی خودش و یا یک اپراتور و یا مدیر سیستم برای یک داخلی می تواند فعال کند به نحوی که در زمان مشخصی آن تلفن زنگ زده و موضوعی را یادآوری کند مانند کوک کردن یک ساعت برای بیدار کردن در ساعت مشخصی .

برای تنظیم کردن

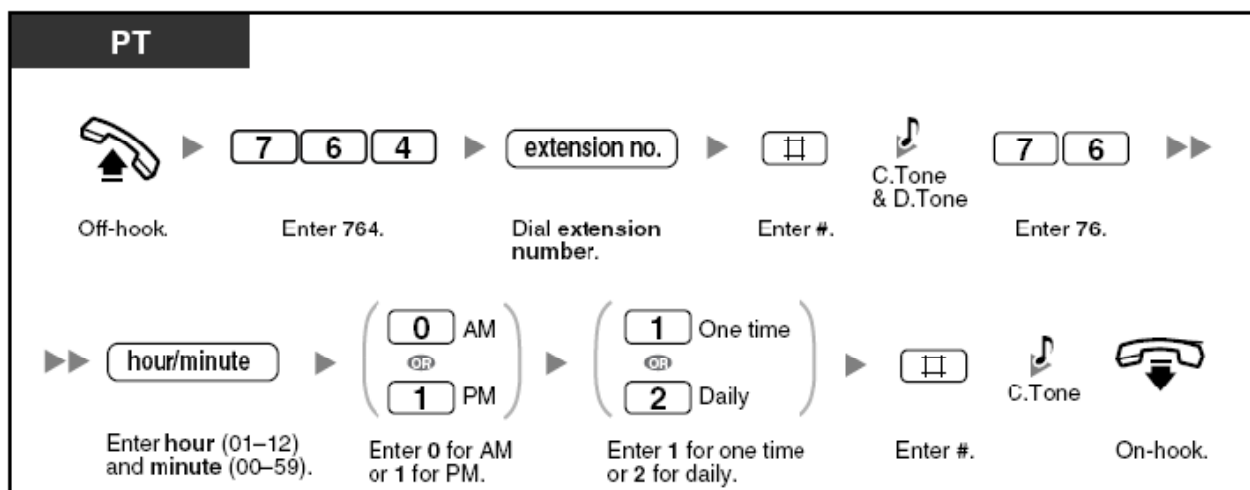

تلفنهای مخصوص پاناسونیک

- ۱-گوشی را بردارید
- ۲-کد 764 را وارد کنید
- ۳-شماره داخلی مورد نظرتان را وارد کنید
- ۴-دگمه # را فشار دهید
- ۵-پس از شنیدن صدای بوق تائید و صدای بوق تائید ؛ کد 76 را وارد کنید
- ۶-ساعت و دقیقه را وارد کنید
- ۷-برای قبل از ظهر کد 0 و برای بعد از ظهر کد 1 را وارد کنید
- ۸-برای فعال بودن فقط برای یک بار ؛ کد 1 و برای فعال بودن برای هر روز کد 2 را وارد کنید
- ۹-دگمه # را فشار دهید
- ۱۰-پس از شنیدن صدای بوق تائید گوشی را بگذارید

برای لغو کردن

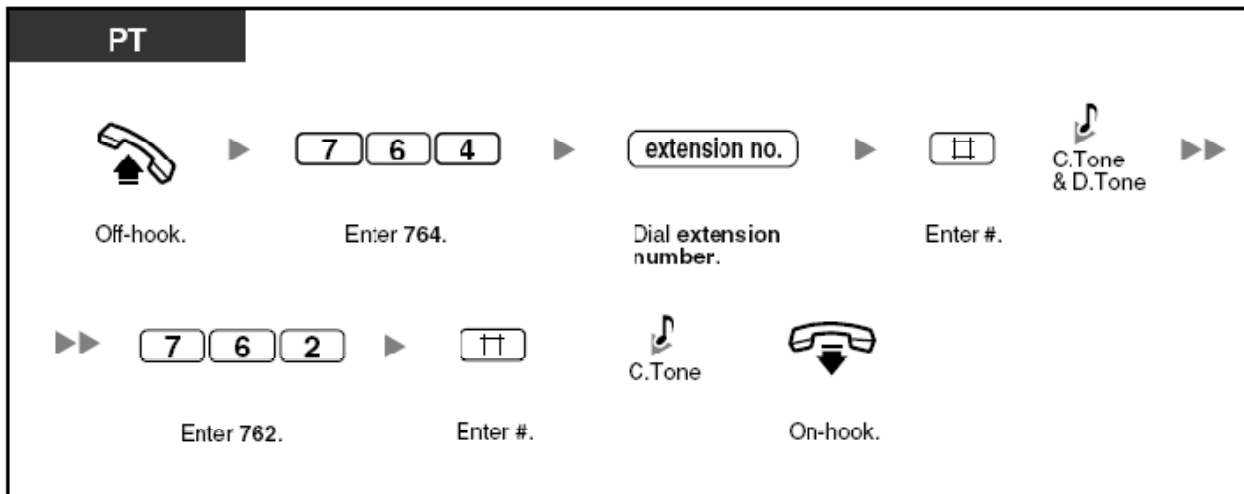

تلفنهای مخصوص پاناسونیک

- ۱-گوشی را بردارید
- ۲-کد 764 را وارد کنید
- ۳-شماره داخلی مورد نظرتان را وارد کنید
- ۴-دگمه # را فشار دهید (صدای بوق تائید و صدای بوق داخلی را خواهید شنید
- ۵-کد 762 را وارد کنید
- ۶-دگمه # را فشار دهید
- ۷-پس از شنیدن صدای بوق تائید ؛ گوشی را بگذارید

برای تائید

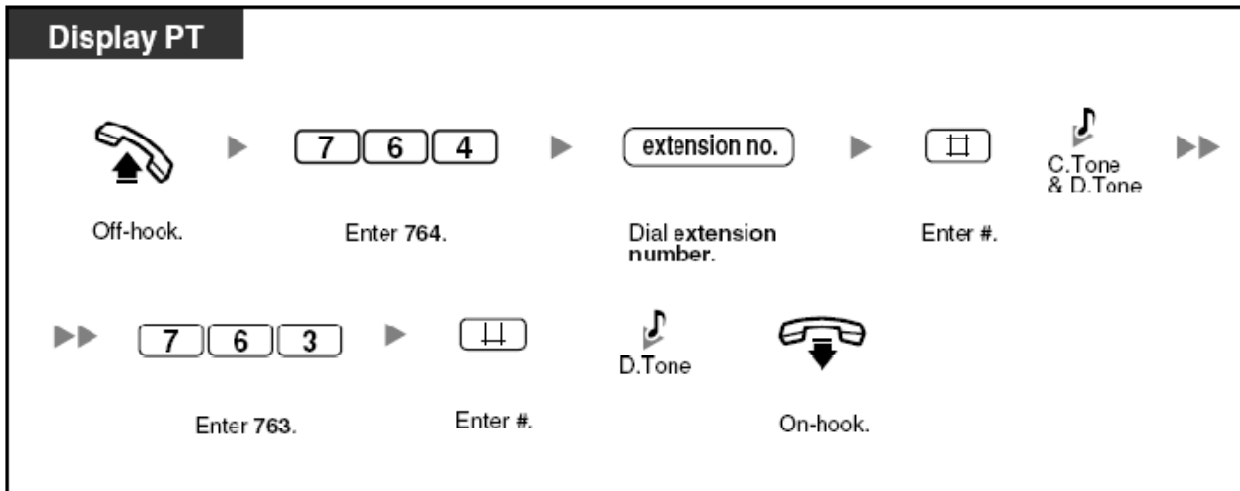

صفحه نمایش تلفنهای مخصوص پاناسونیک

- ۱-گوشی را بردارید
- ۲-کد 764 را وارد کنید
- ۳-شماره داخلی مورد نظرتان را وارد کنید
- ۴-دگمه # را فشار دهید (صدای بوق تائید و سپس صدای بوق تائید را خواهید شنید)
- ۵-کد 763 را وارد کنید
- ۶-دگمه # را فشار دهید
- ۷-پس از شنیدن صدای بوق داخلی گوشی را بگذارید



No SLT

۴-۱-۲ پاک کردن تمامی اطلاعات تلفن کننده گان از ناحیه عمومی (ثبت)

مکالمات ورودی در ناحیه عمومی)

اپراتور و یا مدیر سیستم می توانند تمامی اطلاعات تلفن کننده گان ثبت شده در ناحیه عمومی را پاک کنند

برای پاک کردن

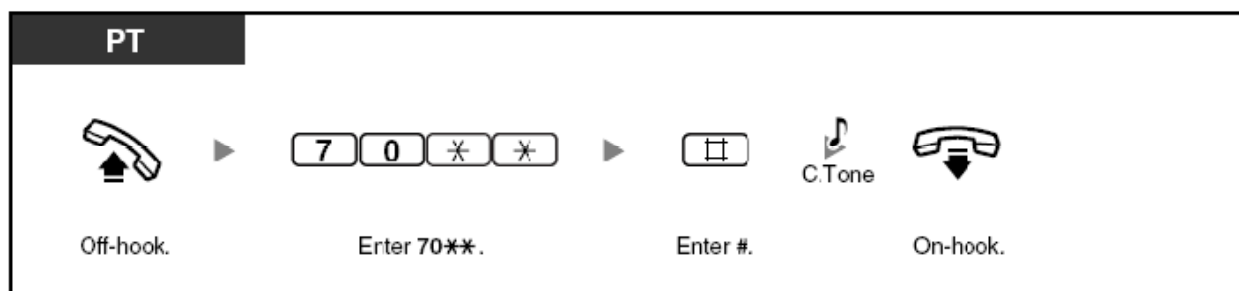

تلفن های مخصوص پاناسونیک

۱-گوشی را بردارید

۲-کد **70 را وارد کنید

۳-دگمه # را فشار دهید

۴-پس از شنیدن صدای بوق تائید ؛ گوشی را بگذارید

با انجام مراحل بالا اطلاعات تلفن کننده با پیغام صوتی مرتبط ؛ پاک نخواهد شد . این سرویس کار نخواهد کرد در زمانی که کسی در حال مرور کردن اطلاعات کننده تلفن در ناحیه عمومی می باشد



۵-۱-۲ انتخاب حالت ثبت ؛ نادیده گرفتن جدیدترین مکالمه وارد شده برای ثبت و یا ثبت کردن (نوشتن) بر روی قدیمیترین مکالمه ثبت شده در ناحیه عمومی ثبت مکالمات وارد شده (ثبت سی صد و یکمین مکالمه وارد شده در ناحیه عمومی)

ناحیه عمومی ثبت مکالمات وارد شده می تواند تا ۳۰۰ عدد مکالمه را ثبت کند . اپراتور و یا مدیر سیستم می توانند انتخاب کنند که مکالمات بیشتر از ۳۰۰ عدد ؛ چگونه ثبت شوند . ایا مکالمات بیشتر از ۳۰۰ عدد ؛ نادیده گرفته شوند ؛ یعنی ثبت نشوند و یا اینکه قدیمیترین مکالمات ثبت شده پاک شده و سی و یکمین مکالمه جای آن را بگیرد . وقتی که حافظه ناحیه عمومی پر شود ؛ LED مربوط به دکمه ثبت اطلاعات تلفن کننده ؛ روشن خواهد شد

انتخاب حالت نادیده گرفتن جدیدترین مکالمه وارد شده و یا ثبت کردن بر روی قدیمیترین آنها

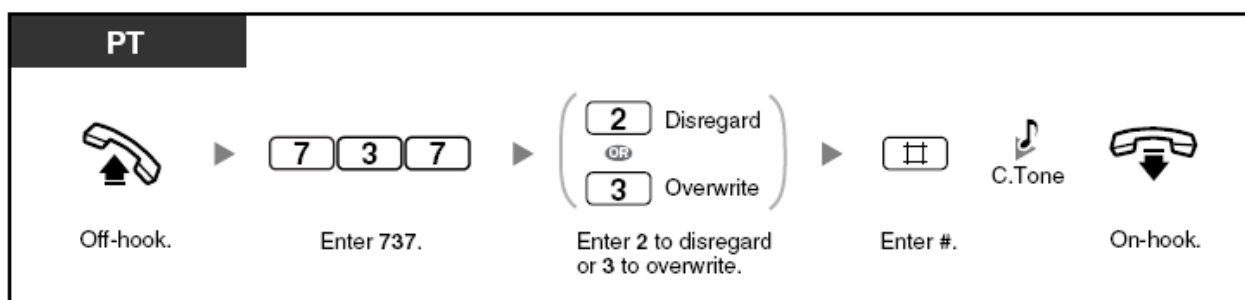

تلفنهای مخصوص پاناسونیک

۱-گوشی را بردارید

۲-کد 737 را وارد کنید

۳-برای حالت نادیده گرفتن کد 2 ؛ برای حالت ثبت کردن بر روی قدیمیترین آنها کد 3 ؛ را وارد کنید

۴-دکمه # را فشار دهید

۵-پس از شنیدن صدای بوق تائید ؛ گوشی را بگذارید

۶-۱-۲ ضبط کردن ؛ پخش کردن و یا پاک کردن پیغام خوش آمد گوئی مربوط به

سیستم صندوق صوتی (BV) عمومی

اگر یک کارت اختیاری پیغام صوتی (BV) بر روی مرکز تلفن نصب شده باشد ؛ اپراتور و یا مدیر سیستم می توانند پیغام صوتی سیستم BV و پیغام خوش آمد گوئی مربوطه را ضبط ؛ پخش و یا پاک کنند .

وقتی که یک مکالمه وارد شده از طریق خط شهری به طور اتوماتیک به ناحیه عمومی پیغام وصل می شود و یا وقتی که یک مکالمه از طریق سیستم دیزابه ناحیه عمومی پیغام وصل می شود ؛ تلفن کننده می تواند به پیغام عمومی ناحیه پیغام گوش داده و پیغام خود را بگذارد . برای گوش دادن و یا پاک کردن پیغام صوتی به قسمت ۵-۵-۱ (استفاده کردن از سیستم پیغام صوتی) مراجعه کنید

برای ضبط کردن

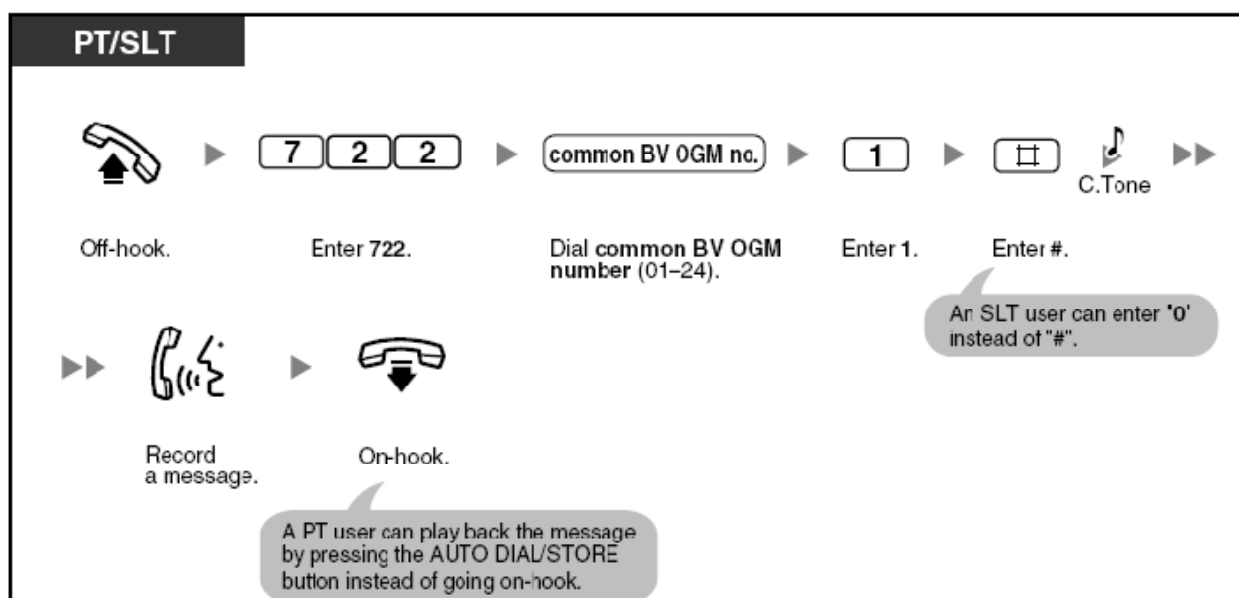

تلفنهای مخصوص پاناسونیک و تلفنهای معمولی

۱-گوشی را بردارید

۲-کد 722 را وارد کنید

۳-شماره پیغام BV مورد نظرتان را وارد کنید (01 الی 24)

۴-کد 1 را وارد کنید

۵-دگمه # را فشار دهید (در تلفنهای معمولی به جای دگمه # می توانید کد 0 را وارد کنید)

۶-پس از شنیدن صدای بوق تائید ؛ پیغام را بگوئید

۷-گوشی را بگذارید (یک استفاده کننده از تلفن مخصوص پاناسونیک می تواند با فشار دادن دگمه AUTO

DIAL/STORE به پیغام ضبط شده گوش کند - به جای گذاشتن گوشی)

برای پخش کردن

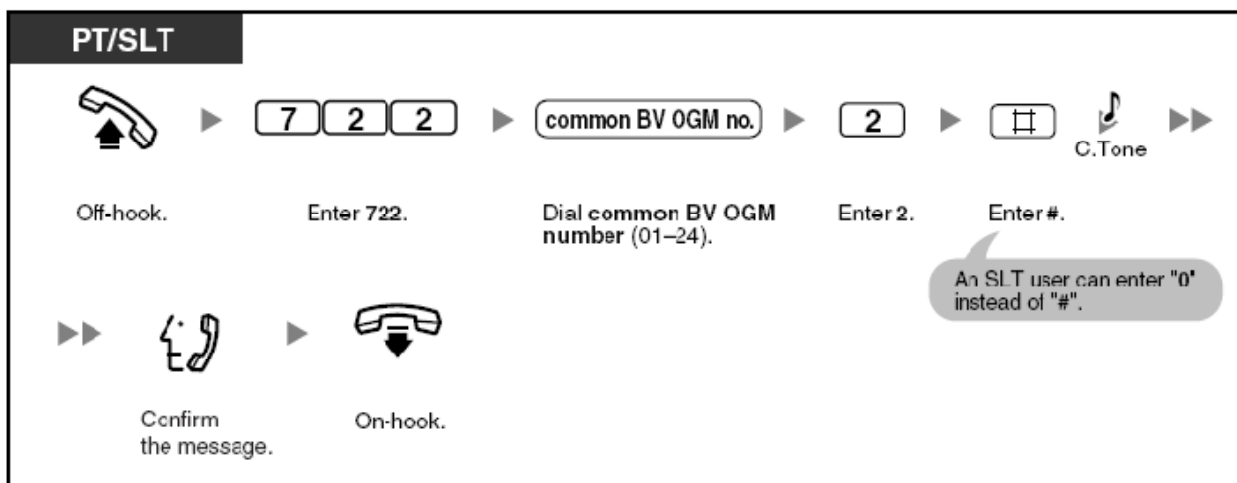

تلفنهای مخصوص پاناسونیک و تلفنهای معمولی

۱-گوشی را بردارید

۲-کد 722 را وارد کنید

۳-شماره پیغام BV مورد نظرتان را وارد کنید (01 الی 24)

۴-کد 2 را وارد کنید

۵-دگمه # را فشار دهید (در تلفنهای معمولی می توانید به جای فشار دادن دگمه # ؛ کد 0 را وارد کنید)

۶-به پیغام ضبط شده گوش کنید

۷-گوشی را بگذارید

با فشار دادن دگمه **AUTO DIAL / STORE** پخش شدن پیغام را متوقف کنید

برای پاک کردن

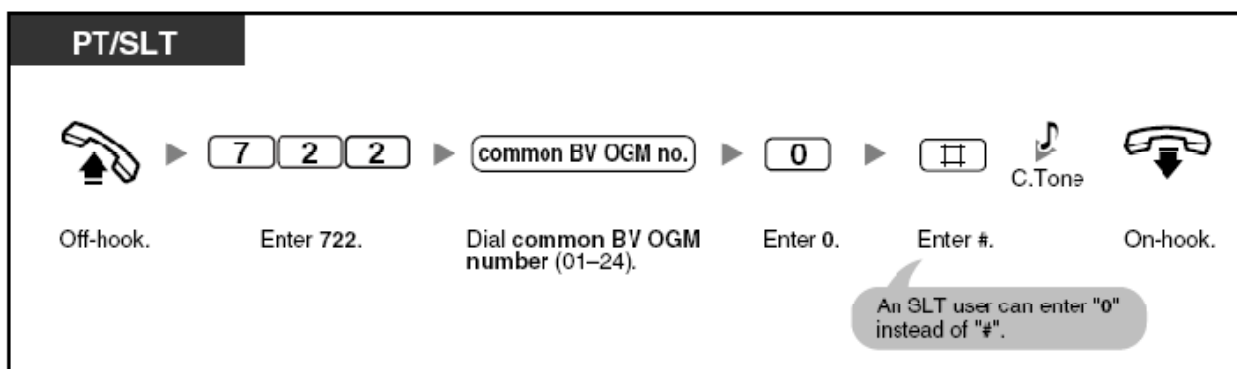

تلفنهای مخصوص پاناسونیک و تلفنهای معمولی

۱-گوشی را بردارید

۲-کد 722 را وارد کنید

۳-شماره پیغام BV مورد نظرتان را وارد کنید (01 الی 24)

۴-کد 0 را وارد کنید

۵-دگمه # را فشار دهید (شما می توانید به جای فشار دادن دگمه # کد 0 را در تلفنهای معمولی وارد کنید)

۶-گوشی را بگذارید

IDEHAL GOSTAR

executive of communication projects

مرکز مجاز محصولات مخابراتی پاناسونیک در ایران

خیابان دکتر شریعتی ، تقاطع خیابان مطهری
بن بست نوبخت ، پلاک ۸۰۲

www.idehalgostar.com

Tel : 81010

Panasonic

ideas for life





۷-۱-۲ تغییر دادن تنظیمات سیستمی با استفاده از حالت برنامه ریزی

اپراتور و یا مدیر سیستم می توانند تنظیمات سیستمی زیر را با استفاده از حالت برنامه ریزی انجام دهند

تنظیم کردن تاریخ و ساعت مرکز تلفن

۱-دگمه PROGRAM را فشار دهید

۲-کد 0 را وارد کنید (سال با 00 الی 99 و ماه را با 01 الی 12 و روز را با 01 الی 31 و روزهای هفته را با 1 الی 6 و ساعت را با 01 الی 12 و دقیقه را با 01 الی 59 و قبل از ظهر و بعد از ظهر را با 0 و 1 وارد کنید)

۳-دگمه STORE را فشار دهید

۴-دگمه PROGRAM را فشار دهید

لغو کردن قفل داخلی؛ در همه داخلها

۱-دگمه PROGRAM را فشار دهید

۲-کد 8 را وارد کنید (رمز عبور داخلی از قبل واگذار شده / در ادامه همین قسمت طرز انجام این کار آورده شده است / برای سرویس قفل کردن داخلی ها از راه دور و یا باز کردن قفل داخلی ها می تواند مورد استفاده قرار گیرد / هر داخلی باید یک رمز عبور کاملاً منحصر به فرد داشته باشد)

۳-دگمه STORE را فشار دهید

۴-دگمه PROGRAM را فشار دهید

پاک کردن رمز عبور سرویس گوش دادن به پیغام در حال گذاشته شدن در سیستم پیغام صوتی (LCS)

۱-دگمه PROGRAM را فشار دهید

۲-کد #2 را وارد کرده و سپس شماره داخلی مورد نظرتان را وارد کنید

۳-دگمه STORE را فشار دهید

۴-دگمه PROGRAM را فشار دهید

واگذار کردن رمز عبور برای هر کدام از داخلی ها (واگذاری رمز عبور برای داخلی ها / فقط مدیر سیستم)

۱-دگمه PROGRAM را فشار دهید

۲-کد 7 را وارد کنید

۳-رمز عبور مدیر سیستم را وارد کنید (شما می توانید از کد اصلی ورود به حالت برنامه ریزی مرکز تلفن به جای کد مدیر سیستم استفاده کنید / برای اطلاعات بیشتر با برنامه ریز مرکز تلفن تماس بگیرید)

۴-دگمه STORE را فشار دهید

۵-دگمه SP-PHONE را فشار دهید

۶-رمز عبور مورد نظرتان را وارد کنید

۷-دگمه STORE را فشار دهید

۸-برای ادامه برنامه ریزی (تعیین رمز عبور برای داخلی های دیگر) دگمه SP-PHONE را فشار دهید



IDEHAL GOSTAR

executive of communication projects

مرکز مجاز محصولات مخابراتی پاناسونیک در ایران

خیابان دکتر شریعتی، تقاطع خیابان مطهری

بن بست نوبخت، پلاک ۸۰۲

www.idehalgostar.com info@idehalgostar.com

Tel : 88940000 - 81010

Panasonic
ideas for life

فصل سوم

تطابق دادن تلفن و مرکز تلفن برای کارایی بیشتر

در این فصل نشان داده شده است که شما چگونه می توانید تلفن مخصوص پاناسونیک (PT) خودتان را و یا مرکز تلفن را بر اساس نیاز خودتان منطبق کنید

۱-۳ منطبق کردن تلفن خودتان با نیازهای شخصی (برنامه ریزی شخصی)

۱-۱-۳ منطبق کردن تلفن خودتان با نیازهای شخصی (برنامه ریزی شخصی)

شما می توانید چندین امکان و سرویس را تلفن خودتان را با نیازهای شخصی خودتان ؛ منطبق کنید . مانند ترجیح دادن به یک خط بخصوص ؛ تنظیم کردن دگمه های قابل تطابق به علاوه ؛ شما می توانید تمامی سرویسهای تطبیق داده شده را به پیش فرض های اولیه خودشان ؛ باز گردانید

تنظیمات انجام گرفته بر روی تلفن شخصی خودتان (PT) ؛ اعمال خواهد شد ؛ نه بر روی مرکز تلفن (PBX) قبل از جایگزین کردن و عوض کردن تلفن خودتان ؛ پیشنهاد می شود تمامی تنظیمات تطبیقی انجام شده بر روی تلفن خودتان را به حالت پیش فرض در آورید

دگمه **PROGRAM** بر ورد به حالت برنامه ریزی و یا خارج شدن از حالت برنامه ریزی مورد نیاز می باشد برای ورود به حالت برنامه ریزی تلفن شما باید آزاد بوده ؛ گوشی بر روی تلفن بوده و هیچ خطی در حالت هلد نباشد

در تمام مدتی که شما با تلفن خودتان در حال برنامه ریزی می باشید ؛ تلفن شما به مانند یک تلفن مشغول رفتار خواهد کرد

۲-۱-۳ تغییر دادن تنظیمات شخصی با استفاده از حالت برنامه ریزی

شما کارهای زیر را در حالت برنامه ریزی می توانید انجام دهید

-تنظیم کردن امکانات

-پاک کردن امکانات

-مطابقت دادن شماره داخلی خودتان با شماره جک مرکز تلفن

تنظیم کردن امکانات

وقتی که گوشی را برمی دارید به منظور برقرار کردن مکالمه ؛ ترجیح می دهید کدام خط به طور اتوماتیک تصرف شود

۱-دگمه PROGRAM را فشار دهید

۲-برای اینکه هیچ خطی تصرف نشود (به طور اتوماتیک) و خودتان دگمه هر خطی را که فشار دادید ؛ ان تصرف شود ؛ کد 11 را وارد کنید (پیش فرض)

برای اینکه یک خط بیکار ؛ چه خط شهری و چه خط داخلی (INTERCOM) تصرف شود ؛ کد 12

برای اینکه یک خط خاص شهری از خط 1 الی 8 ؛ تصرف شود ؛ کد 13 و سپس شماره خط مورد نظر (از 1 الی 8) را وارد کنید

۳-دگمه STORE را فشار دهید

۴-دگمه PROGRAM را فشار دهید

وقتی که گوشی را برمی دارید به منظور جواب دادن به مکالمه وارد شده (خط و یا خطوط در حال زنگ خوردن) ؛ ترجیح می دهید کدام خط به طور اتوماتیک تصرف شود

۱-دگمه PROGRAM را فشار دهید

۲-برای اینکه هیچ خطی تصرف نشود (به طور اتوماتیک) و خودتان دگمه هر خطی را که فشار دادید ؛ ان تصرف شود
مثلا این خط می تواند در حال زنگ زدن باشد و یا هر خط دیگری ؛ کد 21 را وارد کنید (پیش فرض)

برای اینکه خط در حال زنگ تصرف شود ؛ یعنی به محض برداشتن گوشی ؛ فقط خط در حال زنگ تصرف شود ؛ کد 22 (پیش فرض)

برای اینکه یک خط خاص شهری از خط 1 الی 8 ؛ تصرف شود ؛ کد 23 و سپس شماره خط مورد نظر (از 1 الی 8) را وارد کنید

۳-دگمه STORE را فشار دهید

۴-دگمه PROGRAM را فشار دهید

زنگ ورود مکالمات داخلی چگونه می خواهید باشد ؛ زنگ خوردن تلفن باشد (Ring) و یا صدای طرف مقابل از بلندگوی تلفن شما پخش شود (Voice)

۱-دگمه PROGRAM را فشار دهید

۲-برای حالت زنگ (Ring) کد 41 (پیش فرض) و برای حالت صدا (Voice) کد 42 را وارد کنید

۳-دگمه STORE را فشار دهید

۴-دگمه PROGRAM را فشار دهید

تون (TONE) مربوط به سرویس انتظار برای مکالمه کدام تون باشد. تون 1 و یا تون 2

۱-دگمه PRIGRAM را فشار دهید

۲-برای انتخاب تون 1 کد ؛ 51 (پیش فرض) و برای انتخاب تون 2 کد ؛ 52 را وارد کنید

کدام سرویس را می خواهید در هنگامی که کسی در داخل صندوق صوتی شما پیغام می گذارد ؛ فعال کنید . سرویس پخش شدن صدای پیغام گذارنده از طریق بلندگوی تلفن خودتان (حالت غیر محرمانه و پیش فرض) و یا سرویس پخش شدن یک صدای بیپ برای اطلاع شما از ضبط شدن پیغام در داخلی صندوق صوتی (حالت محرمانه)

۱-دگمه PROGRAM را فشار دهید

۲-برای انتخاب حالت اول (غیر محرمانه و پیش فرض) کد #11 را وارد کرده و برای حالت دوم (حالت محرمانه)

کد #12 را وارد کنید

۳-دگمه STORE را فشار دهید

۴-دگمه PROGRAM را فشار دهید

اگر مرکز تلفن فقط دارای سه خط شهری باشد (سه به هشت باشد) خطوط چهار الی هشت نمی توانند مورد استفاده باشند

بعد از وارد کردن دگمه STORE صدای یک عدد بیپ شنیده شده و LED مربوط به دگمه STORE روشن خواهد شد . اگر عدد و مقدار نادرستی وارد شده باشد ؛ صدای سه عدد بیپ شنیده خواهد شد

پاک کردن امکانات

شما می توانید امکانات و سرویسهای زیر را به حالت پیش فرض در آورید

– وقتی که گوشی را برمی دارید به منظور برقرار کردن مکالمه ؛ ترجیح می دهید کدام خط به طور اتوماتیک تصرف شود

– وقتی که گوشی را برمی دارید به منظور جواب دادن به مکالمه وارد شده (خط و یا خطوط در حال زنگ خوردن) ؛ ترجیح می دهید کدام خط به طور اتوماتیک تصرف شود

– زنگ ورود مکالمات داخلی چگونه می خواهید باشد ؛ زنگ خوردن تلفن باشد (Ring) و یا صدای طرف مقابل از بلندگوی تلفن شما پخش شود (Voice)

– تون (TONE) مربوط به سرویس انتظار برای مکالمه کدام تون باشد . تون 1 و یا تون 2

– کدام سرویس را می خواهید در هنگامی که کسی در داخل صندوق صوتی شما پیغام می گذارد ؛ فعال کنید . سرویس پخش شدن صدای پیغام گذارنده از طریق بلند گوی تلفن خودتان (حالت غیر محرمانه و پیش فرض) و یا سرویس پخش شدن یک صدای بیپ برای اطلاع شما از ضبط شدن پیغام در داخلی صندوق صوتی (حالت محرمانه)

برگرداندن امکانات به حالت پیش فرض (ریست کردن برنامه های شخصی)



۱-دگمه PROGRAM را فشار دهید

۲-دگمه های #* را فشار دهید

۳-دگمه STORE را فشار دهید

۴-دگمه PROGRAM را فشار دهید

مطابقت دادن شماره داخلی خودتان با شماره جک مرکز تلفن

شما می توانید شماره داخلی و شماره جکی که از مرکز تلفن که داخلی شما متعلق به آن است را مطابقت دهید

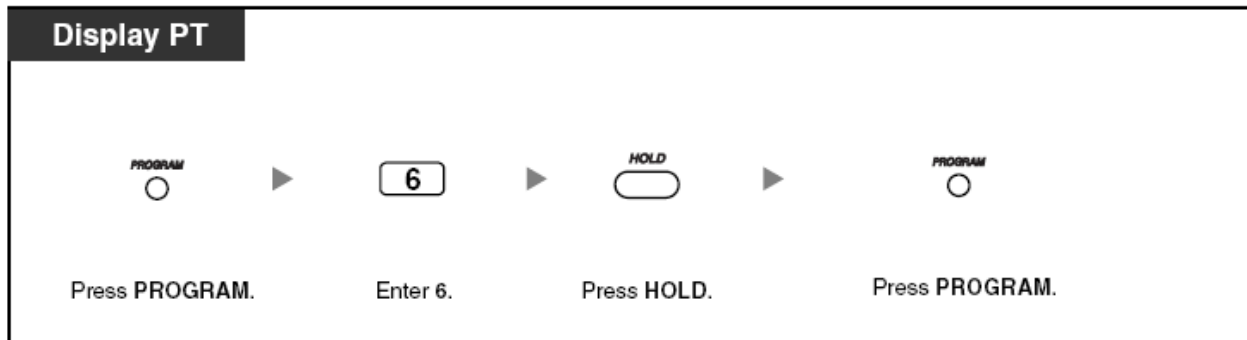

صفحه نمایش تلفنهای مخصوص پاناسونیک

۱-دگمه **PROGRAM** را فشار دهید

۲-کد **6** را وارد کنید

۳-دگمه **HOLD** را فشار دهید

۴-دگمه **PROGRAM** را فشار دهید

شما همچنین در زمانی که گوشی بر روی تلفن قرار دارد ؛ می توانید با فشار دادن دگمه * دو مرتبه (**) عمل مطابقت شماره داخلی با شماره جک مرکز تلفن را انجام دهید
هر زمانی که شما دگمه * را فشار می دهید ؛ صفحه نمایش به تناوب تاریخ و یا ساعت مرکز تلفن را نشان خواهد داد

۳-۱-۳ منطبق کردن دکمه های تلفن (منطبق کردن با خواسته های شخصی)

شما می توانید دکمه های خط شهری قابل برنامه ریزی (CO) ؛ دکمه های انتخاب کننده مستقیم داخلی (DSS) ؛ دکمه های قابل برنامه ریزی برای امکانات (PT) موجود بر روی تلفن خودتان و یا بر روی کنسول DSS را با واگذاری امکانات زیر برای آنها ؛ با خواسته های شخصی خودتان منطبق کنید . برای مثال ؛ اگر تعداد دکمه ای خط شهری (CO) موجود بر روی تلفن شما ، بیشتر از تعداد خطوط شهری وصل شده به مرکز تلفن می باشد ؛ می توانید دکمه های خط شهری (CO) بلااستفاده را به دکمه های حافظه تبدیل کنید

درست کردن دکمه خط شهری تکی (Single-CO)

فقط دکمه های CO می توانند به دکمه خط شهری تکی (S-CO) تبدیل شوند

۱- دکمه PROGRAM را فشار دهید

۲- یکی از دکمه های CO را فشار دهید

۳- کد 0 را وارد کنید

۴- شماره خط شهری مورد نظرتان را وارد کنید (از 1 الی 8)

۵- دکمه STORE را فشار دهید

۶- دکمه PROGRAM را فشار دهید

درست کردن دکمه خط شهری گروهی (Group-CO)

فقط دکمه های CO می توانند به دکمه خط شهری گروهی (G-CO) تبدیل شوند

۱- دکمه PROGRAM را فشار دهید

۲- یکی از دکمه های CO را فشار دهید

۳- دکمه # را فشار دهید

۴- شماره گروه خط شهری مورد نظرتان را وارد کنید (از 1 الی 8)

۵- دکمه STORE را فشار دهید

۶- دکمه PROGRAM را فشار دهید

درست کردن دکمه انتخاب کردن مستقیم داخلی (DSS)

با دکمه های CO, DSS, MASSEGE می شود این دکمه را درست کرد

۱- دکمه PROGRAM را فشار دهید

۲- دکمه CO, DSS, MASSEGE مورد نظرتان را فشار دهید

۳- کد 1 را وارد کنید

۴- شماره داخلی مورد نظرتان را وارد کنید

۵- دکمه STORE را فشار دهید

۶- دکمه PROGRAM را فشار دهید

درست کردن دگمه حافظه (PF)

با همه دگمه های **CO,PF,DSS,MASSEGE** می شود این دگمه را درست کرد

۱-دگمه **PROGRAM** را فشار دهید

۲-یکی از دگمه های **CO,PF,DSS,MASSEGE** را فشار دهید

۳-کد **2** را وارد کنید (اگر از دگمه **PF** استفاده می کنید غ نیازی به وارد کردن کد **2** نمی باشد)

۴-شماره مورد نظرتان را وارد کنید ؛ شماره ای را که می خواهید ذخیره کنید (از تمامی دگمه های **0** الی **9** و دگمه های **PAUSE** ؛ دگمه **INTERCOM** به عنوان دگمه محرمانه کننده ؛ دگمه **#** و دگمه ***** می توانید استفاده کنید / اگر بخواهید تعدادی از شماره های ذخیره شده بر روی صفحه نمایش دیده نشوند ؛ یعنی محرمانه بمانند ؛ قبل از وارد کردن و بعد از وارد کردن آنها ؛ دگمه **INTERCOM** را فشار دهید / اگر بخواهید شماره تلفنی را در حافظه ذخیره کنید ؛ قبل از وارد کردن شماره تلفن مورد نظرتان ؛ کد دسترسی به خطوط شهری ؛ **9** و یا **0** و یا **81** الی **88** را وارد کنید / اگر برای برقرار مکالمه با خط و استفاده از این شماره تلفن ذخیره شده در حافظه از کد اعتباری استفاده می کنید می توانید بعد از وارد کردن کد دسترسی به خطوط شهری ؛ کد مربوط به سرویس کد اعتباری و سپس کد اعتباری را وارد کرده و سپس شماره تلفن مورد نظرتان را وارد کنید ؛ مانند مثال زیر

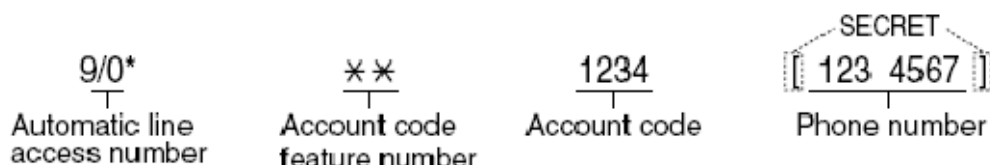

۵-دگمه **STORE** را فشار دهید

۶-دگمه **PROGRAM** را فشار دهید

درست کردن دگمه کنفرانس (CONF)

فقط دگمه های **CO** می توانند به دگمه های کنفرانس (**CONF**) تبدیل شوند

۱-دگمه **PROGRAM** را فشار دهید

۲-یکی از دگمه های خط شهری (**CO**) را فشار دهید

۳-کد **3** را وارد کنید

۴-دگمه **STORE** را فشار دهید

۵-دگمه **PROGRAM** را فشار دهید

درست کردن دکمه پیام (Message)

فقط دکمه MESSAGE می تواند به دکمه پیام (Message) تبدیل شود

۱- دکمه PROGRAM را فشار دهید

۲- دکمه MESSAGE را فشار دهید

۳- کد 3 را وارد کنید

۴- دکمه STORE را فشار دهید

۵- دکمه PROGRAM را فشار دهید

درست کردن دکمه FWD/DND

فقط دکمه خط شهری (CO) می تواند به دکمه FWD/DND تبدیل شود

۱- دکمه PROGRAM را فشار دهید

۲- یکی از دکمه های خط شهری (CO) را فشار دهید

۳- کد 4 را وارد کنید

۵- دکمه STORE را فشار دهید

۶- دکمه PROGRAM را فشار دهید

درست کردن دکمه DAY

فقط دکمه DSS می تواند تبدیل به دکمه DAY شود

۱- دکمه PROGRAM را فشار دهید

۲- یکی از دکمه های DSS را فشار دهید

۳- کد 4 را وارد کنید

۴- دکمه STORE را فشار دهید

۵- دکمه PROGRAM را فشار دهید

درست کردن دکمه SAVE

فقط دکمه خط شهری (CO) می تواند به دکمه SAVE تبدیل شود

۱- دکمه PROGRAM را فشار دهید

۲- یکی از دکمه های خط شهری (CO) را فشار دهید

۳- کد 5 را وارد کنید

۴- دکمه STORE را فشار دهید

۵- دکمه PROGRAM را فشار دهید

درست کردن دکمه NIGHT

فقط دکمه DSS می تواند به دکمه NIGHT تبدیل شود

۱- دکمه PROGRAM را فشار دهید

۲- یکی از دکمه های DSS را فشار دهید

۳- کد 5 را وارد کنید

۴- دکمه STORE را فشار دهید

۵- دکمه PROGRAM را فشار دهید

درست کردن دکمه نشاندهنده اطلاعات تلفن (Caller ID) - ناحیه شخصی

فقط دکمه خط شهری (CO) می تواند به دکمه نشاندهنده اطلاعات تلفن کننده (Caller ID) تبدیل شود

۱- دکمه PROGRAM را فشار دهید

۲- یکی از دکمه های خطوط شهری (CO) را فشار دهید

۳- کد 6 را وارد کنید

۴- دکمه STORE را فشار دهید

۵- دکمه PROGRAM را فشار دهید

درست کردن دکمه Lunch

فقط دکمه DSS می تواند به دکمه Lunch تبدیل شود

۱- دکمه PROGRAM را فشار دهید

۲- یکی از دکمه های DSS را فشار دهید

۳- کد 6 را وارد کنید

۴- دکمه STORE را فشار دهید

۵- دکمه PROGRAM را فشار دهید

درست کردن دکمه انتخاب برای اطلاعات تلفن کننده (Caller ID) - ناحیه شخصی

فقط دکمه خط شهری (CO) می تواند به دکمه انتخاب کننده برای اطلاعات تلفن کننده (Caller ID) تبدیل شود

۱- دکمه PROGRAM را فشار دهید

۲- یکی از دکمه های خطوط شهری (CO) را فشار دهید

۳- کد 7 را وارد کنید

۴- دکمه STORE را فشار دهید

۵- دکمه PROGRAM را فشار دهید

درست کردن دکمه قفل داخلی

فقط دکمه DSS می تواند به دکمه قفل داخلی تبدیل شود

۱- دکمه PROGRAM را فشار دهید

۲- یکی از دکمه های DSS را فشار دهید

۳- کد 7 را وارد کنید

۴- شماره داخلی که می خواهید دکمه قفل برای بسازید را وارد کنید

۵- دکمه STORE را فشار دهید

۶- دکمه PROGRAM را فشار دهید

درست کردن دکمه Log-in / Log-out

فقط دکمه خط شهری (CO) می تواند به دکمه Log-in / Log-out تبدیل شود

۱- دکمه PROGRAM را فشار دهید

۲- یکی از دکمه های خطوط شهری (CO) را فشار دهید

۳- کد 8 را وارد کنید

۴- دکمه STORE را فشار دهید

۵- دکمه PROGRAM را فشار دهید

درست کردن دکمه MESSAGE برای یک داخلی دیگر

دکمه های خط شهری (CO) و DSS می توانند به دکمه MESSAGE برای یک داخلی دیگر تبدیل شوند

۱- دکمه PROGRAM را فشار دهید

۲- یکی از دکمه های CO و یا DSS را فشار دهید

۳- کد 95 را وارد کنید

۴- شماره داخلی مورد نظرتان را وارد کنید

۵- دکمه STORE را فشار دهید

۶- دکمه PROGRAM را فشار دهید

درست کردن دکمه نشاندهنده اطلاعات تلفن کننده (Caller ID) - ناحیه عمومی

فقط دکمه خط شهری (CO) می تواند به دکمه نشاندهنده اطلاعات تلفن کننده (Caller ID) تبدیل شود

۱- دکمه PROGRAM را فشار دهید

۲- یکی از دکمه های خط شهری (CO) را فشار دهید

۳- کد 96 را وارد کنید

۴- دکمه STORE را فشار دهید

۵- دکمه PROGRAM را فشار دهید

درست کردن دکمه انتخاب برای اطلاعات تلفن کننده (Caller ID) – ناحیه عمومی

فقط دکمه خط شهری (CO) می تواند به دکمه انتخاب کننده اطلاعات تلفن کننده (Caller ID) تبدیل شود

۱- دکمه PROGRAM را فشار دهید

۲- یکی از دکمه های خط شهری (CO) را فشار دهید

۳- کد 97 را وارد کنید

۴- دکمه STORE را فشار دهید

۵- دکمه PROGRAM را فشار دهید

برای مطابقت دادن تنظیمات دکمه

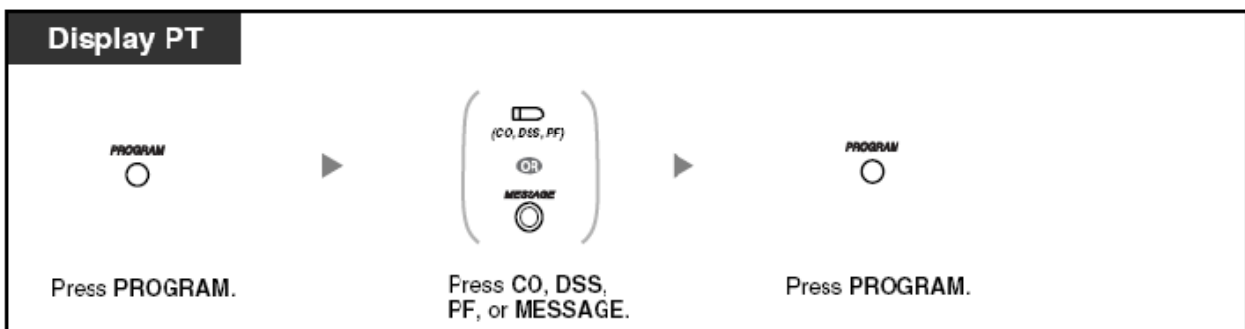

صفحه نمایش تلفنهای مخصوص پاناسونیک

۱- دکمه PROGRAM را فشار دهید

۲- دکمه CO, DSS, PF و یا MESSAGE را فشار دهید

۳- دکمه PROGRAM را فشار دهید

پاک کردن تنظیمات دگمه

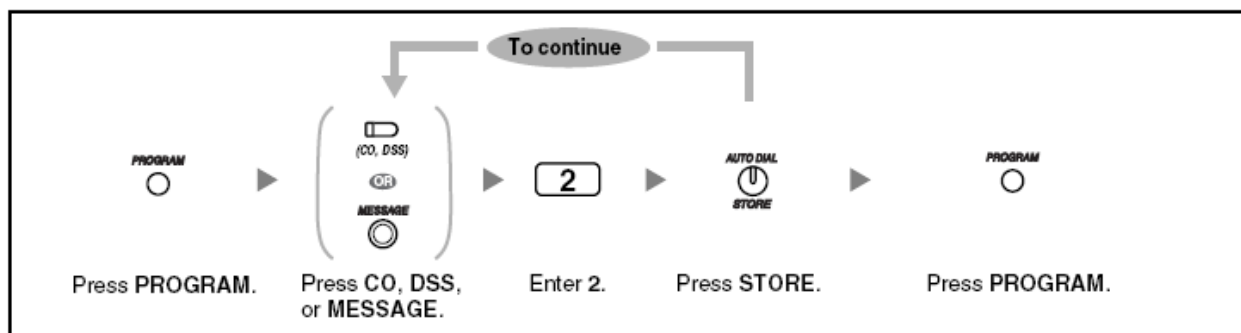

۱-دگمه PROGRAM را فشار دهید

۲-دگمه CO,DSS,PF و یا MESSAGE را فشار دهید

۳-کد 2 را وارد کنید

۴-دگمه STORE را فشار دهید (برای پاک کردن تنظیمات دگمه دیگر ؛ برگردید به مرحله ۲)

۵-دگمه PROGRAM را فشار دهید

۲-۳ مدیریت ثبت مکالمات

۱-۲-۳ پیش نیازها

مدیر سیستم می تواند اطلاعات مکالمات ثبت شده برای هر داخلی را پرینت گرفته و پاک کند

داخلی مجاز

داخلی که به جک 01 مرکز تلفن وصل شده باشد

تلفن مورد نیاز

یک تلفن مخصوص پاناسونیک (PT) با صفحه نمایش ؛ به مانند تلفن KX-T7730

کلمه عبور مدیر سیستم

برای ورود به حالت برنامه ریزی ؛ وارد کردن کلمه عبور مدیر سیستم (کلمه عبور داخلی وصل شده به جک 01) مورد نیاز می باشد . شما می توانید کلمه عبور مربوط به برنامه ریزی مرکز تلفن را به جای کلمه عبور مدیر سیستم وارد کنید . در مورد کلمه عبور برنامه ریزی مرکز تلفن و یا کلمه عبور مدیر سیستم از مدیر نصب و یا فروشنده مرکز تلفن سوال کنید

وضعیت

برای شروع به انجام برنامه ریزی ؛ داخلی شما باید بیکار بوده ؛ گوشی بر روی تلفن بوده و هیچ خطی در حالت هلد نباشد

۲-۲-۲ پرینت گرفتن و پاک کردن ثبت مکالمات

پاک کردن مکالمات ثبت شده برای هر کدام از داخلی ها

- ۱-دگمه PROGRAM را فشار دهید
- ۲-کد ** را وارد کنید
- ۳-کلمه عبور مدیر سیستم را وارد کنید
- ۴-دگمه STORE را فشار دهید
- ۵-کد 1 را وارد کنید
- ۶-شماره داخلی مورد نظرتان را وارد کنید
- ۷-دگمه TRANSFER را فشار دهید
- ۸-دگمه STORE را فشار دهید
- ۹-دگمه HOLD را فشار دهید
- ۱۰-دگمه PROGRAM را فشار دهید

پرینت گرفتن از مکالمات ثبت شده برای هر کدام از داخلی ها

- ۱-دگمه PROGRAM را فشار دهید
- ۲-کد ** را وارد کنید
- ۳-کلمه عبور مدیر سیستم را وارد کنید
- ۴-دگمه STORE را فشار دهید
- ۵-کد 1 را وارد کنید
- ۶-شماره داخلی مورد نظرتان را وارد کنید
- ۷-دگمه STORE را فشار دهید

پاک کردن مکالمات ثبت شده برای همه داخلی ها

- ۱-دگمه PROGRAM را فشار دهید
- ۲-کد ** را وارد کنید
- ۳-کلمه عبور مدیر سیستم را وارد کنید
- ۴-دگمه STORE را فشار دهید
- ۵-کد 5 را وارد کنید
- ۶-دگمه STORE را فشار دهید

۳-۳ تطابق دادن مرکز تلفن (برنامه ریزی سیستمی)

۳-۳-۱ اطلاعات برنامه ریزی

شما می توانید تنظیمات اولیه مرکز تلفن خودتان را مطابق با نیازمندی های خودتان تغییر دهید .

برنامه های قابل تطابق دادن در لیست زیر آمده است . با کد برنامه نوشته شده در داخل پارانتز

وارد کردن شماره تلفن به حافظه اصلی مرکز تلفن (001)

وارد کردن نام برای هر یک از شماره تلفنهای ذخیره شده در سیستم حافظه مرکزی (011)

کد امنیتی در سیستم دیزا (512)

ارقام کد امنیتی در سیستم دیزا (530)

داخلی مجاز

داخلی وصل شده به جک شماره 01 مرکز تلفن

تلفن مورد نیاز

یک تلفن اختصاصی پاناسونیک با صفحه نمایش ؛ مانند KX-T7730

کلمه عبور مدیر سیستم

برای ورود به حالت برنامه ریزی ؛ کلمه عبور مدیر سیستم مورد نیاز است (کلمه عبور داخلی وصل شده به جک 01 مرکز تلفن) شما می توانید کلمه عبور برنامه ریزی سیستمی مرکز تلفن را به جای کلمه عبور مدیر سیستم وارد کنید . در مورد کلمه عبور مدیر سیستم و یا کلمه عبور برنامه ریزی سیستمی مرکز تلفن با مدیر سیستم و یا فروشنده تماس بگیرید













وضعیت

برای شروع به انجام برنامه ریزی ؛ تلفن باید بیکار بوده و گوشی بر روی تلفن بوده و هیچ خطی در حالت هلد نباشد

فهرست

قبل از شروع به انجام برنامه ریزی ؛ تنظیمات مورد نظرتان را انتخاب کرده و آنها را بنویسید . یادداشتهای شما می تواند یک مرجع مفید از تنظیمات انجام شده برای مراجعه های بعدی باشد . فروشنده شما هم لیستی از برنامه های انجام شده بر روی مرکز تلفن شما دارد . اگر نیاز بود شما می توانید یک کپی از لیست برنامه های انجام شده و ذخیره شده را برای مطابقت دادن تسهیلات و امکانات قابل دسترسی ؛ داشته باشید

توضیح آیکونها (دگمه های مورد نیاز برای برنامه ریزی)

Fixed Button (KX-T7730/KX-T7735)	Function
	PREV (PREVIOUS)
	NEXT
	➔
	➔, -
	- , ➔
	SECRET
	STORE
	PAUSE
	PROGRAM
	END
	SELECT
	FLASH
	CLEAR

طرز عمل

مراحل اولیه در ادامه آورده شده است

برای ورود به حالت برنامه ریزی



۱-دگمه PROGRAM را فشار دهید

۲-کد *# را وارد کنید

۳-کلمه عبور مدیر سیستم را وارد کنید

برای برنامه ریزی

شما می توانید هر کدام از کدهای برنامه ریزی را وارد کنید (کدهای سه رقمی نوشته در داخل پاراتنز)

برای خروج از حالت برنامه ریزی

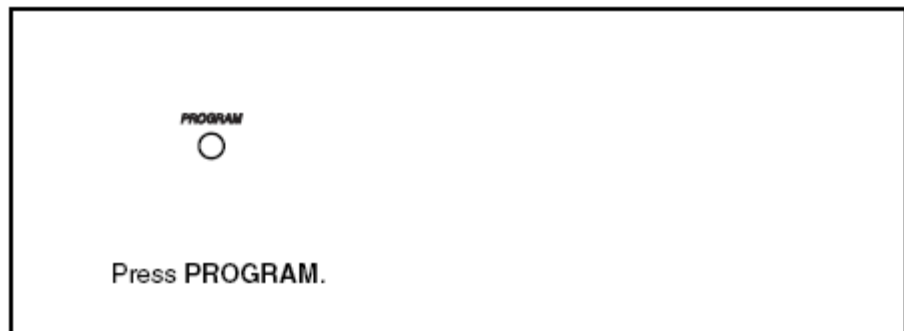

۱-دگمه PROGRAM را فشار دهید

۲-۳-۳ برنامه ریزی سیستمی

وارد کردن شماره تلفن در حافظه اصلی مرکز تلفن

شما می توانید شماره تلفنهای که معمولا به صورت مرتب و تکراری از آنها استفاده می کنید را برای سهولت در استفاده ؛ در داخل حافظه اصلی مرکز تلفن ذخیره کنید

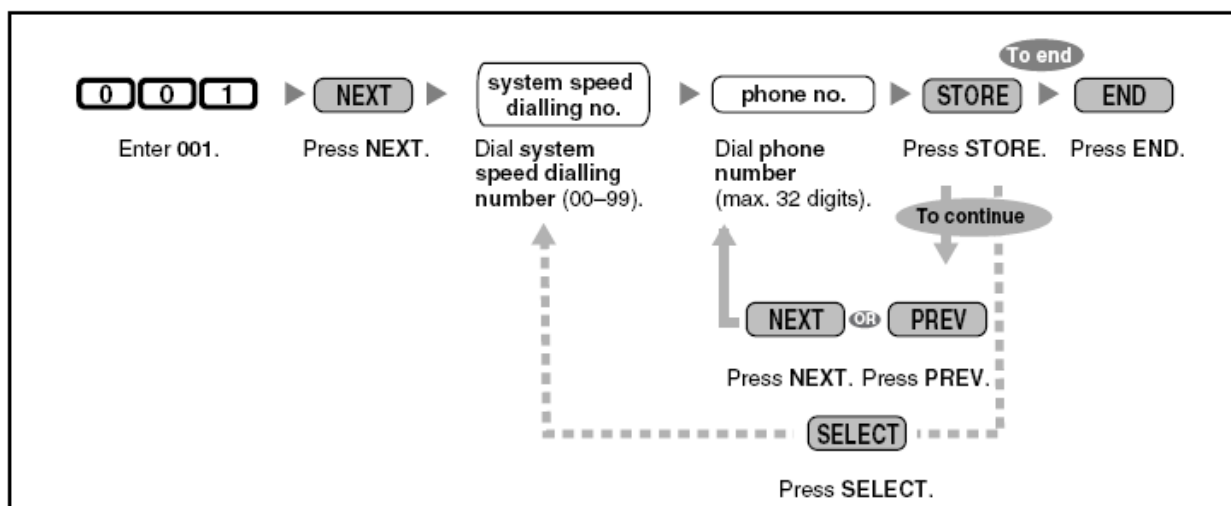

پس از ورود به حالت برنامه ریزی

۱- کد 001 را وارد کنید

۲- دگمه NEXT را فشار دهید

۳- کد حافظه مورد نیازتان را وارد کنید (از 00 الی 99)

۴- شماره تلفن مورد نظرتان را وارد کنید (حداکثر تا ۳۲ رقم)

۵- دگمه STORE را فشار دهید (برای ادامه دادن به ذخیره کردن شماره های بعدی در خانه های حافظه بعدی و

یا قبلی دگمه NEXT و یا PREV را فشار دهید)

۶- برای پایان دادن به عمل ذخیره کردن شماره تلفن در حافظه اصلی مرکز تلفن ؛ دگمه END را فشار دهید

وارد کردن نام برای هر یک از شماره تلفنهای ذخیره شده در سیستم حافظه مرکزی

شما می توانید برای هر کدام از شماره تلفنهای ذخیره شده در حافظه اصلی مرکز تلفن یک نام مرتبط با آنها؛ ذخیره کنید. این نامها در هنگام استفاده از شماره تلفنهای ذخیره شده در حافظه اصلی مرکز تلفن بر روی صفحه نمایش ظاهر خواهند شد.

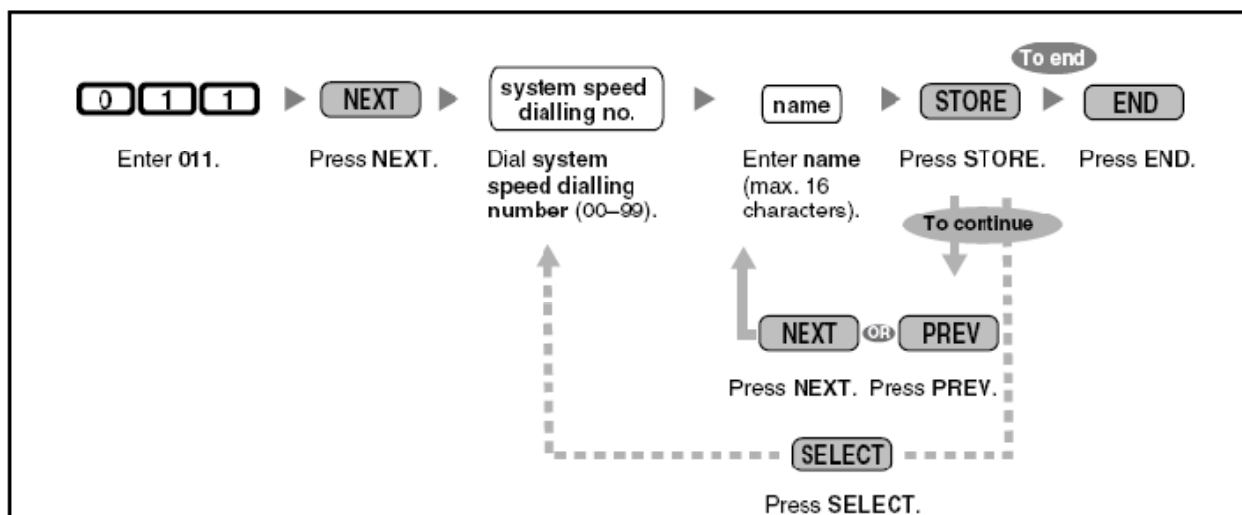

پس از ورود به حالت برنامه ریزی

۱- کد برنامه مورد نظر را وارد کنید (011)

۲- دکمه **NEXT** را فشار دهید

۳- شماره خانه حافظه اصلی مورد نظرتان را وارد کنید (شماره خانه حافظه ای که می خواهید برای شماره تلفن ذخیره در آن یک نام وارد کنید)

۴- نام مورد نظرتان را حداکثر تا ۱۶ کاراکتر وارد کنید

۵- دکمه **STORE** را فشار دهید (برای ادامه دادن به ذخیره کردن نام برای شماره های بعدی در خانه های حافظه بعدی و یا قبلی دکمه **NEXT** و یا **PREV** را فشار دهید)

۶- برای پایان دادن به عمل ذخیره کردن نام برای شماره تلفنهای ذخیره شده؛ دکمه **END** را فشار دهید

ذخیره کردن کد امنیتی برای سیستم دیزا

اگر در سیستم دیزا حالت **Trunk Security** و یا **All Security** انتخاب شده باشد (در برنامه 511). برای اینکه تلفن کننده ها بتوانند مکالمه ای را از طریق سیستم دیزا (منشی الکترونیکی) برقرار کنند؛ نیاز به وارد کردن کد امنیتی دارند. در این برنامه شما می توانید این کدهای امنیتی را برای مرکز تلفن تعریف کنید و سپس کدها را در اختیار تلفن کننده ها قرار دهید تا هنگامی که با استفاده از سیستم دیزا با مرکز تلفن شما تماس می گیرند و مرکز تلفن از آنها کد امنیتی می خواهد غ بتوانند با وارد کردن کدهای امنیتی ذخیره شده در این برنامه؛ با داخلی های مرکز تلفن شما ارتباط برقرار کرده و یا یک خط شهری از داخل مرکز تلفن شما را تصرف کنند؛

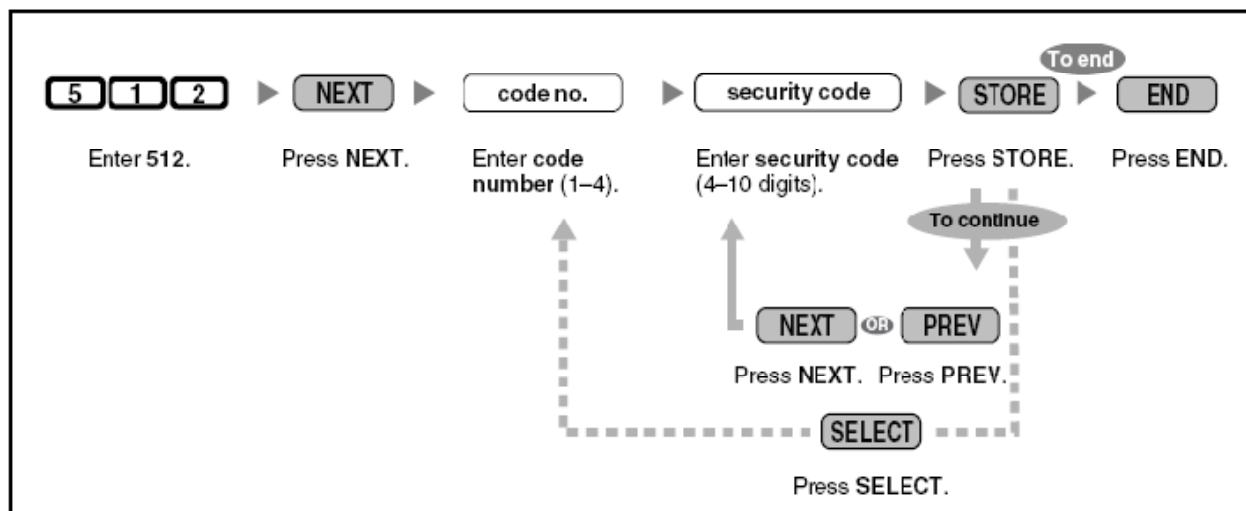

پس از ورود به حالت برنامه ریزی

۱- کد 512 را وارد کنید

۲- دگمه NEXT را فشار دهید

۳- شماره کد را وارد کنید (1 الی 4 - فقط حداکثر 4 عدد کد امنیتی می توانید داشته باشید و در اصل در این

قسمت شما تعیین می کنید که کدام یک از کدهای چهارگانه امنیتی را مورد برنامه ریزی قرار دهید)

۴- کد امنیتی مورد نظر خودتان را وارد کنید (بین 4 الی 10 رقم - تعداد این ارقام در برنامه 530 تعیین می

شود)

۵- دگمه STORE را فشار دهید (برای ادامه دادن به ذخیره کردن کدهای امنیتی بعدی و یا قبلی دگمه NEXT

و یا PREV را فشار دهید)

۶- برای پایان دادن به عمل ذخیره کردن کدهای امنیتی؛ دگمه END را فشار دهید

اخطار:

خطر اینکه افراد غیر مجاز و متقلب بتوانند از طریق سیستم دیزای مرکز تلفن شما مکالمه خط شهری - به - خط

شهری برقرار کنند؛ وجود دارد (با بدست آوردن کد امنیتی)

هزینه چنین مکالماتی به حساب صاحب و یا اجاره کننده مرکز تلفن خواهد بود

برای جلوگیری از به وجود آمدن چنین مکالمات متقلبانه ای؛ ما قویا پیشنهاد می کنیم که

الف: سیستم امنیتی دیزا را فعال کنید (Trunk Security و یا All Security)

ب: کدهای امنیتی سیستم دیزا را کاملا محرمانه نگهدارید

پ: کدها را به صورت مرکب؛ اتفاقی انتخاب کنید تا اینکه نشود به اسانی آنها را حدس زد

ت: کدهای امنیتی را مرتبا تغییر دهید

توجه داشته باشید که شماره کدهای امنیتی (نه خود کدها) در سیستم گزارش گیری از مکالمات مرکز تلفن

(SMDR) ثبت می شود (شماره کد امنیتی به شما می گوید که کدام یک از کدهای امنیتی یعنی از کد شماره 1

الی 4 مورد استفاده قرار گرفته است)

تعداد ارقام کدهای امنیتی در برنامه شماره 530 قابل تعریف و تعیین کردن است

تعداد ارقام کدهای امنیتی سیستم دیزا

شما می توانید تعداد ارقام کدهای امنیتی قابل تعیین کردن در برنامه 512 را در این برنامه ؛ معین کنید

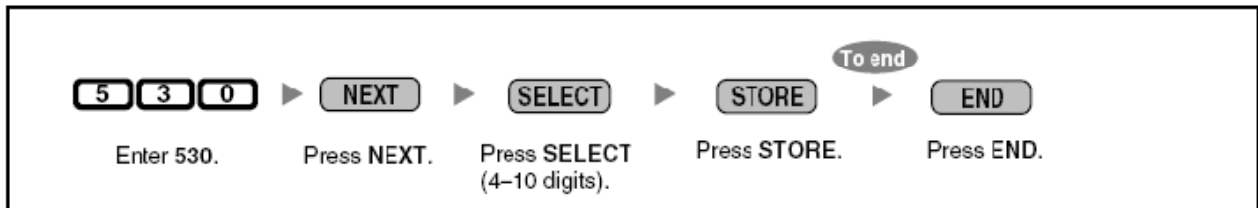

پس از ورود به حالت برنامه ریزی

۱- کد 530 را وارد کنید

۲- دگمه NEXT را فشار دهید

۳- با فشار دادن دگمه SELECT تعداد ارقام مورد نظرتان را مشخص کنید

۴- دگمه STORE را فشار دهید

۵- دگمه END را فشار دهید

زمانی که در این برنامه تغییراتی داده شود ؛ کدهای امنیتی واگذار شده در برنامه 512 پاک خواهند شد

فصل چهارم

ضمیمه

در این فصل عیب یابی و جدول کدهای مرکز تلفن آورده شده است. قبل از اینکه با فروشنده خودتان تماس بگیرید (در صورت بروز اشکال) ضمیمه مربوط به عیب یابی را مورد مطالعه قرار دهید.

۴-۱ عیب یابی

۴-۱-۱ عیب یابی

مشکل	راه حل
<p>نمی توانم با استفاده از تلفن مکالمه ای را برقرار کنم</p>	<p>تلفن قفل شده است تلفن خودتان را از حالت قفل درآورید به قسمت‌های ۳-۵-۱ و ۲-۱-۱ مراجعه کنید</p>
<p>بعضی از امکانات کار نمی کنند</p>	<p>مدیریت سیستم ممکن است دسترسی به بعضی از امکانات را برای شما محدود کرده باشد با مدیر سیستم و ییل فروشنده تماس بگیرید</p>
<p>من نمی توانم مکالمات ای با دیگر داخلی ها برقرار کنم (با استفاده از تلفن مخصوص پاناسونیک)</p>	<p>یک خط شهری بیکار و یا واگذار شده ممکن است تصرف شده باشد ؛ یعنی ممکن است تلفن شما طوری برنامه ریزی شده باشد که به محض برداشتن گوشی یک خط شهری بیکار و یا یک خط شهری از قبل تعیین شده ای تصرف شود(به قسمت ۲-۱-۳ مراجعه کنید) و در نتیجه شما برای برقرار کردن مکالمات داخلی نیاز داشته باشید به اینکه خودتان دگمه INTERCOM را فشار دهید</p>
<p>تلفن جدید من به درستی کار نمی کند</p>	<p>تنظیمات مربوط به تلفن قبلی ؛ پاک نشده است تنظیمات را پاک کرده و مجددا تلفن خودتان را مطابق نیازتان برنامه ریزی کنید(به قسمت ۸-۷-۱ و ۲-۱-۳ و ۳-۱-۳ مراجعه کنید)</p>
<p>تلفن من دارای دگمه های قابل برنامه ریزی برای استفاده های خاص نمی باشد</p>	<p>بعضی از مدلها دارای دگمه های قابل برنامه ریزی نمی باشند به قسمت‌های ۳-۱-۳ و ۱-۱-۱ مراجعه نمائید</p>
<p>وقتی که می خواهم یک مکالمه با خط شهری برقرار کنم ؛ تلفن من صدای بوق خطا را پخش کرده و بر روی صفحه نمایش تلفن عبارت Restricted ظاهر می شود</p>	<p>۱-ممکن است تلفن شما قفل باشد . به قسمت‌های ۳-۵-۱ و ۲-۱-۱ مراجعه نمائید ۲-ممکن است تلفن شما دارای صفر بند باشد . ۳-ممکن است کداعتباری مورد نیاز باشد . به قسمت‌های ۶-۲-۱ و ۲-۱-۲ مراجعه نمائید</p>
<p>با استفاده از دگمه حافظه و یا سیستم حافظه اصلی نمی توانم مکالمه ای را برقرار کنم</p>	<p>در هنگام ذخیره کردن شماره تلفن در دگمه حافظه و یا سیستم حافظه اصلی ؛ قبل از وارد کردن شماره تلفن ؛ کد دسترسی به خطوط شهری وارد نشده است به قسمت‌های ۱-۲-۱ و ۳-۱-۳ مراجعه نمائید</p>

<p>احتمالا داخلی شما دارای تایمر است و زمان تایمر ان تمام می شود به قسمتهای ۱-۴-۱ و ۵-۴-۱ مراجعه کنید</p>	<p>در حین انجام مکالمه با یک خط شهری ؛ مکالمه قطع می شود</p>
<p>شماره ذخیره شده بیشتر از ۶۴ رقم بوده و یا شماره داخلی میباشد به قسمت ۳-۲-۱ مراجعه نمائید</p>	<p>امکان تکرار آخرین شماره تلفن گرفته شده Redial کار نمی کند</p>
<p>احتمالا تلفن شما در حالت پالس قرار دارد ؛ برای این سرویسهها نیاز به سیگنالهای تون وجود دارد به قسمت ۹-۴-۱ مراجعه نمائید</p>	<p>امکان دسترسی به سرویسههای کامپیوتری و یا تلفن بانک وجود ندارد</p>
<p>داخلی که شماره ان را گرفته اید ؛ سرویس انتظار برای مکالمه برای او فعال نیست به قسمتهای ۴-۴-۱ و ۳-۷-۱ مراجعه کنید داخلی که شماره ان را گرفته اید سرویس امنیت خط اطلاعات را برای داخلی خودش فعال کرده است به قسمت ۶-۷-۱ مراجعه کنید</p>	<p>نمی توانم سیگنال انتظار برای مکالمه برای کسی که داخلی او را گرفته ام بفرستم</p>
<p>از مدیر سیستم در این مورد کمک بخواهید به قسمت ۱-۷-۲ مراجعه کنید</p>	<p>کلمه عبور داخلی خودم را فراموش کرده ام</p>
<p>موزیک زمینه متن در حال پخش شدن است به قسمت ۵-۷-۱ مراجعه کنید می توانید با فشار دادن دگمه 1 پخش شدن صدای موزیک را قطع کنید</p>	<p>از بلند گوی تلفن موزیک پخش می شود</p>
<p>به قسمت ۳-۱-۳ مراجعه کنید</p>	<p>می خواهم در زمان ذخیره کردن شماره تلفن در حافظه ؛ شماره تلفن را طوری ذخیره کنم که موقع استفاده بر روی صفحه نمایش تلفن دیده نشود</p>
<p>با فشار دادن دگمه * * این کار را انجام دهید و یا اینکه به قسمت ۱-۱-۱ و قسمت ۲-۱-۳ مراجعه کنید</p>	<p>می خواهم شماره داخلی را با شماره جک مرکز تلفن تطبیق دهم</p>
<p>از اپراتور و یا مدیر سیستم بخواهید ؛ تاریخ و یا ساعت مرکز تلفن را درست کنند</p>	<p>تاریخ و یا ساعت مرکز تلفن درست نیست</p>
<p>کتر است صفحه نمایش را تنظیم کنید</p>	<p>صفحه نمایش تلفن تاریک است</p>
<p>سه دلیل ممکن است داشته باشد ۱-کسی ممکن است پیغام انتظار برای مکالمه برای شما گذاشته باشد ۲-کشی ممکن است پیغام صوتی برای شما گذاشته باشد ه با استفاده از سیستم پیغام داخل مرکز تلفن</p>	<p>لامپ دگمه MESSAGE و یا لامپ دگمه Message/Ringe روشن است</p>

<p>۳-کسی ممکن است برای شما نامه صوتی از سیستم TVM گذاشته باشد و شما می توانید به شماره تلفن پیغام گذارنده زنگ زده و یا بتوانید به پیغام آنها گوش کنید</p>	
<p>حداکثر فضای حافظه اختصاص داده به داخلی شما پر شده است پیغامهای صوتی ذخیره شده در حافظه شخصی خودتان را پاک کنید به قسمت ۵-۵-۱ مراجعه کنید</p>	<p>عبارت Voice Msg Full بر روی صفحه نمایش دیده می شود</p>
<p>وقتی که برق مرکز تلفن قطع می شود تمامی امکانات و سرویسهای مرکز تلفن قطع می شود خطوط شهری به داخلی زیر وصل می شوند خط شهری اول به جک 01 خط شهری چهارم به جک 09 خط شهری هفتم به جک 17 این امر باعث می شود در مواقع قطع برق امکان مکالمه با تعدادی از خطوط مستقیم شهری وجود داشته باشد وقتی که برق وصل می شود مرکز تلفن مجددا با اطلاعات از قبل ذخیره در آن به طور اتوماتیک شروع به کار خواهد کرد . حافظه مرکز تلفن توسط یک عدد باتری لیتیوم که از طرف کارخانه در مرکز تلفن قرار داده شده است ؛ پشتیبانی می شود . برای مکالمات قرار داده شده در حالت پارک ؛ تکرار آخرین شماره گرفته شده ؛ تماس اتوماتیک با خط مشغول و ... حافظه اضافی وجود ندارد</p>	<p>وقتی که برق قطع می شود</p>